

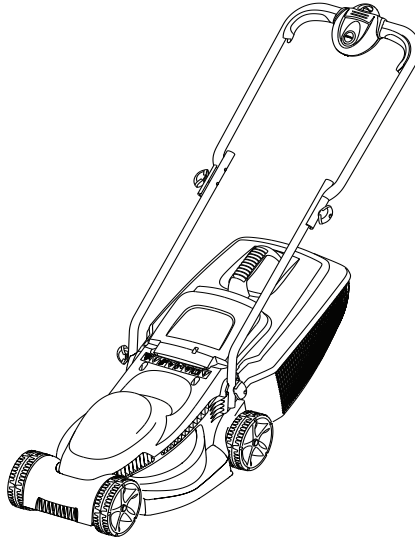

Chevron 32



EAC



- | | |
|---|--|
| GB Original Instructions | PL Tłumaczenie instrukcji. |
| DE Übersetzung der englischen Originalbetriebsanleitung. | CZ Překlad původních pokynů. |
| FR Traduction des notices d'instructions originales. | SK Preklad originálnych pokynov. |
| NL Vertaling van de originele instructies. | SI Prevod izvirnih navodil za uporabo. |
| NO Oversettelse av de originale instruksjonene. | HR Prijevod originalnih uputa. |
| FI Käännös alkuperäisistä ohjeista. | LT Originalios instrukcijos vertimas. |
| SE Översättning av originalinstruktioner | RU Перевод исходных инструкций. |
| DK Oversættelse af den originale brugsanvisning. | EE Ingliseelse kasutusjuhendi tõlge |
| ES Traducción de las instrucciones originales. | LV Orģinālo instrukciju tulkojums. |
| PT Tradução das Instruções Originais. | RO Traducerea instrucțiunilor originale. |
| IT Istruzioni originali. | GR Μετάφραση των πρωτότυπων οδηγιών. |
| HU Az eredeti útmutató fordítása. | TR Özgün Kullanım Talimatlarının tercümesi. |

GB

IMPORTANT INFORMATION

Read before use and retain for future reference

DE

WICHTIGE INFORMATION

Bitte vor dem Benutzen des Gerätes durchlesen und gut aufbewahren

FR

RENSEIGNEMENTS IMPORTANTS

A lire avant usage et à conserver pour référence ultérieure

NL

BELANGRIJKE INFORMATIE

Leest u deze informatie voor het gebruik en bewaar ze voor toekomstige raadpleging

NO

VIKTIG INFORMASJON

Les bruksanvisningen nøye før bruk og oppbevar den for senere bruk

FI

TÄRKEÄÄ TIETOA

Lue tämä ennen käyttöä ja säilytä myöhempää tarvetta varten

SE

VIKTIG INFORMATION

Läs anvisningarna före användningen och spara dem för framtida behov

DK

VIGTIGE OPLYSNINGER

Du bør læse brugsanvisningen før brug og gemme til senere henvisning

ES

INFORMACIÓN IMPORTANTE

Léase antes de utilizar y consérvela como referencia en el futuro

PT

INFORMAÇÕES IMPORTANTES

Leia antes de utilizar e guarde para consulta futura

IT

INFORMAZIONI IMPORTANTI

Leggere prima dell'uso e conservare per ulteriore consultazione

HU

FONTOS INFORMÁCIÓ

Használat előtt olvassa el, és tartsa meg későbbi felhasználásra

PL

UWAGA Zapoznać się z treścią niniejszej instrukcji przed użyciem i zachować ją do dalszego użytkowania urządzenia

CZ

DŮLEŽITÁ INFORMACE

Než začnete stroj používat, přečtěte si pozorně tento návod a uschovejte jej pro další použití v budoucnu

SK

DÔLEŽITÉ INFORMÁCIE

Pred použitím si prečítajte nasledovné informácie a odložte si ich pre budúcu potrebu

SI

POMEMBNA INFORMACIJA

Preberite pred uporabo in shranite za prihodnjo uporabo

HR

VAŽNE INFORMACIJE

Pročitati prije upotrebe i sačuvati za buduće osvrte

LT

Operatoriaus instrukcijų rinkinys

Perskaitykite šį instrukcijų rinkinį labai atidžiai, kad pilnai suprastumėte turinį, prieš pradėdami naudoti vejos/ žolės pjovėjų.

RU

ВАЖНАЯ ИНФОРМАЦИЯ

Прочитайте перед тем, как включить триммер, и сохраните для дальнейшего использования.

EE

OLULINE TEAVE

Enne seadme kasutuselevõtmist lugege kasutusjuhend läbi ning säilitage see tuleviku tarbeks.

LV

SVARĪGA INFORMĀCIJA

Pirms lietošanas izlasiet un saglabājiet turpmākām uzzīņām

RO

Manual de instrucțiuni

Înainte să folosiți mașina de tuns pentru prima oară, citiți cu atenție manualul de instrucțiuni pentru a-i înțelege conținutul.

GR

ΣΗΜΑΝΤΙΚΕΣ ΠΛΗΡΟΦΟΡΙΕΣ

Διαβάστε αυτό το φυλλάδιο πριν από τη χρήση της συσκευής και φυλάξτε το για μελλοντική αναφορά

TR

ÖNEMLİ BİLGİLER

Kullanmadan önce okuyunuz ve ileride başvurmak üzere saklayınız.

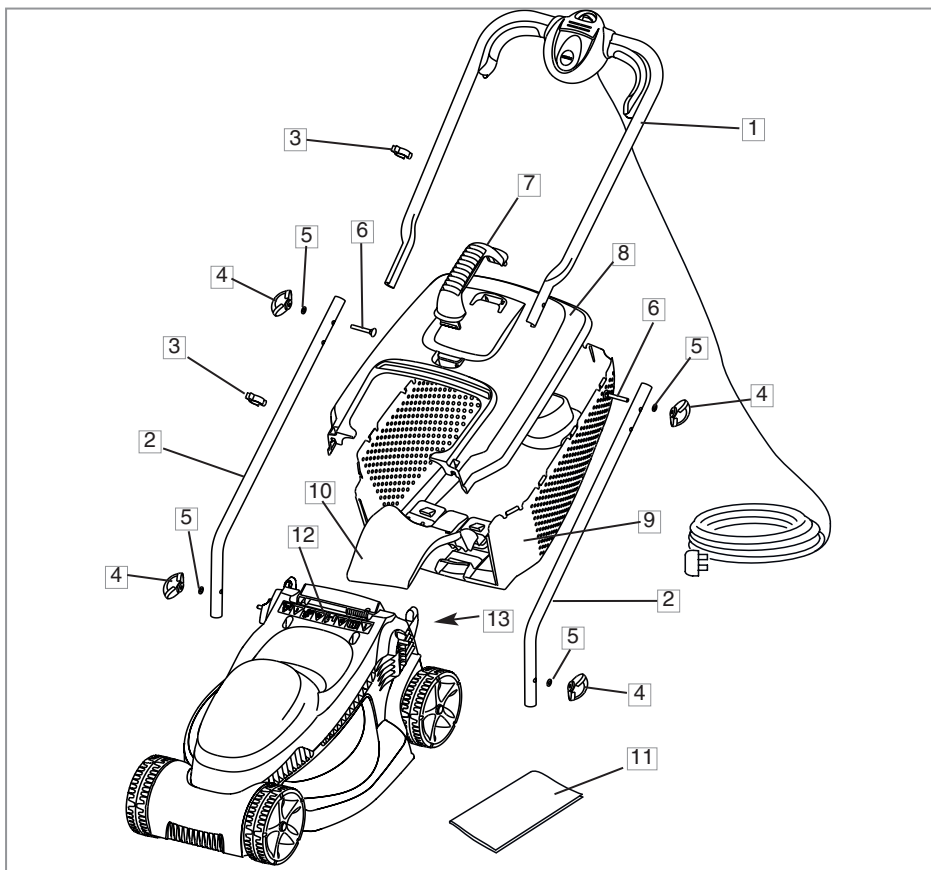
**GB - CONTENTS**

1. Upper handle
2. Lower handle
3. Cable clip x2
4. Handle knob x 4
5. Washer x 4
6. Bolt x 2
7. Grassbox Handle
8. Grassbox Upper
9. Grassbox Lower
10. Grassbox Tongue
11. Instruction manual
12. Warning Symbols
13. Product rating label

DE - INHALT

1. Holm-Oberteil
2. Holm-Unterteil
3. Kabelhalter x 2
4. Flügelschraube orange x 4
5. Unterlegscheibe x 4
6. Bolzen x 2
7. Tragegriff Fangbox
8. Oberteil Fangbox
9. Unterteil Fangbox
10. Klappe des Grasauffangbehälters
11. Bedienungsanweisung
12. Warnsymbole
13. Produkttypenschild

FR - TABLE DES MATIÈRES

1. Guidon supérieur
2. Guidon inférieur
3. Attache câble x 2
4. Bouton de Guidon x 4
5. Rondelles x 4
6. Boulons x 2
7. Poignée du bac
8. Partie supérieure du bac
9. Partie inférieure du bac
10. Languette bac de ramassage
11. Manuel d'Instructions
12. Etiquette de précautions d'emploi
13. Plaquette des Caractéristiques du Produit

NL - INHOUD

1. Bovenstuk van duwboom
2. Onderstuk van duwboom
3. Snoerklem x 2
4. Knop voor duwboom x 4
5. Pakkingring x 4
6. Bout x 2
7. Handgreep grasbak
8. Bovenste deel grasvangbak
9. Onderste deel grasvangbak
10. Tong van grasopvangbak
11. Handleiding
12. Waarschuwingssymbolen
13. Product-informatielabel

NO - INNHOLD

1. Øvr håndtak
2. Nedre håndtak
3. Kabelklemme x 2
4. Vingemutter x 4
5. Skive x 4
6. Bolt x 2
7. Håndtak til gressoppsamler
8. Øvre del av gressoppsamleren
9. Nedre del av gressoppsamleren
10. Tunge for oppsamler
11. Bruksanvisning
12. Waarschuwingssymbolen
13. Produktmerking

FI - SISÄLTÖ

1. Ylempi kahva
2. Alempi kahva
3. Johdon pidike x 2
4. Kahvan nuppi x 4
5. Tiivistysrenkas x 4
6. Pultti x 2
7. Ruohonkerääjän kahva
8. Ruoholaatikon yläosa
9. Ruoholaatikon alaosa
10. Ruohonkerääjän läppä
11. Käyttöopas
12. Varoitusmerkit
13. Ruohonleikkurin arvokilpi

SE - INNEHÅLL

1. Övre handtag
2. Nedre handtag
3. Kabelklämma 2 st
4. Vingmutter 4 st
5. Bricka 4 st
6. Bult 2 st
7. Handtag för gräsuppsamlare
8. Gräslådans överdel
9. Gräslådans underdel
10. Gräsuppsamlingslådetunga
11. Bruksanvisning
12. Varningssymboler
13. Produktmärkning

DK - INDHOLD

1. Øvre håndtag
2. Nedre håndtag
3. Kabelklemme x 2
4. Håndtagsknop x 4
5. Spændeskive x 4
6. Bolt x 2
7. Opsamlerhåndtag
8. Øverste del af græsboksen
9. Nederste del af græsboksen
10. Græsbookstunge
11. Brugsvejledning
12. Advarselssymboler
13. Produktets mærkeskilt

ES - CONTENIDO

1. Empuñadura superior
2. Empuñadura inferior
3. Grapa de cable x 2
4. Manija de empuñadura x 4
5. Arandela x 4
6. Perno x 2
7. Mango del recogedor
8. Caja Superior de Césped
9. Caja Inferior de Césped
10. Lengüeta del recogedor de césped
11. Manual de instrucciones
12. Símbolos de alarma
13. Placa de Características del Producto

PT - LEGENDA

1. Guiador superior
2. Guiador inferior
3. Grampo do cabo x 2
4. Maçaneta x 4
5. Anilha x 4
6. Cavilha x 2
7. Pega da Caixa da Relva
8. Parte superior do depósito de relva
9. Parte inferior do depósito de relva
10. Língua da caixa de erva
11. Manual de Instruções
12. Símbolos de advertência
13. Rótulo de Avaliação do Produto

IT - INDICE CONTENUTI

1. Impugnatura superiore
2. Impugnatura inferiore
3. Morsetto per il cavo x 2
4. Manopola dell'impugnatura x 4
5. Rondella x 4
6. Bullone x 2
7. Maniglia cesto raccogliërba
8. Parte superiore del cesto raccogliërba
9. Parte inferiore del cesto raccogliërba
10. Riparo del cesto raccogliërba
11. Manuale di istruzioni
12. Simboli di avvertenza
13. Etichetta dati del prodotto

HU - TARTALOMJEGYZÉK

1. Felső tolókar
2. Alsó tolókar
3. Kábelrögzítő 2x
4. Rögzítógomb 4x
5. Alátét 4x
6. Csavar 2x
7. Fűgújtó fogantyú
8. Fűgújtó felső része
9. Fűgújtó alsó része
10. A fűgújtó doboz nyelve
11. Kezelési útmutató
12. Figyelmeztető jelek
13. Termékminősítő címke

PL - ZAWARTOSC KARTONU

1. Górny uchwył
2. Dolny uchwył
3. Zaczep kabla x 2
4. Gałka mocująca x 4
5. Podkładka x 4
6. Śruba x 2
7. Uchwył kosza na trawę
8. Górna część pojemnika na trawę
9. Dolna część pojemnika na trawę
10. Język kosza na trawę
11. Instrukcja Obsługi
12. Symbole Ostrzegawcze
13. Tabliczka znamionowa

CZ - POPIS STROJE

1. Horní rukojeť
2. Spodní rukojeť
3. Úchytka kabelu x 2
4. Otočný knoflík na rukojeti x 4
5. Podložka x 4
6. Šroub x 2
7. Rukojeť sběracího koše
8. Horní část koše na trávu
9. Dolní část koše na trávu
10. Jazyk koše pro sběr trávy
11. Návod k používání
12. Výstražné značky
13. Výrobní štítek

SK - OBSAH

1. Vrchná rukoväť
2. Spodná rukoväť
3. Svorka na kábel x 2
4. Kľb rukoväte x 4
5. Podložka x 4
6. Skrutka x 2
7. Rúčka kontajnera na trávu
8. Vrchná časť schránky na trávu
9. Spodná časť schránky na trávu
10. Jazyk na zbernom kontajneri na trávu
11. Prírúčka
12. Varovné symboly
13. Pristrojový štítek

SI - VSEBINA

1. Zgornje držalo
2. Spodnje držalo
3. Sponka za kabel x 2
4. Pritrdilna matica x 4
5. Podložka x 4
6. Vijak x 2
7. Ročka zbiralnika za travo
8. Zgornji deli zbiralnika trave
9. Spodnji del zbiralnika trave
10. Jeziček košare za travo
11. Priročnik
12. Opozorilni simboli
13. Tipna tablica

HR - SADRŽAJ

1. Gornja drška
2. Donja ručica
3. Kabela spojnica x2
4. Kvaka x 4
5. Brtveni prsten x 4
6. Vijak x 2
7. Ručka kutije za travu
8. Gornji dio kutije za travu
9. Donji dio kutije za travu
10. Jezičac kutije za travu
11. Priručnik s uputama
12. Simboli upozorenja
13. Etiketa s ocjenom proizvoda

LT - SUDEDAMOSIOS DALYS

1. Viršutinė rankena
2. Apatinė rankena
3. Laido segtukas x2
4. Rankenos mygtukas x4
5. Poveržlė x4
6. Varžtas x2
7. Žolės dėžės rankena
8. Žolės dėžės viršutinė dalis
9. Žolės dėžės apatinė dalis
10. Žolės dėžės liežuvelis
11. Instrukcija
12. Įspėjamieji ženklai
13. Gaminių klasės etiketė

RU - СОДЕРЖИМОЕ:

1. Верхняя часть рукоятки
2. Нижняя часть рукоятки
3. Зажим кабеля x 2
4. Головка рукоятки x 4
5. Шайба x 4
6. Болт x 2
7. Ручка сборника срезанной травы
8. Верхняя часть сборника срезанной травы
9. Нижняя часть сборника срезанной травы
10. Желоб сборника срезанной травы
11. Руководство по использованию
12. Предупреждающие символы
13. Этикетка с характеристиками изделия

EE - OSAD

1. Ülemine käepide
2. Alumine käepide
3. Juhtme klamber x2
4. Käepideme nupp x4
5. Seib x4
6. Polt x2
7. Rohukasti käepide
8. Rohukasti pealis
9. Rohukasti alus
10. Rohukasti keel
11. Kasutusjuhend
12. Hoiatumärgid
13. Toote kasutusviimsuse tabel

LV - IEPAKOJUMA SATURS

1. Augšējais rokturis
2. Apakšējais rokturis
3. Kabeļa skava x2
4. Roktura galvi_a x4
5. Blīvējums x4
6. Skrūve x4
7. Zāles savācējgroza rokturis
8. Zāles savācējgroza augšdaļa
9. Zāles savācējgroza apakšdaļa
10. Zāles savācējgroza mēle
11. Lietošanas rokasgrāmata
12. Brīdinājuma simboli
13. Izstrādājuma datu uzlīme

RO - COMPONENTELE

1. Mâner superior
2. Mâner inferior
3. 2 x coliere pentru cablu
4. 4 x butoane mâner
5. 4 x șaibe
6. 2 x șuruburi
7. Mânerul cutiei pentru iară
8. Partea superioară a cutiei pentru iară
9. Partea inferioară a cutiei pentru iară
10. Limba cutiei pentru iară
11. Manual de instrucțiuni
12. Simboluri de avertisment
13. Plăcuța de identificare a produsului

GR - ΠΕΡΙΕΧΟΜΕΝΑ

1. Κάτω λαβή
2. Επάνω λαβή
3. Κλιπ καλωδίου x 2
4. Χειρομολχός x 4
5. Ροδέλα x 4
6. Μπουλόνι x 2
7. Λαβή καλάθου κομμένου γρασιδιού
8. Επάνω μέρος καλάθου κομμένου γρασιδιού
9. Κάτω μέρος καλάθου κομμένου γρασιδιού
10. Προεξοχή καλάθου κομμένου γρασιδιού
11. Εγχειρίδιο Οδηγίας
12. Προειδοποιητικά σύμβολα
13. Ετικέτα Κατάταξης Προϊόντος

TR - İÇİNDEKİLER

1. Alt Kol
2. Üst Kol
3. Kablo klipsi x2
4. Tutamak düğmesi x 4
5. Contası x 4
6. Civatası x 2
7. Çim Kutusu Tutamağı
8. Çim Kutusu Üst Kısım
9. Çim Kutusu Alt Kısım
10. Çim Uzantısı
11. Talimat Elkitabı
12. Uyar Sembolleri
13. Ürün Sınıflandırma Etiketli

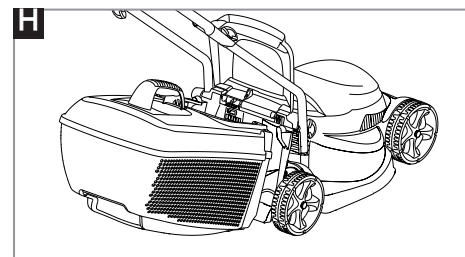
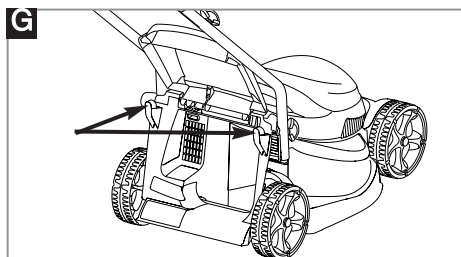
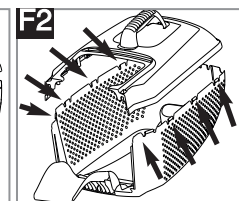
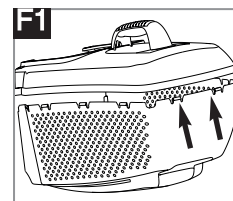
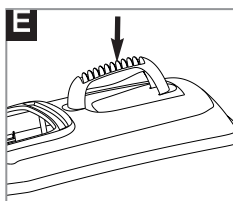
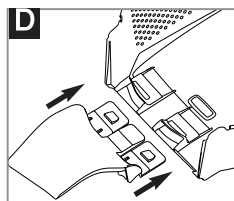
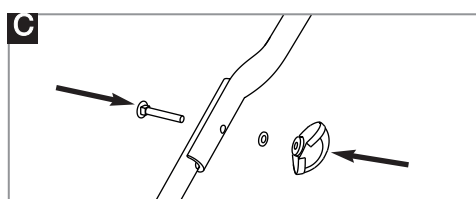
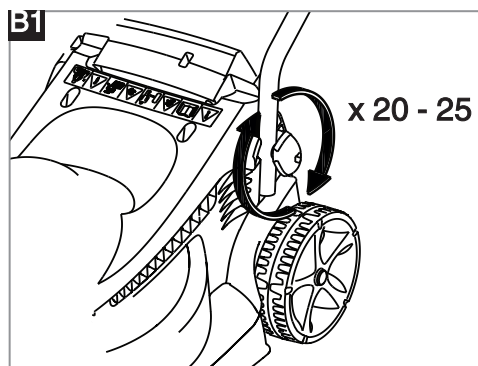
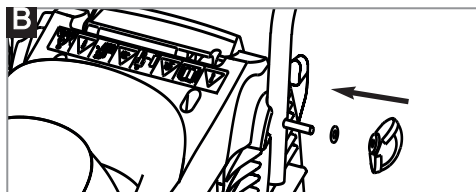
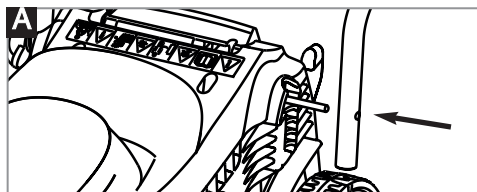

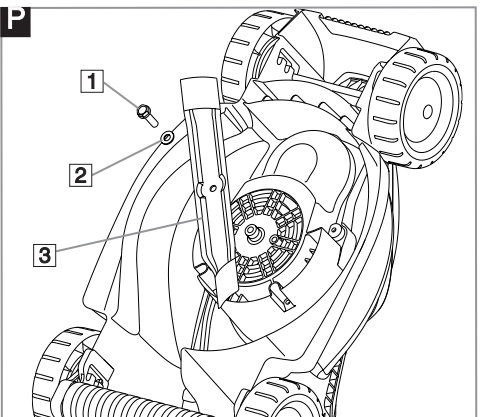
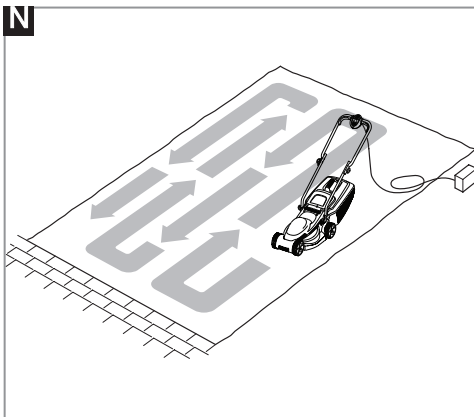
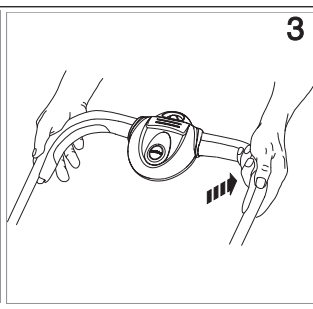
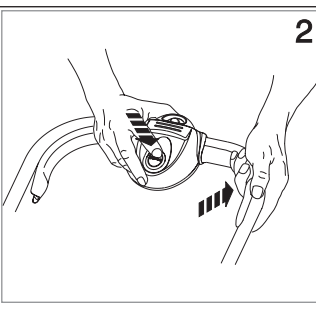
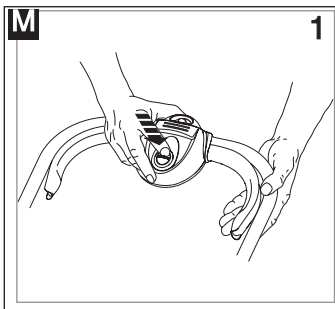
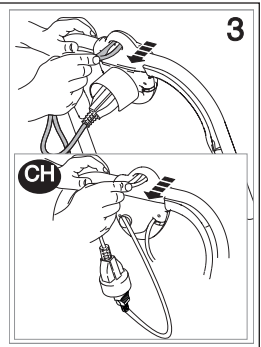
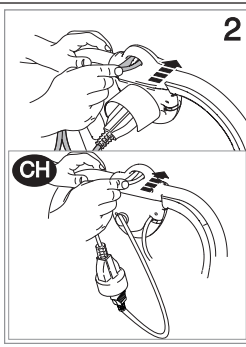
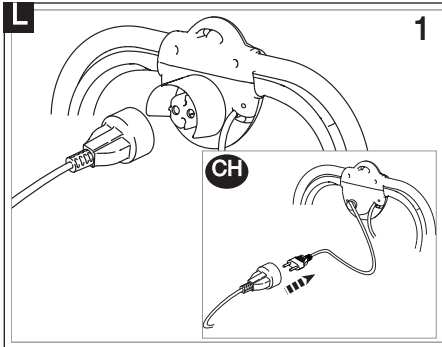
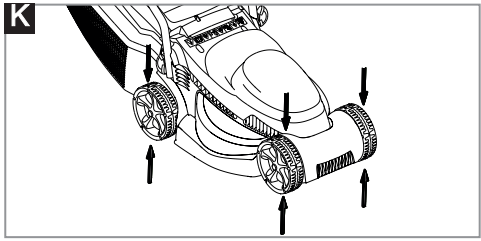
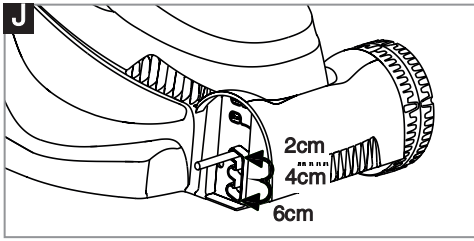

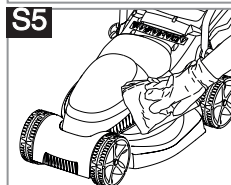
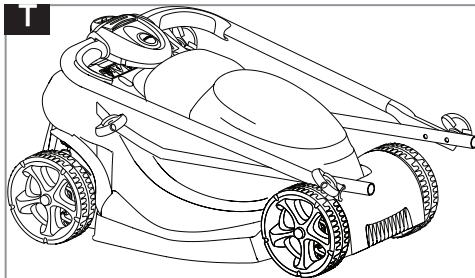
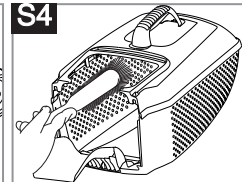
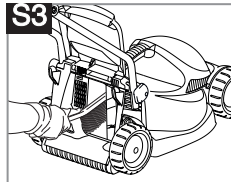
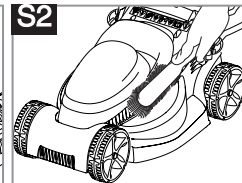
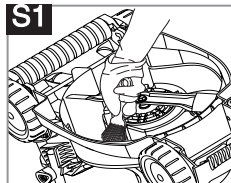
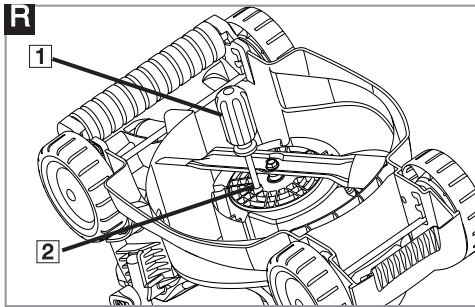

GB **DO NOT** use liquids for cleaning.
DE Zur Reinigung **KEINE** Flüssigkeiten verwenden.
FR **NE PAS** utiliser de produit liquide pour le nettoyage.
NL Voor het reinigen **NOOIT** vloeistoffen gebruiken.
NO Flytende midler **MÅ IKKE** brukes til rengjøring.
FI **ÄLÄ** käyttää nesteitä puhdistamiseen.
SE **ANVÄND INTE** vätskor för rengöring.
DK **BRUG IKKE** væske til rengøring.

ES **NO** utilice líquidos para la limpieza.
PT **NÃO** use líquidos para limpar.
IT **NON** usare liquidi per la pulizia.
HU **NE** használjon folyadékokat tisztításra.
PL **NIE** używać płynów do czyszczenia.
CZ K čištění **NEPOUŽÍVEJTE** kapaliny.
SK **NEPOUŽÍVAJTE** na čistenie tekuté materiály.
SI **NE** uporabljajte raznih tekočin za čiščenje.

HR **NEMOJTE** koristiti tekućine za čišćenje.
LT Nenaudokite skysčių valymui.
RU **НЕ** используйте жидкости для очистки.
EE **ÄRGE** kasutage puhastamiseks vedelikke.
LV Tīršanai **NEIZMANTOJIET** šķidrumus.
RO **NU** utilizați pentru curățire lichide.
TR Temizleme için sıvılar **KULLANMAYIN**.
GR **ΜΗΝ** καθαρίζετε με υγρά.

GB For further advice or repairs, contact your local dealer.
DE Für weitere Empfehlungen oder Reparaturarbeiten setzen Sie sich bitte mit Ihrem örtlichen Händler in Verbindung.
FR Pour en savoir plus ou pour toute réparation, contactez votre revendeur local.
NL Voor nadere informatie over reparaties kunt u contact opnemen met uw plaatselijke leverancier.
NO Ta kontakt med din lokale forhandler angående ytterligere opplysninger eller reparasjoner.
FI Tarkempia ohjeita tai tieto korjauksista saat paikalliselta jälleenmyyjältä.
SE För ytterligare rådgivning eller reparationer, kontakta din lokala återförsäljare.
DK For yderlige vejledning eller reparation skal du kontakte din lokale forhandler.

ES Si desea consejos adicionales o reparación, contacte con su distribuidor local.
PT Para orientação adicional ou reparações, contacte o seu agente local.
IT Per ulteriori consigli o riparazioni contattare il rivenditore locale.
HU További tanácsért vagy javítás szükségessége esetén forduljon a helyi forgalmazóhoz.
PL W sprawie porad lub napraw skontaktować się z miejscowym przedstawicielem.
CZ O radu nebo opravu požádejte svého místního prodejce.
SK Ďalšie informácie a opravy zabezpečí váš lokálny predajca.
SI Za nadaljnja navodila ali popravila kontaktirajte vasega lokalnega prodajalca.
HR Za daljnje savjete ili popravke, obratite se svom prodavaču.

LT Norint sužinoti daugiau patarimų dėl remonto, susisiekite su vietiniu prekiautoju.
RU Для получения дальнейших консультаций или для ремонта свяжитесь с Вашим местным авторизованным дилером.
EE Edasisteks nõuanneteks või hoolduseks pöörduge kohaliku edasimüüja poole.
LV Lai uzzinātu vairāk par remontdarbu veikšanu, sazinieties ar savu vietējo izplatītāju.
RO Pentru mai multe sfaturi sau reparații, contactați reprezentantul local.
TR Ayrıntılı bilgi veya onarımlar için, yerel satıcınıza temas kurunuz..
GR Για περαιτέρω συμβουλές ή επισκευές, επικοινωνήστε με τον τοπικό σας αντιπρόσωπο.

Safety



If not used properly this product can be dangerous! This product can cause serious injury to the operator and others, the warnings and safety instructions must be followed to ensure reasonable safety and efficiency in using this product. The operator is responsible for following the warning and safety instructions in this manual and on the product.

Explanation of Symbols on the product



Warning



Read the user instructions carefully to make sure you understand all the controls and what they do



Always keep the product on the ground when operating. Tilting or lifting the product may cause stones to be thrown out



Keep bystanders away. Do not operate whilst people especially children or pets are in the area



Beware of sharp blades - remove plug from mains before maintenance or if cable is damaged.



Blades continue to rotate after the machine is switched off.



Keep the supply cable away from the blade.



General

- This product may be used under supervision, or if instruction regarding the safe use of the product has been provided and the resulting dangers have been understood, by children aged 8 and above, as well as by persons with physical, sensory or mental disabilities or a lack of experience and knowledge. Children must not be allowed to play with the product. Cleaning and user maintenance must not be performed by children without supervision. The use of this product by young people under the age of 16 is not recommended.
- Never allow children or people unfamiliar with these instructions to use the product.
- Stop using the machine while people, especially children, or pets are nearby.
- Only use the product in the manner and for the functions described in these instructions.
- Never operate the product when you are tired, ill or under the influence of alcohol, drugs or medicine.
- The operator or user is responsible for accidents or hazards occurring to other people or their property.
- Read the user instructions carefully to make sure you understand all the controls and what they do

Electrical

- The use of a Residual Current Device (R.C.D.) with a tripping current of not more than 30mA is recommended. Even with a R.C.D. installed 100% safety cannot be guaranteed and safe working practice must be followed at all times. Check your R.C.D. every time you use it.

- Before use, examine the cable for signs of damage or ageing. If the cable is found to be defective, take the product to an Authorised Service Centre and have the cable replaced.
- Do not use the product if the electric cables are damaged or worn
- Immediately disconnect from the mains electricity supply if the cable is cut, or the insulation is damaged. Do not touch the electric cable until the electrical supply has been disconnected. Do not repair a cut or damaged cable. Replace it with a new one.
- Your extension cable must be uncoiled, coiled cables can overheat and reduce the efficiency of your mower.
- Keep cable away from product, always work away from the power point mowing up and down, never in circles.
- Do not pull cable around sharp objects.
- Always switch off at the mains before disconnecting any plug, cable connector or extension cable.
- Switch off, remove plug from mains and examine electric supply cable for damage or ageing **before** winding cable for storage. Do not repair a damaged cable, replace it with a new one. Use only Flymo replacement cable.
- Always wind cable carefully, avoiding kinking.
- Never carry the product by the cable.
- Never pull on the cable to disconnect any of the plugs.
- Use only on AC mains supply voltage shown on the product rating label.
- Husqvarna products are double insulated to EN60335. Under no circumstances should an earth be connected to any part of the product.

Cables

If you want to use an extension cable when operating your product, only the following cable dimensions should be used:

- 1.0 mm² : max length 40 m
- 1.5 mm² : max length 60 m
- 2.5 mm² : max length 100 m

Minimum rating:

1.00mm² size cable 10 amps 250 volts AC

- Mains cables and extensions are available from your local Approved Service Centre.
- Only use extension cables specifically designed for outdoor use and which conform to one of the following specifications: Ordinary rubber (60245 IEC 53), Ordinary PVC (60227 IEC 53) or Ordinary PCP (60245 IEC 57)
- If the short connection lead is damaged, it must be replaced by the manufacturer, its service agent or similarly qualified persons in order to avoid a hazard.

Preparation

- While using your product always wear substantial footwear and long trousers. Do not operate the equipment when barefoot or wearing open sandals.
- Make sure the lawn is clear of sticks, stones, bones, wire and debris; they could be thrown by the blade.
- Before using the machine and after any impact, check for signs of wear or damage and repair as necessary.
- Replace worn or damaged blades together with their fixings in sets to preserve balance.

Use

- Use the product only in daylight or good artificial light.
- Avoid operating your product in wet grass, where feasible.
- On slopes, be extra careful of your footing and wear non-slip footwear.
- Operate your product across the face of slopes, never up and down.
- Exercise extreme caution when changing direction on slopes. Walk never run.
- Do not mow excessively steep slopes.
- Do not walk backwards when operating, you could trip.
- Never cut grass by pulling the product towards you.
- Switch off before pushing the product over surfaces other than grass.
- Never operate the product with damaged guards or

Safety

- without guards in place.
11. Switch on the motor according to instructions and with feet well away from the blade.
 12. Do not tilt product when the motor is running, except when starting and stopping. In this case, do not tilt more than absolutely necessary and lift only the part which is away from the operator. Always ensure that both hands are in the operating position before returning the appliance to the ground.
 13. Do not put hands or feet near or under rotating parts.
 14. Never pick up or carry a product when it is operating or still connected to the mains supply.
 15. Remove the plug from the mains :
 - before leaving the product unattended for any period;
 - before clearing a blockage;
 - before checking, cleaning or working on the appliance;
 - if you hit an object. Do not use your product until you are sure that the entire product is in a safe operating condition.;
- if the product starts to vibrate abnormally. Check immediately. Excessive vibration can cause injury.

Maintenance and storage

1. Caution: Do not touch rotating blade(s)
2. Keep all nuts, bolts and screws tight to be sure the product is in safe working condition.
3. Check the grassbox frequently for wear or deterioration.
4. Replace worn or damaged parts for safety.
5. Only use the replacement parts specified for this product.
6. Be careful during adjustment of the product to prevent entrapment of the fingers between moving blades and fixed parts of the machine.
7. Store in a cool dry place and out of reach of children. Do not store outdoors.
8. Allow the product to cool for at least 30 minutes before storing.

CH

To ensure you have a secure connection between the lawnmower and the extension cable we strongly recommend you use the following method of attaching the cable:

1. Plug the short connection lead into the socket of the

extension cable. **(L1)**.

2. Form a loop in the end of the extension cable near to the socket and secure this in the strain relief feature at the top of the switchbox. **(L2)** This will cause the socket to hang in a downward direction. **(L3)**

Thermal Cut-Out

The Motor is protected by a Thermal Cut-Out which is activated when the blade becomes jammed or if the motor is overloaded. When this occurs, stop and remove the plug from the power supply. The Thermal Cut-Out

will only reset when the start/stop lever is released. Clear any obstruction and wait for a few minutes for the Thermal Cut-Out to reset before continuing to use the mower.

Removing and Fitting the Blade

Switch off, wait until the blade has stopped rotating and disconnect from the mains electricity supply BEFORE attempting to remove or refit the blade.

Always handle the blade with care - sharp edges could cause injury. USE GLOVES.

Removing the Blade

- P1 - blade bolt P2 - washer P3 - blade**
1. To remove the blade bolt, hold the blade firmly with a gloved hand and with a spanner, loosen the blade bolt by turning it anti-clockwise **(P)**.
 2. Remove the blade bolt, washer and blade. **(P)**
 3. Inspect for damage and clean as necessary.
 4. In the event of a blade becoming difficult to remove, insert a screwdriver **(R1)** into the hole **(R2)** to lock the

drive, then use a spanner to loosen the blade bolt by turning the spanner anti-clockwise. Ensure the screwdriver is removed before attempting to turn on the machine.

Renew your metal blade after 50 hours mowing or 2 years whichever is the sooner - regardless of condition. If the blade is cracked or damaged replace it with a new one.

Fitting the Blade

1. Fit the blade to the shaft with the sharp edges of the blade pointing away from the shaft.
2. Re-assemble blade bolt through the washer and the blade.
3. Hold the blade firmly with a gloved hand and tighten the blade bolt firmly with a spanner. Do not over tighten.

Guarantee and Guarantee Policy

If any part is found to be defective due to faulty manufacture within the guarantee period, Husqvarna UK Ltd., through its Authorised Service Repairers will effect the repair or replacement to the customer free of charge providing:

- (a) The fault is reported directly to the Authorised Repairer.
- (b) Proof of purchase is provided.
- (c) The fault is not caused by misuse, neglect or faulty adjustment by the user.
- (d) The failure has not occurred through fair wear and tear.
- (e) The machine has not been serviced or repaired, taken apart or tampered with by any person not authorised by Husqvarna UK Ltd..
- (f) The machine has not been used for hire.
- (g) The machine is owned by the original purchaser.
- (h) The machine has not been used commercially.

* This guarantee is additional to, and in no way diminishes the customers statutory rights.

Failures due to the following are not covered, therefore it is important that you read the instructions contained in this Operator's Manual and understand how to operate

and maintain your machine:

Failures not covered by guarantee

- * Failures as a result of not reporting an initial fault.
- * Failures as a result of sudden impact.
- * Failures as a result of not using the product in accordance with the instructions and recommendations contained in this Operator's Manual.
- * Machines used for hire are not covered by this guarantee.
- * The following items listed are considered as wearing parts and their life is dependent on regular maintenance and are, therefore not normally subject to a valid warranty claim: Blades, Electric Mains cable
- * **Caution!**

Husqvarna UK Ltd. does not accept liability under the warranty for defects caused in whole or part, directly or indirectly by the fitting of replacement parts or additional parts that are not either manufactured or approved by Husqvarna UK Ltd., or by the machine having been modified in any way.

Environmental Information

- Awareness of the environment must be considered when disposing of 'end-of-life' product.
- If necessary, contact your local authority for disposal information.

The symbol  on the product or on its packaging indicates that this product may not be treated as household waste. Instead it shall be handed over to the

applicable collection point for the recycling of electrical and electronic equipment. By ensuring this product is disposed of correctly, you will help prevent potential negative consequences for the environment and human health, which could otherwise be caused by inappropriate waste handling of this product. For more detailed information about recycling of this product, please contact your local council office, your household waste disposal service or the shop where you purchased the product.

Replacement Parts

Blade

Reference no.: **FLY046** Part No.: **510760890**

Service Recommendations

- Your product is uniquely identified by a silver and black product rating label.
- We strongly recommend that your product is serviced at least every twelve months, more often in a professional application.

EC DECLARATION OF CONFORMITY

Husqvarna AB, S-561 82 Huskvarna, Sweden

Declare under our sole responsibility that the product(s);

Designation.....**Lawnmower**
 Designation of Type(s).....**CN32**
 Identification of Series.....**See Product Rating Label**
 Year of Construction.....**See Product Rating Label**

Conforms to the essential requirements & provisions of the following EC Directives:
2006/42/EC, 2004/108/EC, 2000/14/EC, 2011/65/EU
 based on the following EU harmonized standards applied:
EN60335-1, EN60335-2-77

The maximum A weighted sound pressure level L_{pA} at the operator's position, measured according to EN60335-2-77 is given in the table.

The maximum hand / arm vibration weighted value a_h measured according to EN ISO 20643 on a sample of the above product(s) is given in the table.

2000/14/EC: The Measured Sound Power L_{WA} & Guaranteed Sound Power L_{WA} values are according to the tabulated figures.

Conformity Assessment Procedure..... Annex VI
 Notified Body..... Intertek, Davy Avenue,
 Knowlhill, Milton Keynes,
 Bucks., MK5 8NL, England

Huskvarna, 22/01/2013
 P. Lameli
 Chief Technical Officer
 Keeper of technical documentation



Type	CN32
Width of Cut (cm)	32
Speed of Rotation of Cutting Device (RPM)	3,600
Power (kW)	1.0
Measured Sound Power L_{WA} (dB(A))	95
Guaranteed Sound Power L_{WA} (dB(A))	96
Sound pressure L_{pA} (dB(A))	80.2
Uncertainty K_{pA} (dB(A))	2.5
Hand / arm vibration a_h (m/s ²)	2.08
Uncertainty K_{ah} (m/s ²)	1.5
Weight (Kg)	7.4

ENGLISH - 3

Sicherheitsmaßnahmen



Ihre Maschine kann bei einem unsachgemäßen Gebrauch eine Gefahr darstellen und zu ernsthaften Verletzungen des Bedieners und anderer Personen führen! Es müssen sämtliche Warnhinweise und Sicherheitsvorschriften beachtet werden, um einen sicheren Gebrauch und eine angemessene Leistung Ihrer Maschine sicherstellen zu können. Der Bediener ist für die Einhaltung aller in diesem Handbuch und auf der Maschine angegebenen Warnhinweise und Sicherheitsvorschriften verantwortlich.

Erklärung der an der Maschine befindlichen Symbole



Achtung



Die Betriebsanleitung muß sorgfältig durchgelesen werden, um sicherstellen zu können, daß alle Steuerelemente und deren Funktion verstanden werden.



Der Rasenmäher muß während des Mähens immer auf dem Boden bleiben. Durch Kippen oder Anheben des Rasenmähers können Steine fortgeschleudert werden.



Es dürfen sich keine Personen in der Nähe befinden. Es darf nicht gemäht werden, wenn sich Personen, insbesondere Kinder oder Haustiere, im Mähbereich befinden.



Vorsicht – scharfe Klingen! Vor der Wartung oder falls das Gerätekabel beschädigt ist, Netzstecker vom Stromnetz trennen.



Die Klingen drehen sich nach dem Ausschalten des Geräts weiter.



Das Versorgungskabel vom Messer fernhalten.



Allgemeines

- Dieses Gerät kann von Kindern ab 8 Jahren und darüber sowie von Personen mit verringerten physischen, sensorischen oder mentalen Fähigkeiten oder Mangel an Erfahrung und Wissen benutzt werden, wenn sie beaufsichtigt oder bezüglich des sicheren Gebrauchs des Geräts unterwiesen wurden und die daraus resultierenden Gefahren verstehen. Kinder dürfen nicht mit dem Gerät spielen. Reinigung und Benutzer-Wartung dürfen nicht von Kindern ohne Beaufsichtigung durchgeführt werden.
Wir empfehlen eine Benutzung des Gerätes erst für Jugendliche ab 16 Jahren.
 - Dieses Produkt darf nicht von Kindern oder von Personen, welche die vorliegende Anleitung nicht gelesen haben, benutzt werden.
 - Das Gerät muss sofort ausgeschaltet werden, wenn sich Personen, insbesondere Kinder, oder Tiere in der Nähe befinden.
 - Den Rasenmäher in der in dieser Betriebsanleitung beschriebenen Art und Weise und nur für die vorgesehenen Funktionen verwenden.
 - Den Rasenmäher nie verwenden, wenn Sie müde oder krank sind oder unter dem Einfluß von Alkohol, Drogen oder Arzneimitteln stehen.
 - Der Bediener oder Benutzer ist für Unfälle anderer Personen, und für die Gefahr, der sie oder deren Eigentum ausgesetzt werden, verantwortlich.
 - Die Betriebsanleitung muß sorgfältig durchgelesen werden, um sicherstellen zu können, daß alle Steuerelemente und deren Funktion verstanden werden.
- ### Angaben zur Sicherheit bei der Verwendung elektrischer Teile
- Es wird die Verwendung einer Fehlerstrom-Schutzvorrichtung mit einer Auslösung bei nicht mehr als 30mA empfohlen. Selbst mit einer solchen Schutzvorrichtung kann keine 100-prozentige Sicherheit garantiert werden. Deshalb müssen jederzeit die entsprechenden Sicherheitsvorschriften beachtet werden. Die Fehlerstrom-Schutzvorrichtung bei jeder Verwendung überprüfen.
 - Das Kabel vor der Verwendung auf Anzeichen einer Beschädigung und Alterungserscheinungen prüfen. Falls das Kabel defekt sein sollte, das Gerät zu einer autorisierten Servicestelle bringen und das Kabel austauschen lassen.
 - Den Rasenmäher nicht verwenden, wenn die elektrischen Kabel beschädigt oder abgenutzt sind.
 - Die Verbindung zur Stromversorgung sofort unterbrechen, wenn

- das Kabel Schritte aufweist oder die Isolierung beschädigt ist. Das Kabel nicht berühren, bis die Stromversorgung unterbrochen ist. Ein Kabel, das Schritte oder Beschädigungen aufweist, darf nicht repariert werden; es muß mit einem neuen Kabel ausgetauscht werden.
- Ihr Verlängerungskabel darf im betrieb nicht gewickelt sein, gewickelte Kabel können sich überhitzen und das Leistungsvermögen Ihres Rasenmähers reduzieren.
 - Das Kabel muß vom Rasenmäher ferngehalten werden; immer vom Stromanschluß weg arbeiten und auf- und abmähen, nie in Kreisen mähen.
 - Das Kabel nicht um scharfkantige Objekte ziehen.
 - Immer zuerst die Stromversorgung unterbrechen, bevor ein Stecker, Kabelverbinder oder ein Verlängerungskabel entfernt wird.
 - Den Rasenmäher ausschalten, den Stecker aus der Steckdose ziehen und das elektrische Versorgungskabel auf Beschädigungen oder Alterungsanzeichen überprüfen, bevor das Kabel zur Lagerung aufgewickelt wird. Ein beschädigtes Kabel darf nicht repariert werden; es muß mit einem neuen Kabel ausgetauscht werden.
 - Das Kabel immer vorsichtig aufwickeln und eine Kinkenbildung vermeiden.
 - Die Maschine niemals am Kabel tragen.
 - Niemals am Kabel zerren, um irgendeinen Stecker zu ziehen.
 - Nur an auf dem Typenschild angegebenes Wechselspannungsnetz anschließen.
 - Husqvarna-Produkte sind gemäß EN60335 schutzisoliert. Es darf unter keinen Umständen eine Erdleitung irgendwo am Produkt angeschlossen werden.

Kabel

Wenn Sie beim Gebrauch Ihres Geräts ein Verlängerungskabel verwenden möchten, sind hierzu nur Kabel mit den folgenden Abmessungen einzusetzen.

- 1.0 mm² : max. Länge 40 m
- 1.5 mm² : max. Länge 60 m
- 2.5 mm² : max. Länge 100 m

Mindestbemessungsdaten:

1.00mm² Kabel: 10A, 250V Wechselstrom

- Netz- und Verlängerungskabel sind von Ihrem örtlichen zugelassenen Husqvarna UK Ltd. Kundendienstzentrum erhältlich.
- Verwenden Sie nur solche Verlängerungskabel, die speziell für den Gebrauch im Freien ausgelegt sind und die einer der folgenden Spezifikationen entsprechen: Herkömmlicher Gummi (60245 IEC 53), herkömmliches PVC (60227 IEC 53) oder herkömmliches PCP (60245 IEC 57)
- Wenn die kurze Anschlussleitung beschädigt ist, muss sie durch den Hersteller, seinen Fachhändler oder ähnlich qualifizierte Personen ausgetauscht werden, um Gefahrensituationen zu vermeiden.

Vorbereitung

- Bei Arbeiten mit Ihrem Gerät müssen Sie immer feste Schuhe und lange Hosen tragen. Das Gerät nicht in Betrieb nehmen, wenn Sie barfuß sind oder offene Sandalen tragen.
- Sicherstellen, daß keine Stecken, Steine, Knochen, Draht oder Schutt auf dem Rasen liegen; sie könnten durch das rotierende Messer fortgeschleudert werden.
- Vor der Verwendung und nach Erhalt eines kräftigen Stoßes muss die Maschine auf Anzeichen eines Verschleißes oder einer Beschädigung überprüft und bei Bedarf die entsprechenden Reparaturarbeiten ausgeführt werden.
- Abgenutzte oder beschädigte Messer müssen zusammen mit ihren Befestigungen als ganze Sätze ausgetauscht werden, um das Gleichgewicht beizubehalten.

Verwendung

- Den Rasenmäher nur bei Tageslicht oder guter künstlicher Beleuchtung verwenden.
- Rasenmäher sollten, wenn möglich, nicht in nassem Gras verwendet werden.
- An Hängen muß sichergestellt werden, daß Sie einen sicheren Halt haben und rutschfeste Schuhe tragen.
- Hänge nie von oben nach unten, sondern immer quer zum Hang mähen.
- Seien Sie besonders vorsichtig, wenn Sie die Schmittichtung am Hang ändern. Immer langsam gehen, nicht laufen.
- Nicht an übermäßig steilen Hängen mähen.
- Beim Mähen nicht rückwärtsgehen, da Sie stolpern könnten.

Sicherheitsmaßnahmen

8. Beim Mähen den Rasenmäher nie in Ihre Richtung ziehen.
9. Den Rasenmäher ausschalten, bevor er über andere Oberflächen als Gras geschoben wird.
10. Den Rasenmäher nie verwenden, wenn die Schutzvorrichtungen beschädigt sind oder sich nicht an ihrer vorgesehenen Stelle befinden.
11. Schalten Sie den Motor entsprechend den Anleitungen ein und halten Sie die Füße fern von dem Schneidblatt.
12. Den Rasenmäher nicht kippen, wenn der Motor noch läuft, außer beim Starten oder Stoppen. In diesem Falle sollte der Rasenmäher nicht mehr als absolut notwendig gekippt und nur der Teil angehoben werden, der sich weg vom Bediener befindet. Es muß immer sichergestellt werden, daß sich beide Hände in Betriebsposition befinden, bevor der Rasenmäher wieder auf den Boden gestellt wird.
13. Halten Sie Hände oder Füße nicht in die Nähe von rotierenden Teilen oder darunter.
14. Einen Rasenmäher niemals anheben oder tragen, wenn er noch läuft oder noch an die Stromversorgung angeschlossen ist.
15. Den Stecker aus der Steckdose ziehen:
 - bevor der Rasenmäher unbeaufsichtigt bleibt;
 - bevor eine Blockierung entfernt wird;
 - bevor der Rasenmäher überprüft oder gereinigt wird oder Arbeiten daran ausgeführt werden;
- wenn Sie einen Gegenstand treffen. Der Rasenmäher darf erst dann wieder verwendet werden, wenn absolut sichergestellt wurde, daß sich der gesamte Rasenmäher in einem sicheren Betriebszustand befindet;
- wenn der Rasenmäher anfängt, ungewöhnlich stark zu vibrieren. In diesem Falle muß er sofort überprüft werden. Ein übermäßiges Vibrieren kann Verletzungen verursachen.

Wartung und Lagerung

1. Vorsicht: Die Drehklinge(n) nicht berühren!
2. Alle Muttern, Bolzen und Schrauben müssen fest angezogen sein, damit ein sicherer Betriebszustand des Rasenmähers gewährleistet ist.
3. Den Grasbehälter regelmäßig auf Verschleiß oder Schäden prüfen.
4. Abgenutzte oder beschädigte Teile müssen für einen sicheren Zustand ausgewechselt werden.
5. Nur für diese Produkt vom Hersteller spezifizierte Originalteile beim Auswechseln verwenden.
6. Bei der Einstellung des Rasenmähers darauf achten, daß Sie Ihre Finger nicht zwischen den beweglichen Messern und den feststehenden Teilen der Maschine einklemmen.
7. An einem kühlen, trockenen Ort, außerhalb der Reichweite von Kindern aufbewahren. Nicht im Freien aufbewahren.
8. Vor der Aufbewahrung das Gerät mindestens 30 Minuten abkühlen lassen.

CH

Zum Herstellen eines sicheren Anschlusses zwischen dem Rasenmäher und dem Verlängerungskabel empfehlen wir Ihnen dringend, das Kabel anhand der folgenden Methode zu verbinden:

1. Verbinden Sie den Stecker des kurzen Anschlusskabels mit der Anschlussbuchse des Verlängerungskabels. **(L1)**.

2. Bilden Sie eine Schlaufe am Ende des Verlängerungskabels nahe der Anschlussbuchse und sichern Sie diese in der Zugerlastung oben am Schaltkasten. **(L2)** Dadurch hängt die Anschlussbuchse nach unten. **(L3)**

Thermoschutzschalter

Der Motor ist durch einen Thermoschutzschalter geschützt, der bei blockiertem Messer oder Überlast aktiviert wird. Tritt dies auf, ziehen Sie bitte sofort den Gerätestecker aus der Netzdose. Der Thermoschutzschalter wird erst

zurückgestellt, wenn der Start-/Stoppebel freigegeben wird. Entfernen Sie das Hindernis und warten Sie einige Minuten, bis der Thermoschutzschalter zurückgestellt ist, bevor Sie den Rasenmäher weiter benutzen.

Aus- und Einbau des Messers

Den Rasenmäher ausschalten, warten, bis das Messer zum vollständigen Stillstand gekommen ist und die Verbindung zur Netzversorgung trennen, BEVOR das Messer aus- oder wieder eingebaut wird. Mit dem Messer immer vorsichtig umgehen, da scharfe Kanten zu Verletzungen führen können. HANDSCHUHE VERWENDEN.

Messerausbau

P1 - Messerbefestigungsschraube P2 - Unterlegscheibe

P3 - Messer

1. Zur Entfernung der Messerbefestigungsschraube das Messer mit der Hand gut festhalten (dazu einen Handschuh tragen!) und die Schraube mit einem Schraubenschlüssel lösen. Diesen dazu gegen den Uhrzeigersinn drehen. **(P)**
2. Messerbefestigungsschraube, Unterlegscheibe und Messer entfernen. **(P)**
3. Die einzelnen Teile auf Beschädigungen prüfen und je nach Bedarf säubern.
4. Wenn sich ein Messer nur schwer entfernen lässt, einen Schraubenzieher **(R1)** zur Antriebssperre in das Loch

(R2) einfügen und die Messerbefestigungsschraube mit einem Schraubenschlüssel lösen. Diesen dazu gegen den Uhrzeigersinn drehen. Vor dem Einschalten des Rasenmähers muss sichergestellt werden, dass der Schraubenzieher entfernt wurde.

Das Metallmesser muss nach 50 Betriebsstunden oder 2 Jahren, je nachdem was eher zutrifft, unabhängig von dessen Zustand ausgewechselt werden. Wenn das Messer Risse oder sonstige Beschädigungen aufweist, muss es gegen ein neues ausgetauscht werden.

Messereinsatz

1. Das Messer auf die Welle setzen und dabei darauf achten, dass die scharfen Kanten des Messers weg von der Welle zeigen.
2. Die Messerbefestigungsschraube wieder durch die Unterlegscheibe und das Messer einsetzen.
3. Das Messer gut festhalten (dazu einen Handschuh tragen!) und die Messerbefestigungsschraube mit einem Schraubenschlüssel fest anziehen. Dabei darauf achten, dass die Schraube jedoch nicht zu stark angezogen wird.

Garantie & Garantiepolic

Falls sich ein Teil aufgrund eines Herstellungsfehlers innerhalb der Garantiezeit als defekt herausstellen sollte, wird Husqvarna UK Ltd. über seine autorisierten Wartungstechniker kostenlos Reparaturarbeiten ausführen oder Teile auswechseln lassen. Dies gilt unter folgenden Voraussetzungen:

- a) Der Fehler wird direkt dem autorisierten service center gemeldet.
- b) Ein Kaufnachweis kann vorgelegt werden.
- c) Der Fehler läßt sich nicht auf einen Mißbrauch, eine Vernachlässigung oder eine falsche Einstellung durch den Benutzer zurückführen.
- d) Der Fehler läßt sich nicht auf normale Abnutzung zurückführen.
- e) Die Maschine wurde nicht von einer von Husqvarna UK Ltd. nicht autorisierten Person gewartet oder repariert, auseinandergenommen oder daran herumgebastelt.
- f) Die Maschine wurde nicht vermietet.
- g) Die Maschine ist noch Eigentum des ursprünglichen Käufers.
- h) Die Maschine wurde nicht kommerziell verwendet.

* Diese Garantie stellt eine Ergänzung der gesetzlichen Rechten des Kunden dar und schränkt diese auf keine Weise ein.

Nachfolgend wird aufgelistet, was nicht unter Garantie fällt oder wodurch die Garantie ungültig wird. Deshalb ist es unbedingt

erforderlich, die in der Bedienungsanleitung angegebenen Anweisungen sorgfältig durchzulesen und genau zu verstehen, wie die Maschine betrieben und gewartet wird:

Fehler, die nicht von der Garantie gedeckt sind:

- * Fehler, die dadurch entstanden sind, daß ein anfänglicher Defekt nicht sofort gemeldet wurde.
- * Fehler, die durch einen plötzlichen Stoß entstanden sind.
- * Störungen aufgrund eines unsachgemäßen Gebrauchs der Maschine und Nichtbeachtung der in der Bedienungsanleitung angegebenen Anweisungen und Empfehlungen.
- * Maschinen, die vermietet werden, werden von dieser Garantie nicht gedeckt.
- * Folgende Teile werden als Verschleißteile angesehen, deren Nutzungsdauer von einer regelmäßigen Wartung abhängt. Diese Teile fallen normalerweise nicht unter die Garantie: Messer, Netzkabel.
- * **Vorsicht!** Alle Garantieansprüche entfallen, wenn Fehler ganz oder teilweise, direkt oder indirekt durch den Einbau von Ersatzteilen oder zusätzlichen Teilen verursacht wurden, die nicht von Husqvarna UK Ltd. hergestellt oder zugelassen wurden. Dasselbe trifft für modifizierte Maschinen zu.

DEUTSCH - 2

Umweltinformation

- Beim Entsorgen von nicht mehr zu gebrauchenden Produkten muß die Umwelt berücksichtigt werden.
- Falls erforderlich, setzen Sie sich bitte mit Ihrer örtlichen Behörde in Verbindung. Diese kann Ihnen Einzelheiten zur Entsorgung mitteilen.

Das Symbol  auf dem Produkt bzw. auf der Produktverpackung gibt an, dass dieses Produkt nicht als

Hausmüll behandelt werden darf. Zur Entsorgung ist es an einen entsprechenden Recycling-Punkt für elektrische und elektronische Geräte zu bringen. Durch die umweltgerechte Entsorgung dieses Produkts tragen Sie dazu bei, potentielle Folgeschäden an der Umwelt und Gesundheitsschäden zu verhindern. Ausführlichere Informationen über das Recycling dieses Produkts erhalten Sie auf Wunsch von Ihrem Stadt- oder Gemeinderat, den für die Hausmüllentsorgung zuständigen Behörden oder dem Geschäft, in dem Sie dieses Produkt gekauft haben.

Ersatzteile

Sägeblatt

Kennziffer.:

FLY046

Teilenummer.:

510760890

Wartungsempfehlungen

- Ihr Produkt ist durch ein silberfarbiges und schwarzes Produkttypenschild gekennzeichnet.
- Ihr Gerät sollte mindestens alle 12 Monate gewartet werden; häufiger, wenn es professionell eingesetzt wird.

EC KONFORMITÄTSERKLÄRUNG

Husqvarna AB, S-561 82 Huskvarna, Sweden

erklären in alleiniger Verantwortung, dass das Produkt bzw. die Produkte

Verwendungszweck..... **Lawnmower = Rasenmäher**

Verwendungszweck der Typen..... **CN32**

Identifizierung der reihe..... **Siehe Produkttypenschild**

Baujahr..... **Siehe Produkttypenschild**

die maßgeblichen Anforderungen und Bestimmungen der folgenden EU-Richtlinien erfüllt/erfüllen:

2006/42/EC, 2004/108/EC, 2000/14/EC, 2011/65/EU

beruhend auf den folgenden in der EU harmonisierten, anwendbaren Standards:

EN60335-1, EN60335-2-77

Der maximale A-bewertete Schalldruckpegel L_{pA} an der Bedienerposition, gemessen entsprechend EN60335-2-77, ist in der Tabelle aufgeführt.

Der maximale, gewichtete Wert a_{h1} für die Hand-/Armschütterung, gemessen entsprechend EN ISO 20643 anhand eines Musters des/der obigen Produkte(s), ist in der Tabelle aufgeführt.

2000/14/EU: Die Werte der gemessenen Geräuschemission L_{WA} und der garantierten

Geräuschemission L_{WA} entsprechen den Tabellenwerten.

Konformitätsbewertungsverfahren..... Annex VI

Prüfbehörde..... Intertek, Davy Avenue,
Knowlhill, Milton Keynes,
Bucks., MK5 8NL, England

Huskvarna, 22/01/2013

P. Lameli (CTO)

Inhaber der technischen Unterlagen



Type	CN32
Width of Cut (cm)	32
Speed of Rotation of Cutting Device (RPM)	3,600
Power (kW)	1.0
Measured Sound Power L_{WA} (dB(A))	95
Guaranteed Sound Power L_{WA} (dB(A))	96
Sound pressure L_{pA} (dB(A))	80.2
Uncertainty K_{pA} (dB(A))	2.5
Hand / arm vibration a_{h1} (m/s^2)	2.08
Uncertainty K_{ah} (m/s^2)	1.5
Weight (Kg)	7.4

DEUTSCH - 3

Précautions à Prendre



Mal utilisé, votre produit peut devenir dangereux! Votre produit peut occasionner de graves blessures à l'utilisateur et aux autres; les conseils d'utilisation et de sécurité doivent être scrupuleusement suivis pour un usage optimal et sûr de votre produit. L'utilisateur a la responsabilité du respect des conseils d'utilisation et de sécurité de ce manuel et concernant le produit.

Explication des symboles de votre produit



Avertissement



Lire attentivement le mode d'emploi pour vous assurer de bien comprendre toutes les commandes et leur utilisation.



Maintenez toujours la tondeuse au sol en tondant. Si vous levez ou inclinez la tondeuse, des pierres peuvent être projetées.



Ne tondez pas lorsque des personnes, surtout des enfants, ou des animaux domestiques se déplacent sur les lieux.



Attention aux lames acérées : débrancher avant toute opération d'entretien ou si le câble est endommagé.



Les lames continuent de tourner un moment après avoir arrêté l'appareil.



Maintenir le câble électrique éloigné de la lame.

Généralités

1. Ce produit peut être utilisé sous surveillance, ou si des instructions quant à une utilisation en toute sécurité du produit a été fournie et comprise, par les enfants âgés de 8 ans minimum, ainsi que par les personnes handicapées physiques ou mentales ou ayant des déficiences sensorielles, ou un manque d'expérience et de connaissances. Les enfants ne doivent pas être autorisés à jouer avec le produit. Le nettoyage et l'entretien réalisés par l'utilisateur ne doivent pas être confiés aux enfants sans surveillance. L'utilisation de ce produit par de jeunes personnes âgées de moins de 16 ans n'est pas conseillée.
2. Ne jamais les enfants ou des personnes non familières avec ces instructions, utiliser ce produit.
3. Arrêter l'appareil quand des personnes, en particulier des enfants, ou animaux de compagnie sont à proximité.
4. Respectez les conditions d'emploi et les fonctions décrites au manuel d'instructions.
5. Il ne faut jamais utiliser la tondeuse si vous êtes fatigués, malades ou sous l'influence d'alcool.
6. L'opérateur ou utilisateur est tenu responsable des dangers ou accidents provoqués aux autres personnes ou à leurs biens.
7. Lire attentivement le mode d'emploi pour vous assurer de bien comprendre toutes les commandes et leur utilisation.

Conditions électriques

1. Il est recommandé d'utiliser un appareil à courant résiduel (R.C.D.) avec un courant de déclenchement de 30 mA maximum. Même avec un R.C.D. installé, une sécurité de 100% n'est pas garantie et il convient de toujours observer les consignes de sécurité au travail. Vérifiez le R.C.D. à chaque utilisation.
2. Vérifiez que le câble ne comporte aucun signe de dommage ou d'usure avant de l'utiliser. Si le câble est défectueux, apportez-le dans un centre de services agréé pour le faire remplacer.
3. Il ne faut pas utiliser la tondeuse si les câbles électriques sont endommagés ou usés.
4. Si le câble est coupé ou si l'isolation est endommagée, débranchez immédiatement la tondeuse. Il ne faut pas toucher les câbles électriques avant de couper le

- courant. Il ne faut pas réparer ou couper un câble endommagé, il faut le remplacer par un nouveau.
5. Votre rallonge ne doit pas être enroulée. Les câbles enroulés peuvent surchauffer et réduire l'efficacité de votre tondeuse.
6. Tenez toujours le câble à distance de la tondeuse. Tondez toujours en vous éloignant de la prise de courant, et en vous déplaçant en faisant des va-et-vient, mais jamais des cercles.
7. Ne tirez pas le câble autour d'objets anguleux
8. Coupez toujours le courant d'alimentation avant de débrancher la tondeuse, de déconnecter un raccord de câble ou d'enlever une rallonge.
9. Mettez l'appareil hors tension et débranchez-le de la prise secteur puis examinez le câble d'alimentation électrique pour voir s'il présente des signes d'usure ou d'endommagement avant de l'enrouler pour le ranger. Ne tentez pas de réparer un câble endommagé. Remplacez-le par un câble neuf.
10. Enroulez toujours le câble bien soigneusement, en évitant les nœuds.
11. Ne jamais soulever la tondeuse par le câble.
12. Ne tirez jamais sur le câble pour le débrancher.
13. N'utilisez l'appareil qu'en courant alternatif comme indiqué sur l'étiquette d'identification du produit.
14. Les appareils Husqvarna sont antichoc, conformément à la norme EN60335. Ne jamais mettre à la terre aucune partie de l'appareil.

Câbles

Si vous voulez ajouter une rallonge pour utiliser le produit, nous vous conseillons de respecter les dimensions de câble suivantes :

- 1.0 mm² : longueur max. 40 m
- 1.5 mm² : longueur max. 60 m
- 2.5 mm² : longueur max. 100 m

Section minimale :

Câble d'une section d'1.00 mm², 10 A, 250 V CA

1. Des câbles secteur et des rallonges sont disponibles auprès de votre Centre de service après-vente produits d'extérieur agréé Husqvarna.
2. Utiliser seulement des rallonges de câble spécialement conçues pour un usage en extérieur et conformes à l'une des spécifications suivantes : gaine ordinaire de caoutchouc (60245 IEC 53), gaine ordinaire en PVC (60227 IEC 53) ou gaine ordinaire en PCP (polychloroprène) (60245 IEC 57)
3. En cas d'endommagement du câble de connexion court, celui-ci doit être remplacé par le fabricant, l'un de ses techniciens ou toute personne qualifiée afin d'éviter tout risque.

Préparation

1. Toujours porter des chaussures robustes et des pantalons en utilisant cet outil. Ne pas faire fonctionner l'équipement quand vous êtes pieds nus ou portez des sandales ouvertes.
2. Il faut s'assurer de la propreté de la pelouse. Des brindilles, des pierres, os, bouts des fils de fer ou débris peuvent être éjectés par la lame de la tondeuse.
3. Avant de mettre l'appareil en marche et après tout choc, vérifier qu'il ne présente aucun signe d'usure ou de dommage, et le réparer si nécessaire.
4. Les lames doivent être remplacées en même temps que leur système de fixation afin de maintenir l'équilibre.

Utilisation

1. Utilisez la tondeuse dans la lumière du jour ou quand il y a un bon éclairage artificiel.
2. Évitez l'utilisation de la tondeuse pour la tonte d'une pelouse mouillée.
3. Sur pentes, faites encore plus attention à ne pas perdre votre équilibre et portez des chaussures antidérapantes.
4. Dans un terrain incliné, il faut tondre la pelouse en travers, jamais du haut en bas de la pente et vice versa.
5. Il faut faire très attention pendant le changement de direction sur les terrains inclinés. Marchez, ne courez jamais.
6. Ne pas tondre sur un terrain excessivement pentu.
7. Ne coupez jamais l'herbe en tirant la tondeuse vers vous.
8. Il ne faut jamais tondre en tirant la tondeuse.

Précautions à Prendre

9. Arrêtez la tondeuse avant de la déplacer sur des surfaces non gazonnées.
10. Il ne faut jamais faire marcher une tondeuse avec des couvercles de protections endommagés ou sans protections mise en place.
11. Mettre en route le moteur en suivant les instructions et en tenant les pieds bien à l'écart de la lame.
12. Il ne faut pas soulever la tondeuse pendant que le moteur tourne. On peut la soulever uniquement lors du démarrage ou lorsqu'elle est totalement arrêtée. Dans ce cas veillez à soulever la tondeuse en l'inclinant légèrement sur le côté. Avant de reposer la tondeuse au sol, assurez vous toujours d'avoir les mains en position d'utilisation
13. Ne pas mettre les mains ou les pieds près ou sous des pièces en rotation.
14. Ne soulevez ou ne transportez jamais une tondeuse en marche ou encore branchée au secteur.
15. Enlevez la prise du secteur:
 - Avant de laisser la tondeuse sans surveillance;
 - Avant de dégager une obstruction ;
 - Avant de vérifier, de nettoyer ou d'effectuer des travaux sur l'appareil;
 - Si vous heurtez un objet. Il ne faut pas utiliser votre

tondeuse avant de s'assurer qu'elle est entièrement dans les conditions sûres d'utilisation;

- Si la tondeuse commence à vibrer anormalement. Effectuez une vérification immédiate. Des vibrations excessives peuvent être cause d'accidents.

Entretien et rangement

1. Attention : Ne jamais toucher la(les) lame(s) en mouvement
2. Pour assurer des conditions de sécurité optimales lors de l'utilisation de la tondeuse, il faut maintenir les écrous, les boulons et les vis bien serrés.
3. Vérifiez fréquemment le bac rigide les signes d'usure ou de détérioration.
4. Pour assurer la sécurité, remplacez les pièces usées ou endommagées.
5. Utilisez seulement la lame, le boulon de lame, les rondelles et le ventilateur de rechange spécifiés pour ce produit.
6. Pendant le réglage de la tondeuse, il faut prendre soin de ne pas se coincer les doigts entre les lames en rotation et les pièces fixes de la machine.
7. Ranger dans un endroit frais et sec et hors de portée des enfants. Ne pas laisser à l'extérieur.
8. Laisser le produit refroidir pendant au moins 30 minutes avant de le ranger.

CH

Pour assurer un branchement sécurisé entre la tondeuse et le prolongateur, nous vous conseillons fortement de suivre la méthode de fixation de câble suivante :

1. Brancher le câble de connexion court dans la prise du prolongateur. **(L1)**.

2. Former une boucle à l'extrémité du prolongateur, près de la prise, et fixer fermement celle-ci en la passant dans le dégagement de rallonge situé en haut de la boîte de commutation. **(L2)** La prise sera ainsi maintenue orientée vers le bas. **(L3)**

Coupe-circuit thermique

Le moteur est protégé par un coupe-circuit thermique qui est activé en cas de blocage de la lame ou de surchauffe du moteur. Si cela se produit, couper le moteur et débrancher la prise du secteur. Le réenclenchement de la sécurité thermique

s'effectue automatiquement dès le relâchement du levier marche/arrêt. Enlever toute obstruction et attendre quelques minutes pour que le coupe-circuit thermique se réactive avant d'utiliser à nouveau la tondeuse.

Montage et enlèvement de la lame

Stoppez, attendez que la lame soit complètement à l'arrêt et débranchez de la prise secteur AVANT de procéder à l'enlèvement ou au remontage de la lame. Toujours manipuler la lame avec précaution – risque de blessure avec les côtés tranchants.

UTILISEZ DES GANTS.

Enlèvement de la lame

P1 – boulon de fixation P2 - rondelle P3 - lame

1. Pour enlever le boulon de fixation, maintenez fermement la lame avec une main gantée et, à l'aide d'une clé, desserrez le boulon de fixation en le tournant dans le sens inverse des aiguilles d'une montre **(P)**.
2. Retirez le boulon de fixation, la rondelle et la lame. **(P)**
3. Vérifiez qu'elle n'est pas endommagée et nettoyez si nécessaire.
4. En cas de difficulté pour retirer la lame, insérez un tournevis

(R1) dans le trou **(R2)** pour bloquer l'entraînement, puis utilisez une clé pour desserrer le boulon de fixation en tournant la clé dans le sens inverse des aiguilles d'une montre. Assurez-vous d'enlever le tournevis avant de remettre la machine en marche.

Remplacez votre lame métallique après 50 heures d'utilisation ou 2 ans selon le cas – quel que soit son aspect. Si la lame est fendue ou endommagée, la remplacer par une nouvelle.

Montage de la lame

1. Fixez la lame sur l'axe, les côtés tranchants pointant dans le sens opposé à l'axe.
2. Remontez le boulon de fixation en le passant dans la rondelle et la lame.
3. Maintenez fermement la lame avec une main gantée et resserrez à fond le boulon de fixation à l'aide d'une clé. Ne forcez pas sur le serrage.

Garantie et Police de Garantie

Si une pièce s'avère défectueuse pour cause de défaut de fabrication, au cours de la période de garantie, Husqvarna UK Ltd. d'extérieur se chargera, sans frais pour le consommateur, de la réparation ou du remplacement, via ses agents de service après-vente agréés, dès lors que :

- a) Le défaut est directement signalé au réparateur autorisé.
- b) La fourniture du justificatif d'achat
- c) Le défaut n'est pas causé par une mauvaise utilisation, une négligence ou un mauvais réglage effectué par l'utilisateur.
- d) La panne n'est pas causée par l'usure normale.
- e) La machine n'a pas été entretenue ou réparée, démontée ou manipulée par toute personne non autorisée par Husqvarna UK Ltd..

- f) La machine n'a pas été utilisée pour la location.
- g) La machine appartient au premier acheteur.
- h) La machine n'a pas été commercialement utilisée..

* Cette garantie est additionnelle à, et dans aucune circonstance elle diminue les droits statutaires des clients
Les défaillances occasionnées dans les situations ci-dessous ne sont pas couvertes. Il est donc important de lire les instructions contenues dans le manuel de l'utilisateur et de bien assimiler comment utiliser et entretenir votre outil :

Défauts non couverts par la garantie

- * Défauts causés par un défaut initial non signalé.
- * Défauts causés par un choc soudain.
- * Défaillances résultant d'une utilisation du produit dans des conditions autres que celles stipulées dans les instructions et recommandations contenues dans le manuel de l'utilisateur.
- * Les machines utilisées pour la location ne sont pas couvertes par cette garantie.
- * Les lames et le câble électriques sont considérés comme parties soumises à l'usure, leur durée d'utilisation dépend d'un entretien régulier, et par voie de conséquence, ils ne font normalement pas l'objet de réclamations dans le cadre de la garantie.
- * **ATTENTION !**
Sous la garantie, Husqvarna UK Ltd. n'accepte pas dans l'ensemble ou en partie, directement ou indirectement, la responsabilité des défauts causés par le montage de pièces de rechange ou de parties supplémentaires qui ne sont pas fabriquées ou approuvées par Husqvarna UK Ltd., ou si la machine a été modifiée de quelque façon que ce soit.

Informations Concernant L'environnement

- Prendre l'environnement en considération lors de la mise au rebut du produit à la fin de sa vie utile.
- Si nécessaire, consulter les services municipaux pour toute information concernant la mise au rebut.

Le symbole  sur le produit ou sur son emballage indique que ce produit ne doit pas être traité comme déchet ménager. Il doit obligatoirement être déposé au point de collecte prévu pour le recyclage du matériel

électrique et électronique. En vous conformant à une procédure d'enlèvement correcte du produit devenu obsolète, vous aiderez à prévenir tout effet nuisible à l'environnement et à la santé, qu'une manipulation inappropriée de celui-ci pourrait autrement provoquer. Pour de plus amples informations sur le recyclage de ce produit, veuillez contacter votre mairie ou collectivité locale, la déchetterie de votre localité ou le magasin où vous avez acheté le produit.

Pièces de rechange

Lame

Numéro de référence.:

FLY046

Numéro de pièce.:

510760890

Recommandations de Service

- Cet appareil n'est identifié que par une plaque de qualité de produit, argentée et noire.
- Nous vous recommandons vivement de faire réviser votre machine au moins tous les douze mois, plus souvent dans le cas d'un usage professionnel.

EC DÉCLARATION DE CONFORMITÉ

Husqvarna AB, S-561 82 Huskvarna, Sweden

Nous déclarons sous notre seule responsabilité que le() produit(s) :

Désignation **Lawnmower = Tondeuse à gazon**
 Désignation du(des) type(s)..... **CN32**
 Identification de la serie..... **Voir la Plaquette D'identification**
 Année de Construction..... **Voir la Plaquette D'identification**

est/sont conforme(s) aux exigences et dispositions essentielles des Directives européennes suivantes :

2006/42/EC, 2004/108/EC, 2000/14/EC, 2011/65/EU

Selon les normes harmonisées de l'UE applicables :

EN60335-1, EN60335-2-77

Le niveau maximum de pression acoustique pondéré L_{pA} enregistré à la position de l'opérateur, mesuré selon la norme EN60335-2-77, correspond au niveau indiqué dans le tableau.

La valeur pondérée des vibrations main / bras maximum a_{h} , mesurée selon la norme EN ISO 20643 sur un échantillon du(des) produit(s) ci-dessus correspond à la valeur donnée dans le tableau.

2000/14/CE : Les valeurs de puissance sonore mesurées et de puissance sonore garantie sont conformes aux chiffres indiqués dans le tableau.

Procédure d'évaluation de conformité..... Annex VI

Organisme notifié..... Intertek, Davy Avenue,
 Knowlhill, Milton Keynes,
 Bucks., MK5 8NL, England

Husqvarna, 22/01/2013

P. Lameli

Officier technique responsable

Conserver la documentation technique

Type	CN32
Width of Cut (cm)	32
Speed of Rotation of Cutting Device (RPM)	3,600
Power (kW)	1.0
Measured Sound Power L_{WA} (dB(A))	95
Guaranteed Sound Power L_{WA} (dB(A))	96
Sound pressure L_{pA} (dB(A))	80.2
Uncertainty K_{pA} (dB(A))	2.5
Hand / arm vibration a_{h} (m/s^2)	2.08
Uncertainty K_{ah} (m/s^2)	1.5
Weight (Kg)	7.4

Veiligheidsvoorschriften



Bij verkeerd gebruik kan dit product gevaarlijk zijn! Het product kan de bediener en anderen ernstig verwonden. Om de veiligheid en doeltreffendheid van het product te garanderen is het derhalve belangrijk dat de waarschuwingen en veiligheidsinstructies gevolgd worden. Het is de verantwoordelijkheid van de bediener om de waarschuwingen en veiligheidsinstructies in deze handleiding en op het product te volgen.

Uitleg van symbolen op het product



Waarschuwing



Lees de handleiding voor de gebruiker aandachtig door, zodat u volledig vertrouwd bent met de verschillende bedieningselementen en de werking daarvan.



Houd de grasmaaier steeds op de grond tijdens het maaien. De grasmaaier zou stenen kunnen uitwerpen wanneer hij opgeheven of gekanteld wordt.



Houd andere personen op een afstand. Maai niet wanneer andere personen, vooral kinderen, of dieren in het maai gebied staan.



Wees voorzichtig met de scherpe bladen - verwijder de stekker uit het stopcontact voor u onderhoud pleegt of als de kabel beschadigd is.



De bladen blijven ronddraaien nadat de machine is uitgezet.



De voedingskabel uit de buurt van het mes houden.



Algemeen

- Dit product mag onder toezicht worden gebruikt, of wanneer is uitgelegd hoe dit apparaat veilig wordt gebruikt en de daaruit voortvloeiende gevaren zijn begrepen, door kinderen van 8 jaar en ouder en door personen met beperkte fysieke of verstandelijke vermogens, beperkte zintuiglijke waarneming of ontoereikende kennis en ervaring. Nooit toestaan dat kinderen met het product spelen. Kinderen mogen dit product uitsluitend onder toezicht reinigen en onderhouden. Gebruik van dit product door personen jonger dan 16 jaar wordt afgeraden.
- Laat kinderen of mensen die deze instructies niet kennen het product niet gebruiken.
- Stop het gebruik van de machine als er mensen, vooral kinderen, of huisdieren in de buurt zijn.
- Gebruik de grasmaaier alleen op de manier en voor de doeleinden die in deze handleiding beschreven staan.
- Gebruik de grasmaaier nooit wanneer u moe of ziek bent, of wanneer u onder de invloed van alcohol, drugs of een geneesmiddel bent.
- De gebruiker is verantwoordelijk voor ongevallen of gevaren die andere mensen of hun eigendom treffen.
- Lees de handleiding voor de gebruiker aandachtig door, zodat u volledig vertrouwd bent met de verschillende bedieningselementen en de werking daarvan.

Elektrisch

- Het gebruik van een reststroomapparaat met een uitschakelstroom van niet meer dan 30 mA wordt aanbevolen. Zelfs met een reststroomapparaat geïnstalleerd kan veiligheid niet 100% gegarandeerd worden. U dient altijd veilige werkmethoden te volgen. Het reststroomapparaat dient voor elk gebruik gecontroleerd te worden.
- Het snoer vóór gebruik op tekenen van schade of slijtage controleren. Als het snoer defect is, het product naar een erkend reparatiecentrum brengen om het snoer te laten vervangen.
- Gebruik de grasmaaier niet als de elektrische

- snoeren beschadigd of versleten zijn.
- Schakel de voeding meteen uit als het snoer doorgesneden is of als het isolatiemateriaal beschadigd is. Raak het elektrisch snoer niet aan voordat de voeding uitgeschakeld is. Herstel een doorgesneden of beschadigd snoer niet. Vervang het door een nieuw snoer.
- Uw verlengsnoer mag geen spiraalsnoer zijn. Spiraalsnoeren kunnen oververhitten en doen de doeltreffendheid van uw maaiers afnemen.
- Houd het snoer uit de buurt van de grasmaaier. Werk steeds van de wandcontact-doos weg. Maai op en neer, nooit in cirkels.
- Span het snoer niet rond scherpe voorwerpen.
- Schakel de voeding steeds uit voordat u de stekker, de snoerverbinding of het verlengsnoer losmaakt.
- Schakel uit, haal stekker uit het stopcontact en controleer het elektrisch snoer op sporen van schade of veroudering voordat u het opwindt voor het opbergen. Herstel een beschadigd snoer niet, vervang het door een nieuw snoer.
- Wind het snoer steeds voorzichtig op, vermijd kinken.
- Dit product nooit aan de kabel dragen.
- Trek nooit aan het snoer om de stekker uit het stopcontact te halen.
- Sluit alleen op AC-netvoeding aan zoals op het etiket wordt vermeld.
- De producten van Husqvarna zijn dubbel geïsoleerd conform EN60335. Er mag onder geen beding aarding worden aangesloten op enig onderdeel van dit product.

Kabels

Als u een verlengsnoer met dit product wilt gebruiken, mogen alleen de volgende snoerafmetingen worden gebruikt:

- 1.0 mm² : max. 40 m lang
- 1.5 mm² : max. 60 m lang
- 2.5 mm² : max. 100 m lang

Minimaal vermogen:

1.00mm² formaat kabel, 10 ampère, 250 volt wisselstroom

- De stroom- en verlengkabels are verkrijgbaar bij het plaatselijke goedgekeurde reparatiecentrum van Husqvarna UK Ltd.
- Gebruik uitsluitend verlengkabels die specifiek bestemd zijn voor gebruik buitenshuis en die voldoen aan de volgende specificaties. Normaal rubber (60245 IEC 53), Normaal PVC (60227 IEC 53) of Normaal PCP (60245 IEC 57)
- Als het korte aansluitsnoer is beschadigd, moet het door de fabrikant, zijn service-agent of een gelijkaardig gekwalificeerde persoon worden vervangen om gevaar te vermijden.

Voorbereiding

- Tijdens het gebruik van dit apparaat altijd degelijke schoenen en een lange broek dragen. De apparatuur nooit met blote voeten of open sandalen bedienen.
- Verwijder alle stokken, stenen en beenderen van het te maaien gebied voordat u gaat maaien, want het mes kan dat soort afval tijdens het maaien uitwerpen.
- Controleer de machine vóór gebruik en na harde schokken altijd op eventuele slijtage en beschadigingen en repareer deze zo nodig.
- Vervang versleten of beschadigde messen en hun bouten in paren om het evenwicht te bewaren.

Gebruik

- Maai alleen in het daglicht of bij een goede kunstmatige verlichting.
- Gebruik uw grasmaaier, indien mogelijk, niet op nat gras.
- Let steeds op uw voeten wanneer u hellingen maait en draag anti-slip schoeisel.
- Maai dwars over een helling, nooit op en neer.
- Wees erg voorzichtig bij het veranderen van richting op een helling. Vermijd rennen, wandel.
- Maai geen te steile hellingen.
- Wandel niet achteruit tijdens het maaien want u zou kunnen struikelen. Trek de maaiers nooit naar u toe tijdens het maaien.
- Nooit gras maaien door het product naar u toe te trekken.

Veiligheidsvoorschriften

9. Schakel de maaier uit voordat u hem over oppervlakten, die niet met gras bekleed zijn, voortduwt.
10. Gebruik de maaier nooit zonder dat de afweerkap geplaatst is of als de afweerkap beschadigd is.
11. Zet de motor aan volgens de instructies, met uw voeten ver genoeg verwijderd van het mes.
12. Kantel de maaier niet wanneer de motor draait, behalve bij het starten en stoppen. Kantel de maaier in dat geval niet meer dan noodzakelijk en hef alleen die kant van de maaier op die het verst van de operator verwijderd is. Let steeds op dat beide handen in de maaipositie staan voordat de maaier terug op de grond gezet wordt.
13. Plaats uw handen of voeten niet vlakbij of onder draaiende onderdelen.
14. Hef of draag de maaier nooit terwijl de motor draait of de machine nog aan de netvoeding verbonden is.
15. Haal de stekker uit het stopcontact:
 - als u de machine voor een tijdje alleenlaat;
 - voordat u een verstopping vrijmaakt;
 - voordat u de maaier inspecteert of schoonmaakt of aan de machine gaat werken;
- nadat de maaier in contact kwam met een vreemd object - Gebruik de maaier niet tenzij u er zeker van bent dat de maaier veilig kan werken;
- als de maaier abnormaal begint te trillen. Controleer onmiddellijk. Te grote trillingen kan letsel veroorzaken.

Onderhouden en opbergen

1. Voorzichtig: Raak een draaiend blad (draaiende bladen) niet aan.
2. Houd alle moeren, bouten en schroeven goed vast om er zeker van te kunnen zijn dat de maaier veilig kan werken.
3. Controleer de grasbak regelmatig op slijtage of schade.
4. Vervang versleten of beschadigde onderdelen voor veiligheid.
5. Vervang het mes, de mesbout, de afstandhouder en het rotorblad alleen door onderdelen die voor dit product gespecificeerd zijn.
6. Wees voorzichtig bij het instellen van de grasmaaier zodat uw vingers niet tussen de roterende onderdelen en de vaste onderdelen van de machine geklemd raken.
7. Opslaan op een koele, droge plaats, buiten bereik van kinderen. Niet buiten opslaan.
8. Het product ten minste 30 minuten laten afkoelen alvorens het op te bergen.

Thermische stroomonderbreker

De motor is beveiligd met een thermische stroomonderbreker, die wordt geactiveerd wanneer het mes vastloopt of de motor overbelast is. Wanneer dit gebeurt, dient u te stoppen en de stekker van de elektrische voeding los te koppelen. De thermische

stroomonderbreker wordt alleen gereset wanneer de start/stop-hendel is losgelaten. Verwijder eventuele obstakels en wacht een paar minuten totdat de thermische stroomonderbreker is gereset alvorens u de maaier weer gaat gebruiken.

Het mes verwijderen en aanbrengen

Zet de maaier uit, wacht totdat het mes is uitgedraaid en sluit de elektrische voeding af VOORDAT u het mes gaat verwijderen of monteren.

Ga altijd uiterst voorzichtig met het mes om; scherpe randen kunnen u verwonden.

DRAAG HANDSCHOENEN.

Het mes verwijderen

P1 - mesbout P2 - borgschijfje P3 - mes

1. Houd het mes met een gehandschoende hand stevig vast en draai de mesbout met een moersleutel linksom los (**P**).
2. Verwijder de bout, het borgschijfje en het mes (**P**).
3. Inspecteer het mes op beschadigingen en reinig het zo nodig.
4. Wanneer een mes moeilijk te verwijderen is, steekt u een schroevendraaier (**R1**) in het gat (**R2**) om de aandrijving

te blokkeren, waarna u de bout met een moersleutel linksom losdraait. Vergeet niet om de schroevendraaier te verwijderen voordat u de machine weer aanzet.

Vervang het metalen mes na elke vijftig uur maaien of na elke twee jaar, afhankelijk van welke periode het eerste verstrikt, ongeacht de toestand van het mes. Als het mes een barstje of andere beschadigingen heeft, dient het direct te worden vervangen.

Het mes aanbrengen

1. Zet het mes op zijn as met de scherpe randen van het mes van de as af gericht.
2. Steek de mesbout door het borgschijfje en het mes.
3. Houd het mes met een gehandschoende hand stevig vast en draai de mesbout met een moersleutel stevig vast. De bout niet te strak aanhalen.

Garantie & garantiebeleid

Als er binnen de garantieperiode onderdelen defect blijken als gevolg van fabrieksfouten, dan verzorgt Husqvarna UK Ltd. via diens bevoegde monteurs gratis voor reparatie of vervanging, mits:

- a) de fout onmiddellijk wordt doorgegeven aan de geautoriseerde service center;
- b) het aankoopbewijs getoond kan worden;
- c) de fout niet veroorzaakt werd door misbruik, verwaarlozing of een foute instelling door de gebruiker;
- d) de fout geen gevolg is van normale slijtage;
- e) geen andere persoon, die niet door Husqvarna UK Ltd. geautoriseerd is, de machine onderhouden, hersteld of uit elkaar genomen heeft;
- f) de machine niet verhuurd werd;
- g) de machine het eigendom is van de oorspronkelijke klant;
- h) de machine niet voor commerciële doeleinden gebruikt werd.

* Deze garantie is een extra service en zal in geen geval in de weg staan van uw statutaire rechten. Storingen als gevolg van het volgende worden niet gedekt. Het is daarom belangrijk dat u de instructies in

de gebruikershandleiding leest en dat u weet hoe u de machine moet bedienen en onderhouden:

Defecten die niet door de garantie gedekt worden:

- * Defecten die het gevolg zijn van een oorspronkelijke fout die niet werd doorgegeven aan de geautoriseerde service center.
 - * Defecten die veroorzaakt werden door een botsing met iets.
 - * Storingen omdat het product niet gebruikt is in overeenstemming met de instructies en aanbevelingen in de gebruikershandleiding.
 - * Machines die verhuurd worden, zijn niet gedekt door deze garantie.
 - * De volgende items worden beschouwd als verslijtende onderdelen. Hoe lang ze meegaan is afhankelijk van regelmatig onderhoud en deze onderdelen worden derhalve niet door de garantie gedekt: messen, elektrisch snoer
- Opgelet!**
Husqvarna UK Ltd. garantie dekt geen defecten die een rechtstreeks of onrechtstreeks gevolg zijn van de montage van reserve-onderdelen of extra's die niet geproduceerd of goed-gekeurd zijn door Husqvarna UK Ltd., of defecten die het gevolg zijn van een wijziging aan de machine.

Informatie met betrekking tot het milieu

- * Milieubewuste overwegingen dienen mee te spelen bij het weggoien van een product aan het einde van de levensduur.
- * Indien nodig, kunt u contact opnemen met de gemeentelijke autoriteit voor informatie over de verwerking.

Het symbool  op het product of de verpakking betekent dat dit product niet mag worden behandeld als gewoon huishoudelijk afval, maar in plaats daarvan moet worden

ingeleverd bij het punt voor recycling van elektrische en elektronische apparatuur. Door dit product correct te verwijderen helpt u om de negatieve gevolgen die een verkeerde verwerking van dit product kan hebben voor het milieu en de gezondheid te voorkomen. Voor verdere informatie over recycling van dit product kunt u contact opnemen met uw gemeente, de relevante dienst voor de verwerking van huishoudelijk afval of de winkel waar u het product hebt gekocht.

Aanbevolen service

- Uw product is voorzien van een unieke identificatie in de vorm van een zilver en zwart gekleurd productkwaliteitslabel.
- U wordt ten zeerste aangeraden uw product ten minste elke twaalf maanden een service-beurt te geven, vaker indien het beroepshalve veelvuldig wordt gebruikt.

Reserveonderdelen

Snijblad

Referentienummer.:

FLY046

Onderdeelnummer.:

510760890

EC CONFORMITEITSVERKLARING

Husqvarna AB, S-561 82 Huskvarna, Sweden

Verklaren op eigen verantwoording dat het(de) product(en);

Benaming.....**Lawnmower = Grasmaaler**
 Typebenaming(en).....**CN32**
 Identificatie van serie.....**Zie Productlabel**
 Bouwjaar.....**Zie Productlabel**

Voldoet(voldoen) aan de essentiële eisen en voorzieningen van de volgende EG-richtlijnen:

2006/42/EC, 2004/108/EC, 2000/14/EC, 2011/65/EU

gebaseerd op de volgende toegepaste binnen de EU geharmoniseerde standaarden:

EN60335-1, EN60335-2-77

Het maximale A-gewogen geluidsdruk niveau L_{pA} op de plaats van de operator, gemeten volgens EN60335-2-77, vindt u in de tabel.

De maximale gewogen waarde voor hand-arm trillingen a_{hv} , gemeten volgens EN ISO 20643 op een monster van bovenstaand(e) product(en), vindt u in de tabel.

2000/14/EC: Het Gemeten Geluidsvermogen L_{WA} en het Gegarandeerde Geluidsvermogen L_{WA} komen overeen met de cijfers uit de tabel.

Controleprocedure conformiteit.....
 Erkend lichaam.....

Annex VI
 Intertek, Davy Avenue,
 Knowlhill, Milton Keynes,
 Bucks., MK5 8NL, England

Huskvarna, 22/01/2013

P. Lameli

Technisch Directeur

Houder van technische documentatie



Type	CN32
Width of Cut (cm)	32
Speed of Rotation of Cutting Device (RPM)	3,600
Power (kW)	1.0
Measured Sound Power L_{WA} (dB(A))	95
Guaranteed Sound Power L_{WA} (dB(A))	96
Sound pressure L_{pA} (dB(A))	80.2
Uncertainty K_{pA} (dB(A))	2.5
Hand / arm vibration a_{hv} (m/s^2)	2.08
Uncertainty K_{ah} (m/s^2)	1.5
Weight (Kg)	7.4

Sikkerhet



Hvis ditt produkt ikke blir brukt på forsvarlig måte, kan det være farlig! Ditt produkt kan forårsake alvorlig personskade, både på deg selv og andre, og advarslene og sikkerhetsinstruksene må følges for å sikre en rimelig grad av sikkerhet og effektivitet ved bruk av produktet. Det er brukerens ansvar å følge advarels- og sikkerhetsinstruksene i denne brukermanualen og på produktet.

Forklaring av symbolene på produktet



Advarsel



Les bruksanvisningen nøye for å være sikker på at du er kjent med samtlige betjeningsknapper og hvordan de virker.



Hold gressklipperen på bakken, hele tiden, mens du klipper. Hvis gressklipperen tipper eller løftes kan det medføre at steiner slynges ut.



Hold andre unna der du klipper. Ikke klipp mens andre, særlig barn eller dyr, er i nærheten.



Vokt deg for skarpe blad – fjern støpslet fra strømtilførselen for vedlikehold eller hvis ledningen er skadet. Bladene fortsetter å rotere etter at maskinen er slått av.



Hold strømledningen unna bladet.

Generelt

1. Dette produktet kan brukes under tilsyn, eller hvis det er gitt instruksjoner om sikker bruk av produktet, og de resulterende farene har blitt forstått, av barn over 8 år samt av personer med fysiske, sensoriske eller psykiske funksjonshemninger eller mangel på erfaring og kunnskap. Barn må ikke få lov til å leke med produktet. Rengjøring og vedlikehold av brukeren må ikke utføres av barn uten tilsyn.

Bruk av dette produktet av unge mennesker under 16 år anbefales ikke.

2. La aldri barn eller personer som ikke er kjente med disse instruksene bruke produktet.
3. Slutt å bruke maskinen når andre mennesker, spesielt barn eller dyr, er i nærheten.
4. Gressklipperen må kun brukes på den måten og til de oppgaver som står beskrevet i denne bruksanvisningen.
5. Gressklipperen må ikke brukes når du er trett, syk eller påvirket av alkohol eller medisiner.
6. Brukeren er ansvarlig for ulykker eller fare som andre personer eller deres eiendom utsettes for.
7. Les bruksanvisningen nøye for å være sikker på at du er kjent med samtlige betjeningsknapper og hvordan de virker.

Elektrisk

1. Det anbefales at det brukes en reststrømanordning (Residual Current Device – R.C.D.) med en utkoblingsstrøm som ikke overskrider 30mA. Selv med en reststrømanordning installert kan det ikke garanteres 100% sikkerhet, og trygge arbeidsrutiner må følges til enhver tid. Sjekk din reststrømanordning hver gang du bruker den.
2. Du skal undersøke ledningen for den brukes for tegn på skade eller aldring. Hvis ledningen viser seg å være defekt, ta produktet til et autorisert servicesenter for å skifte ut ledningen.
3. Gressklipperen må ikke brukes hvis de elektriske kablene er slitte eller skadet.

4. Hvis kabelen er kuttet eller isolasjonen er skadet må den øyeblikkelig kobles fra strømtilførselen. Ikke rør den elektriske kabelen for den er koblet fra strømtilførselen. Ikke reparer en kuttet eller skadet kabel, skift den ut med en ny kabel.
5. Hele skjøteledningen skal være viklet ut. Dette for å hindre at den blir overopphetet og at motoren mister effekt
6. Hold kabelen unna gressklipperen, arbeid alltid i retning bort fra stikkkontakten. Klipp frem og tilbake, aldri i sirkel.
7. Trekk aldri kabelen rundt skarpe gjenstander eller hjørner.
8. Bryt alltid strømtilførselen før støpsler, kabelforbindelser eller skjøteledninger kobles fra.
9. Slå av, ta ut støpslet fra stikkkontakten og kontroller at kabelen ikke er skadet eller slitt før den kveiles opp og legges bort. En skadet kabel bør ikke repareres, bytt den ut med en ny.
10. Kabelen skal alltid kveiles omhyggelig opp, unngå floker.
11. Produktet må aldri bæres etter kabelen (ledningen).
12. Dra aldri i kabelen når du drar ut et støpsel.
13. Må kun kobles til nettspenningen som vises på produktets skilt.
14. Husqvarna produkter er dobbeltisolert i henhold til EN60335. Ikke under noen omstendigheter må noen del av produktet jordes.

Kabler

Hvis du trenger å bruke skjøteledning under bruk av produktet ditt, bruk kun følgende ledningsdimensjoner.

- 1.0 mm² : maks. lengde 40 m
- 1.5 mm² : maks. lengde 60 m
- 2.5 mm² : maks. lengde 100 m

Minimum klassifisering - 1.0 mm² 10 A 250 V ~

1. Bruk kun skjøteledninger som er spesielt konstruert til bruk utendørs og som oppfyller én av følgende spesifikasjoner: Vanlig gummi (60245 IEC 53), vanlig PVC (60227 IEC 53) eller vanlig PCP (60245 IEC 57)
2. Hvis den korte koblingsledningen er skadet, skal den skiftes ut av produsenten, serviceagenten eller liknende kyndige fagfolk for å unngå en faresituasjon.

Forberedelse

1. Ha alltid solide sko og langbukser på når du bruker maskinen. Utstyret må ikke brukes når du er barbert eller når du har på deg åpne sandaler.
2. Sørg for at det ikke ligger pinner, steiner, ben, ståltråd og avfall på plenen; de kan bli kastet omkring av kniven, dessuten kan vitale deler på klipperen bli skadet. Unngå at kniven støter mot rotter, heller, kansten, grensemærker o.l. Slike sammenstøt kan ødelegge kniv og motor.
3. Før du bruker maskinen, og etter et eventuelt sammenstøt eller kollisjon, kontroller at det ikke finnes tegn på slitasje eller skade og reparer etter som det er nødvendig.
4. Skift ut kniver som er slitt eller skadet, sammen med festeanordningene som hele sett for å beholde balansen.

Bruk

1. Gressklipperen må kun brukes i dagslys eller god kunstig belysning.
2. Prøv å unngå å bruke gressklipperen i vått gress.
3. Vær ekstra påpasselig med fotfestet i bakker og hellinger. Bruk sko som ikke sklir så.
4. Klipp på tvers i bakker og hellinger, aldri opp og ned.
5. Utvis ekstrem forsiktighet når du skifter retning i bakker. Du må kun gå, aldri løpe.
6. Ikke bruk gressklipperen i ekstra bratte hellinger.
7. Ikke gå baklengs når du klipper, du kan snuble og risikere å få føttene under klipperen.
8. Dra minst mulig klipperen mot deg når du klipper gresset.
9. Slå alltid av gressklipperen før du skyver klipperen over andre underlag enn gress.
10. Bruk aldri gressklipperen hvis deksler, skjold eller andre deler mangler eller er skadet.
11. Slå på motoren ifølge instruksjonene samtidig som du holder føttene godt unna bladet.
12. Ikke vippe gressklipperen mens motoren er i gang, unntatt når du starter eller stopper. I disse tilfellene må det ikke

Sikkerhet

- vippes mer enn absolutt nødvendig, og kun den delen som er unna brukeren, må løftes. Sørg alltid for at begge hender er i driftstilling for maskinen settes på bakken igjen.
- Du må ikke plassere hender eller føtter i nærheten av eller under roterende deler.
 - Ikke løft eller bær gressklipperen mens den er i gang eller fremdeles er koblet til strømmettet.
 - Koble støpselet fra strømforsyningen :
 - før du lar gressklipperen være uten tilsyn, uansett tidsrom;
 - før du fjerner en blokkering;
 - før du kontrollerer, gjør ren eller arbeider på maskinen;
 - hvis du slår bort en gjenstand. Bruk ikke gressklipperen før du er sikker på at hele gressklipperen er i forsvarlig stand etter sammenstøtet;
 - hvis gressklipperen begynner å vibrere unormalt er dette tegn på ubalanse i kniv eller andre roterende deler. Klipperen bør kontrolleres av et serviceverksted for den brukes videre. Overdreven vibrasjon kan føre til skade.

Vedlikehold og oppbevaring

- Forsiktighet: Ikke ta på eller rør roterende blad/er
- Sørg for at alle muttere, bolter og skruer er trukket godt til. Dette for å være sikker på at klipperen er i forsvarlig stand.
- Gresskurven bør kontrolleres ofte for å sjekke at den ikke er slitt eller skadet.
- Skift, for sikkerhet skyld, ut deler som er slitt eller skadet.
- Bruk kun kniv, knivbolt, distanseskiver og vifte som er spesifisert for dette produktet.
- Vær forsiktig når du justerer gressklipperen slik at fingrene ikke blir sittende fast mellom knivene i bevegelse og de faste delene ved maskinen.
- Skal lagres på et kjølig og tørt sted og oppbevares utilgjengelig for barn. Skal ikke lagres utendørs.
- La produktet bli avkjølt i minst 30 minutter før det settes bort til oppbevaring.

Termisk utkopling

Motoren er beskyttet av en termisk utkopling som blir aktivert når bladet kjører seg fast eller hvis motoren blir overbelastet. Når dette oppstår, stopp og trekk støpslet ut av strømkontakten. Den termiske utkoplingen vil kun

tilbakestille når hendelen for start/stopp blir utløst. Fjern eventuelle hindringer og vent noen få minutter til den termiske utkoplingen tilbakestiller og før du fortsetter å bruke plenklipperen.

Demontere og montere bladet

Slå av og vent til bladet har stoppet å rotere. Koble fra hovedstrømforsyningen FØR det gjøres forsøk på å demontere eller montere bladet. Bladet skal alltid håndteres med forsiktighet – de skarpe kantene kan forårsake skade.

BRUK HANSKER.

Demontere bladet

- P1 – festeskruer for blad P2 - underlagsskive P3 - blad**
- For å demontere festeskruen for bladet: Hold godt tak i bladet med hanske på hånda og løsne festeskruen ved å bruke en skrunøkkel som skal dreies i retning mot urviserne (P).
 - Fjern festeskruen, underlagsskiva og bladet. (P)
 - Sjekk for eventuell skade og gjør rent etter behov.
 - Skulle bladet være vanskelig å demontere, sett en

skrutrekker (R1) i hullet (R2) for å stoppe rotasjonen på bladet, og bruk deretter en skrunøkkel for å løsne festeskruen ved å dreie skrunøkkelen i retning mot urviserne. Sjekk at skrutrekkeren blir fjernet før det gjøres forsøk på å starte gressklipperen.

Metallbladet skal skiftes ut etter 50 arbeidstimer eller 2 år, avhengig av hva som inntreffer først – uansett tilstand. Hvis bladet er sprukket eller skadet, skift ut med et nytt. Montere bladet

- Monter bladet på akselen med de skarpe kantene på bladet vekk fra akselen.
- Monter festeskruen for bladet på plass igjen gjennom underlagsskiva og bladet.
- Hold godt tak i bladet med hanske på hånda, skru festeskruen godt til med skrunøkkelen. Skru ikke for hardt til.

Garanti

Hvis noen del skulle vise seg å være defekt grunnet produksjonsfeil i garantiperioden, vil Husqvarna UK Ltd. gjennom sine autoriserte servicereparatører stå for reparasjon eller bytte, vederlagsfritt for kunden, forutsatt at:

- Det meldes fra om feilen direkte til serviceverkstedet eller forhandler.
- Det fremlegges kjøpsbevis.
- Feilen ikke har oppstått på grunn av misbruk, vannskjøtsel eller feilaktig justering av brukeren.
- Svikten skyldes alminnelig bruk og slitasje.
- Maskinen ikke har vært ettersett eller reparert, tatt fra hverandre eller vært fingret med av personer som ikke er autorisert av Husqvarna UK Ltd.
- Maskinen ikke har vært leid ut.
- Maskinen er eid av den opprinnelige kjøperen.
- Maskinen ikke har vært brukt kommersielt.

* Denne garantien er i tillegg til, og reduserer ikke på noen måte, kundens lovbestemte rettigheter.

Sviket av følgende grunner er ikke dekket, derfor er det viktig at du leser veiledningen i brukermanualen og forstår hvordan maskinen skal brukes og vedlikeholdes:

Sviket som ikke er dekket av garantien

- * Svikt som skyldes at det ikke ble meldt fra om feilen straks den ble oppdaget.
- * Svikt som skyldes plutselig stot eller kollisjon.
- * Svikt som følge av at maskinen ikke har vært brukt i overensstemmelse med veiledningen og anbefalingene i brukermanualen.
- * Maskiner som har vært utleid dekkes ikke av denne garantien.
- * Følgende liste over deler anses for å være slitedeler, og deres brukstid er avhengig av regelmessig vedlikehold. Derfor er disse normalt ikke dekket av garantien: kniver og elektrisk kabel
- * **Advarsel**
Husqvarna UK Ltd. påtar seg intet ansvar under garantien for feil som helt eller delvis, direkte eller indirekte, har oppstått som følge av at nye deler eller ekstrapart deler er montert, som ikke er fabrikkert eller godkjent av Husqvarna UK Ltd., eller som følge av at maskinen på noen måte har vært modifisert.

Service anbefalinger

- Produktet ditt er entydig identifisert ved en sølv og sort etikett som viser produktklassifiseringen.
- Vi anbefaler på det sterkeste at det utføres service på produktet minst én gang i året, oftere hvis det brukes profesjonelt.

NORSK - 2

Miljøinformasjon

- Det må vises hensyn overfor miljøet når et produkt skal kastes.
- Om nødvendig ta kontakt med lokale myndigheter for mer informasjon.

Symbolet på  produktet eller på produktets innpakning angir at dette produktet bør muligens ikke bli behandlet som husholdningsavfall. Det skal i stedet bli levert inn på et egnet samlepunkt for gjenvinning av

elektrisk og elektronisk utstyr. Ved å forsikre deg om at dette produktet er deponert korrekt, hjelper du med å forebygge negative virkninger på miljøet og menneskelig helse, som ellers kan bli forårsaket av uhensiktsmessig avfallshåndtering av dette produktet. For mer detaljert informasjon om gjenvinning av dette produktet, vennligst ta kontakt med kommunekontoret på stedet, renovasjonstjenesten for husholdningsavfall, eller butikken hvor du kjøpte produktet.

Reservedeler

Blad

Referansenummer.:

FLY046

Delenummer.:

510760890

EC KONFORMITETSERKLÆRING

Husqvarna AB, S-561 82 Huskvarna, Sweden

Erklærer under vårt utelukkende ansvar at produktet/ene er:

Betegnelse.....**Lawnmower = Gressklipper**

Typebetegnelse/r.....**CN32**

Serieidentifikasjon.....**Se Produktets Klassifiseringsetikett**

Byggeår.....**Se Produktets Klassifiseringsetikett**

i overensstemmelse med opprinnelige krav og bestemmelser i henhold til følgende EU-direktiver:

2006/42/EC, 2004/108/EC, 2000/14/EC, 2011/65/EU

basert på de følgende gjeldende EU-harmoniserte standarder:

EN60335-1, EN60335-2-77

Maksimum L_{pA} (A-veiet lydtryknivå) i operatørstillingen, målt i henhold til EN60335-2-77 er oppgitt i tabellen.

Maksimum veiet verdi for hånd-/armvibrasjon a_{h} , målt i henhold til EN ISO 20643 på et eksemplar av produkt(er) ovenfor, er oppgitt i tabellen.

2000/14/EC: Målt lydeffekt L_{WA} & garanterte lydeffektverdier er i henhold til tallene i tabellen.

Prosedyre for konformitetsvurdering..... Annex VI

Myndighet..... Intertek, Davy Avenue,
Knowlhill, Milton Keynes,
Bucks., MK5 8NL, England

Huskvarna, 22/01/2013

P. Lameli

Teknisk Direktør

Vokter av teknisk dokumentasjon

Type	CN32
Width of Cut (cm)	32
Speed of Rotation of Cutting Device (RPM)	3,600
Power (kW)	1.0
Measured Sound Power L_{WA} (dB(A))	95
Guaranteed Sound Power L_{WA} (dB(A))	96
Sound pressure L_{pA} (dB(A))	80.2
Uncertainty K_{pA} (dB(A))	2.5
Hand / arm vibration a_{h} (m/s^2)	2.08
Uncertainty K_{ah} (m/s^2)	1.5
Weight (Kg)	7.4

NORSK - 3

Varoimenpiteet



Tämä kone voi väärinkäytettynä olla vaarallinen! Se saattaa aiheuttaa vakavia vammoja sekä käyttäjälle että muille ihmisille. Varoituksia ja turvallisuusohjeita täytyy noudattaa riittävän turvallisuuden ja tehokkuuden varmistamiseksi. Koneenkäyttäjä on vastuussa tässä oppaassa ja itse koneessa annettujen varoitusten ja turvallisuusohjeiden noudattamisesta.

Koneessa olevien merkkiä selitykset



Varoitus.



Lue käyttöohjeet huolellisesti varmistaaksesi, että olet ymmärtänyt mitä kaikki säädinviivut tekevät.



Pidä ruohonleikkuri aina maassa ruohoa leikatessasi. Kiviä saattaa sinkoilla, mikäli leikkuria kallistetaan tai nostetaan.



Pyydä muiden pysyä loitolla. Älä leikkaa ruohoa muiden, etenkin lasten tai eläinten ollessa leikkaualueella.



Varo teräviä teriä. Irrota pistoke virtalähteestä ennen huoltotöihin ryhtymistä tai jos johto on vahingoittunut.

Terät jatkavat pyörimistä sen jälkeen kun kone on sammutettu.



Pidä verkkojohto poissa terän läheisyydestä.



Yleistä

- Yli 8-vuotiaat lapset tai fyysisiltä tai henkisiltä kyvyiltään tai aisteiltaan rajoittuneet tai kokemusta ja tietoa vailla olevat henkilöt saavat käyttää tätä konetta ainoastaan, jos heitä valvotaan tai heille on annettu ohjeet koneen turvallisesta käytössä ja he ymmärtävät käyttöön liittyvät riskit. Lasten ei pidä koskaan antaa leikkiä tällä koneella. Lapset eivät saa puhdistaa tai huoltaa konetta ilman valvontaa. Alle 16-vuotiaiden ei ole suositeltavaa käyttää tätä konetta.
- Älä koskaan anna lasten tai muiden henkilöiden, jotka eivät ole tutustuneet näihin käyttöohjeisiin, käyttää tätä konetta.
- Lopeta koneen käyttö, kun muita ihmisiä etenkin lapsia tai lemmikkejä on lähellä.
- Käytä ruohonleikkuria ainoastaan näiden käyttöohjeiden mukaisesti ja niissä esitettyihin käyttötarkoituksiin.
- Älä koskaan käytä leikkuria väsyneenä, sairaana tai alkoholin, huumeiden tai lääkkeiden vaikutuksen alaisena.
- Ruohonleikkurin käyttäjä on vastuussa muihin ihmisiin tai heidän omaisuuteensa kohdistuvista vahingoista tai vaaroista.
- Lue käyttöohjeet huolellisesti varmistaaksesi, että olet ymmärtänyt mitä kaikki säädinviivut tekevät.

Sähköosat

- Jännönsvirtalaitteen käyttö korkeintaan 30mA jännitepurkauksen yhteydessä on suositeltavaa. Jännönsvirtalaitte ei takaa 100 % suojausta, joten turvallista työskentelytapoja täytyy noudattaa aina. Tarkista jännönsvirtalaitte jokaisen käyttökerran yhteydessä.
- Tarkista ennen käyttöä, että johto ei ole vahingoittunut tai kulunut. Jos johto on vialinen, vie laite

- valtuutettuun huoltoliikkeeseen johdon vaihtoa varten.
- Älä käytä ruohonleikkuria, jos johdot ovat vahingoittuneet tai kuluneet.
- Irrota ruohonleikkuri välittömästi virtalähteestä, jos johtoon tulee viilto, tai jos eristys särkyy. Älä koske johtoon, ennen kuin se on irrotettu virtalähteestä. Älä korjaa tai leikkaa vahingoittunutta johtoa, vaan vaihda se uuteen.
- Jatkojohto ei saa olla kelattu vyyhille, sillä se saattaa kuumeta liikaa ja heikentää ruohonleikkurin tehoa.
- Pidä johto kaukana ruohonleikkurista. Työskentele aina virtalähteestä pois päin leikaten suoraan. Älä koskaan leikkaa ympyrässä.
- Älä vedä johtoa terävien esineiden ympäri.
- Kytke virta pois päältä aina ennen kuin irrotat pistokkeita, liittimiä tai jatkojohtoja.
- Kytke virta pois päältä, irrota pistoke virtalähteestä ja tarkista, ettei johto ole vahingoittunut tai kulunut **ennen** kuin laitat sen pois. Älä korjaa vahingoittunutta johtoa, vaan vaihda se uuteen.
- Kierrä johto vyyhiksi varoen taittamasta sitä.
- Älä koskaan kannaa laitetta johdosta.
- Älä koskaan irrota tulppaa pistorasiasta johdosta vetämällä.
- Kytke laite vain tuotekilven ilmoittaman jännitteen mukaiseen verkkoon.
- Husqvarna-tuotteissa on EN60335-määräysten mukainen kaksoiseristys. Mitään laitteen osia ei saa missään tapauksessa liittää maattoliittimeen.

Johdot

Jos jatkojohtoa käytetään laitetta käytettäessä, sen tulee olla seuraavien mittojen mukainen:

- 1.0 mm² : maksimi pituus 40 m
- 1.5 mm² : maksimi pituus 60 m
- 2.5 mm² : maksimi pituus 100 m

Vähimmäisteho 1.00 mm², 10 Amp, 250 V AC

- Verkko- ja jatkojohtoja on saatavana lähimmästä valtuutetusta Husqvarna UK Ltd. - palvelukeskuksesta.
- Käytä ainoastaan ulkokäyttöön tarkoitettuja jatkoakaapeleita, jotka täyttävät seuraavat vaatimukset: tavallinen kumi (60245 IEC 53), tavallinen PVC (60227 IEC 53) tai tavallinen PCP (60245 IEC 57)
- Jos lyhyt liitosjohto on vahingoittunut, se tulee vaihdattaa valmistajalla, valtuutetussa huoltoliikkeessä tai vastaavalla pätevällä henkilöllä, jotta vältetään vaaratilanteita.

Valmistelu

- Käytä aina tukevia jalkineita ja pitkälahkeisia housuja ruohonleikkuria käytettäessä. Älä käytä laitetta jaloin tai avosandaalit jalassa.
- Varmista, ettei nurmikolla ole keppejä, kiviä, luita, vajereita tai muuta roskaa; leikkurin terä saattaa singota ne ilmaan.
- Tarkista kone kulumiselta ja vahingoilta ja korjaa tarpeen mukaan, ennen kuin ryhdyt käyttämään sitä ja jos siihen on kohdistunut iskuja.
- Vaihtaessasi kuluneet tai vahingoittuneet terät uusiin vaihda myös niiden kiinnittimet tasapainon säilyttämiseksi.

Esivalmistelu

- Käytä ruohonleikkuria ainoastaan päivänvalossa tai hyvin valaistulla alueella.
- Mikäli mahdollista, vältä käyttämästä ruohonleikkuria märällä nurmella.
- Ole erityisen varovainen rinteitä leikatessasi ja käytä liukumattomia jalkineita.
- Leikkaa rinteet sivusuunnassa, ei ylös- ja alasuunnassa.
- Ole erittäin varovainen muuttaessasi suuntaa

Varotoimenpiteet

- rinteessä. Kävele, älä koskaan juokse.
- Älä leikkaa erittäin jyrkkiä rinteitä.
 - Älä kulje takaperin leikatessasi, sillä voit kompastua.
 - Älä koskaan leikkaa ruohoa vetäen ruohonleikkuria itseäsi kohti.
 - Katkaise virta, ennen kuin siirrä ruohonleikkurin muun kuin nurmialueen yliitse.
 - Älä koskaan käytä ruohonleikkuria, jos suojukset ovat rikkoutuneet tai ne puuttuvat kokonaan.
 - Käynnistä moottori ohjeiden mukaisesti ja pidä jalat poissa terä läheisyydestä.
 - Älä kallista ruohonleikkuria moottorin käydessä muulloin kun sitä käynnistäessäsi ja sammuttaessasi. Älä tällöinkään kallista enempää kuin on tarpeellista ja nosta ainoastaan käyttäjämästä poispäin olevaa osaa. Varmista aina, että kummatkin kädet ovat ohjausosissaan, ennen kuin lasket leikkurin takaisin maahan.
 - Älä laita käsiä ja jalkoja pyörivien osien lähelle tai alapuolelle.
 - Älä koskaan nosta leikkuria ylös tai kanna sitä moottorin käydessä tai sen ollessa liitettynä virtalähteeseen.
 - Irrota pistoke virtalähteestä:
 - jos jätät leikkurin yksikein, edes vähäksi aikaa;

- ennen kuin puhdistat mitään tukoksia;
- ennen kuin tarkistat tai puhdistat leikkuria tai työskentelet sen parissa;
- jos osut johonkin esineeseen. Älä käytä leikkuria ennen kuin olet varma, että se on täysin turvallinen käyttää;
- jos ruohonleikkuri alkaa täräistä tavallista enemmän. Tarkista se välittömästi. Kova tärinä saattaa aiheuttaa henkilövahinkoja.

Kunnossapito ja säilytys

- Vaara: Älä koske pyörivään terään (teriin).
- Varmista, että kaikki mutterit, pultit ja ruuvit ovat kireällä varmistaaksesi, että ruohonleikkuri on turvallinen käyttää.
- Tarkista säännöllisesti ettei kerääjässä ole kulumia.
- Vaihda kuluneet tai vahingoittuneet osat turvallisuusystävällisesti.
- Käytä ainoastaan tähän ruoholeikkuriin tarkoitettuja vaihtoteriä, terän pultteja, välilevyjä ja juoksupyörää.
- Varo ruohonleikkuria säätäessäsi, etteivät pagesi joudu liikkuvien terien ja ruohonleikkurin kiinteiden osien väliin.
- Säilytä viileässä, kuivassa paikassa poissa lasten ulottuvilta. Älä säilytä ulkona.
- Anna laitteen jäähtyä vähintään 30 minuuttia ennen varastointia.

Lämpökatkaisin

Moottorissa on lämpökatkaisin, joka laukeaa kun terä jumittuu tai moottori ylikuormittuu. Kun näin tapahtuu, sammuta ja irrota pistoke pistorasiasta. Lämpökatkaisin palautuu takaisin vasta kun käynnistys/pysäytys-vipu

vapautetaan. Poista mahdollinen este ja odota muutama minuutti, jotta lämpökatkaisin palautuu, ennen kuin jatkat ruohonleikkurin käyttöä.

Terän irrotus ja kiinnitys

Sammuta, odota kunnes terä on lakannut pyörimästä ja irrota pistoke sähköverkosta ENNEN KUIN yrität irrottaa tai kiinnittää terää. Muista käsitellä terää varoen. Terävät reunat voivat aiheuttaa vahinkoa.

KÄYTTÄ KÄSINEITÄ.

Terän irrotus

P1 – terän pultti P2 - aluslaatta P3 - terä

- Irrota terän pultti pitämällä lujasti kiinni terästä yhdellä kädellä (käytä käsineitä) ja kierrä terän pultti auki mutteriavaimella kääntämällä vastapäivään (P).
- Poista terän pultti, aluslaatta ja terä. (P)
- Tarkista onko terä vahingoittunut ja puhdista tarvittaessa.
- Jos terä on vaikea saada irti, laita ruuvimeisseli (R1) aukkoon (R2) lukitaksesi vetopyörän ja avaa terän

pultti sen jälkeen mutteriavaimella kääntämällä vastapäivään. Muista poistaa ruuvimeisseli ennen kuin yrität käynnistää ruohonleikkurin.

Vaihda metallinen terä 50 käyttötunnin tai 2 vuoden jälkeen (kumpi toteutuu ensin), rippumatta terän kunnosta. Jos terä on haljennut tai muuten vahingoittunut, vaihda se uuteen.

Terän kiinnitys

- Kiinnitä terä akseliin niin, että terävät reunat osoittavat poispäin akselistä.
- Laita terän pultti aluslaatan ja terän läpi.
- Pidä lujasti kiinni terästä yhdellä kädellä (käytä käsineitä) ja kiristä terän pultti tiukalle mutteriavaimella. Älä kiristä liikaa.

Suosittelvat huoltotoimenpiteet

- Koneessa on hopean värinen ja musta arvokilpi.
- On suositeltavaa, että kone huolletaan vähintään kerran vuodessa, ja useammin jos ammattikäytössä.

Takuu & takuutodistus

Jos jokin osa osoittautuu vialliseksi valmistusvirheen takia takuuajan sisällä, Husqvarna UK Ltd. korjaa vian tai vaihtaa uuteen valtuutetussa huoltooliikkeessä maksutta asiakkaalle edellyttäen, että:-

- viasta ilmoitetaan suoraan valtuutetulle korjaamolle;
 - ostotodistus esitetään;
 - vika ei johdu väärinkäytöstä, laiminlyömisestä tai käyttäjän suorittamista vääristä säädöistä;
 - vika ei johdu normaalista kulumisesta;
 - ruohonleikkuria ei ole huoltanut tai korjannut, purkanut tai muuten käsitellyt kukaan muu kuin Husqvarna UK Ltd. valtuuttama henkilö;
 - ruohonleikkuria ei ole vuokrattu;
 - ruohonleikkurin omistaa sen alkuperäinen ostaja;
 - ruohonleikkuria ei ole käytetty kaupallisiin tarkoituksiin.
- * Kulutuskaupan osalta noudatetaan lisäksi jälleenmyyjän ja kuluttajan välillä kuluttajasuojain säännöksiä. Seuraavista johtuvat viat eivät kuulu takuun piiriin, joten

on tärkeää, että luet Käyttöoppaassa annetut ohjeet ja ymmärrät kuinka koneita käytetään ja huolletaan:

Takuu ei kata seuraavia:

- * Ilmoittamatta jätetystä häiriöstä aiheutuneet viat
- * Yhtäkkisestä iskusta aiheutuneet viat..
- * Käyttöoppaassa annettujen ohjeiden ja suositusten laiminlyömisestä johtuvat viat.
- * Vuokrakäytössä olevia ruohonleikkureita.
- * Seuraavassa luetellut osat luokitellaan kuluviksi osiksi ja niiden kesto riippuu huollosta, joten ne eivät yleensä ole korvattavissa takuun puitteissa: terät ja verkkojohto.
- * **HUOMI!** Husqvarna UK Ltd. takuu ei kata sellaisia vahinkoja, jotka johtuvat suoraan tai epäsuoraan sellaisten varaosien tai lisäosien käytöstä, jotka eivät ole Husqvarna UK Ltd. valmistamia tai sen hyväksymiä tai vikoja, jotka johtuvat ruohonleikkuriin tehdystä muutoksista.

Ympäristötieto

- Ota ympäristöasiat huomioon hävittäessäsi tuotetta.
- Mikäli tarpeen, paikalliset viranomaiset antavat hävittämistä koskevia neuvoja.

Tuotteessa tai pakkauksessa oleva  -merkki tarkoittaa, että tätä tuotetta ei voi hävittää talousjätteiden tavoin. Sen sijaan se täytyy viedä käsiteltäväksi asianmukaiseen sähkö- ja elektronisten laitteiden

kierrätyspisteeseen. Kun hävität tämän tuotteen asianmukaisesti, autat estämään ympäristölle ja ihmisille mahdollisesti aiheutuvia haitallisia jälkiseurauksia, joita saattaa syntyä, jos tämä tuote hävitetään väärällä tavalla. Tarkempia tietoja tämän tuotteen kierrätyksestä saat ottamalla yhteyttä paikalliseen kunnanvirastoon, kotitalouksien jättepalveluun tai liikkeeseen, josta ostit tuotteen.

Vaihto-osat

Terä

Viitenumero.:

FLY046

Osanumero.:

510760890

EC VAATIMUSTENMUSTENMUKAISUUSVAKUUTUS

Husqvarna AB, S-561 82 Huskvarna, Sweden

Vakuuttaa yksinvastuullisena, että saha(t):

Määrittäminen.....**Lawnmower = Ruohonleikkuri**
 Tyypimäärittäminen.....**CN32**
 Sarjan Tunnus.....**Katso Tuotteen Arvokilpeä**
 Valmistusvuosi.....**Katso Tuotteen Arvokilpeä**

vastaa seuraavien EY-direktiivien vaatimuksia:
2006/42/EC, 2004/108/EC, 2000/14/EC, 2011/65/EU
 seuraavien yhtenäisten EU-standardien mukaisesti:
EN60335-1, EN60335-2-77

EN60335-2-77-standardin mukaan mitattu suurin kuljettajan paikalla vallitseva äänenpainetaso (L_{pA}) ilmenee taulukosta.

Edellä mainittujen tuotteiden tutkimusnäytteestä EN ISO 20643 -standardin mukaisesti mitattu suurin käden tärinätaaso (a_h) ilmenee taulukosta.

2000/14/EY: Mitattu äänen voimakkuuden (L_{WA}) ja taattu äänen voimakkuuden (L_{WA}) arvot ovat taulukossa esitettyjen mukaiset.

Yhdenmukaisuuden arviointimenettelytavat..... Annex VI

Notified Body..... Intertek, Davy Avenue,
 Knowlhill, Milton Keynes,
 Bucks., MK5 8NL, England

Husqvarna, 22/01/2013

P. Lameli

Tekninen Johtaja

Teknisten asiakirjojen hallussapitäjä

Type	CN32
Width of Cut (cm)	32
Speed of Rotation of Cutting Device (RPM)	3,600
Power (kW)	1.0
Measured Sound Power L_{WA} (dB(A))	95
Guaranteed Sound Power L_{WA} (dB(A))	96
Sound pressure L_{pA} (dB(A))	80.2
Uncertainty K_{pA} (dB(A))	2.5
Hand / arm vibration a_h (m/s^2)	2.08
Uncertainty K_{ah} (m/s^2)	1.5
Weight (Kg)	7.4

S akerhetsf oreskrifter



Om du inte anv ander din maskin p  r tt s tt kan den vara farlig! Din maskin kan orsaka allvarig skada p  anv andaren och andra. Du m ste f lja varningarna och s kerhetsinstruktionerna f r att vara s ker p  att du anv nder din maskin p  ett s  s kert och effektivt s tt som m jligt. Operat ren  r ansvarig f r att f lja varningarna och s kerhetsinstruktionerna i denna handbok och maskinen.

F rklaring av symbolerna p  din maskin



Varning



L s anv andarinstruktionerna noggrant s  att Du  r s ker p  att Du f rst r alla kontrollorgan och vad de  r f r.



Se alltid till att gr sklipparen vilar p  marken n r den arbetar. Om gr sklipparen lutas eller lyfts kan stenar slungas ut.



Se till att  vriga personer h ller sig p  avst nd. Anv nd inte gr sklipparen n r andra personer, speciellt barn, befinner sig i det område som ska klippas.



Se upp med de vassa bladen – ta ur el-kontakten innan underh llning utf rs eller om sladden  r skadad. Bladen forts tter att rotera efter att maskinen har st ngts av.



H ll sladden borta fr n klingan

Generellt

- Denna produkt f r anv ndas av barn  ver  tta  r, samt personer med fysiska, sensoriska eller mentala funktionshinder eller brist p  erfarenhet och kunskap, f rutsatt att detta sker under tillsyn eller efter att de har f tt instruktioner om s ker anv ndning av produkten och de eventuella risker som f religger. Barn f r inte anv nda produkten som leksak. Reng ring och underh ll f r inte utf ras av barn utan tillsyn. Produkten rekommenderas ej f r anv ndning av personer under sexton  r.
- L t aldrig barn eller personer ovana med dessa instruktioner anv nda produkten.
- Sluta anv nda maskinen d  personer, speciellt barn, eller djur  r i n rheten.
- Anv nd gr sklipparen enbart p  det s tt och f r de syften som beskrivs i denna bruksanvisning.
- Anv nd aldrig gr sklipparen n r du  r tr tt, sjuk eller  r p verkad av alkohol, droger eller medicin.
- Anv ndaren ansvarar f r olyckor eller annat som intr ffar p  person eller egendom.
- L s anv ndarinstruktionerna noggrant s  att Du  r s ker p  att Du f rst r alla kontrollorgan och vad de  r f r.

Elektriskt

- Vi rekommenderar att du anv nder en reststr msanordning med en utl sningsstr m som inte  r st rre  n 30 mA.  ven med en reststr msanordning monterad kan vi inte garantera 100% skydd och s kra arbetsmetoder skall alltid anv ndas. Kontrollera din reststr msanordning varje g ng du anv nder den.
- Innan anv ndning, kolla s  att sladden inte visar tecken

- p  skada eller  ldrande. Om sladden  r defekt, ta produkten till ett auktoriserat servicecenter och f  sladden utbytt.
- Anv nd inte gr sklipparen om de elektriska kablarna  r skadade eller n tta.
 - Bryt str mmen omedelbart om kabeln eller dess isolering skadas. Vidr r inte den elkabeln innan v ggkontakten dras ut. Reparera inte en skadad kabel. Byt ut den mot en ny.
 - Din f rl ngningskabel m ste vara helt utrullad. En lindad kabel kan  verhettas och g ra att din gr sklippare arbetar mindre effektivt.
 - Se till att kabeln h lls p  beh rigt avst nd fr n din gr sklippare. Arbeta alltid i riktning bort fr n str mk llan och f r gr sklipparen fram och tillbaka, aldrig i cirklar.
 - Linda inte kabeln runt vassa f rem l.
 - St ng alltid av huvudstr mbrytaren innan du drar ut n gon kontakt, kabelf rbindning eller f rl ngningskabel.
 - St ng av gr sklipparen, dra ur v ggkontakten och se till att elkabeln inte  r skadad innan du rullar ihop den f r f rvaring. Reparera inte en skadad kabel. Byt ut den mot en ny.
 - Se alltid till att kabeln rullas ihop p  avsett vis och inte snor sig.
 - B r aldrig enheten i kabeln
 - Dra aldrig i sladden f r att dra ut stickkontakten.
 - Anv nd bara n tstr m enligt m rkpl ten.
 - Husqvarna produkter  r dubbelisolerade enligt EN60335. Under inga omst ndigheter f r en jordkabel anslutas till n gon del av enheten.

Kablar

Om du vill anv nda en f rl ngningssladd vid drift av produkten f r endast f ljande kabeldimensioner anv ndas

- 1.0 mm² :maxil ngd 40 m
- 1.5 mm² :maxil ngd 60 m
- 2.5 mm² :maxil ngd 100 m

Minimumklassificering:

Kabelstorlek 1.00 mm², 10 A, 250 V v xelstr m.

- Elkablar och f rl ngningar finns att k pa fr n din lokala auktoriserade serviceverkstad f r Husqvarna utomhusprodukter.
- Anv nd endast f rl ngningssladdar specifikt utformade f r utomhusanv ndande och som  r f renliga med en av de f ljande specifikationerna: Vanlig gummi (60245 IEC 53), Vanlig PVC (60227 IEC 53) eller Vanlig PCP (60245 IEC 57)
- Om sladden  r skadad m ste den bytas ut av tillverkaren, dess serviceombud eller liknande kvalificerade personer, f r att undvika fara.

F rberedelser

- Anv nd alltid kraftiga skor och l ngbyxor n r du anv nder din gr sklippare. Anv nd inte utrustningen n r du  r barfota eller har  ppna sandaler.
- Se till att gr smattan  r fri fr n kvistar, stenar, ben, kablar och annat skr p. Dessa risker annars att kastas iv g av det roterande kniven.
- Innan maskinen anv nds och efter varje g ng den utsats f r h rd st t, kontrollera att det inte finns slitage eller skador och reparera om s  beh vs.
- Byt ut n tta eller skadade kniv och tillh rande fasts ttningsanordningar i par f r att bibeh lla full balans.

Anv ndning

- Anv nd gr sklipparen enbart i dagsljus eller fullgott artificiellt ljus.
- Undvik om m jligt att anv nda gr sklipparen p  l tt gr s.
- P  sluttande underlag  r det speciellt viktigt att du st r stadigt och b r halks kra skor.

Säkerhetsföreskrifter

4. Klipp alltid utmed slutningar, aldrig upp och ner.
5. Var speciellt försiktig när du byter riktning på sluttande underlag. Gå alltid, spring aldrig.
6. Klipp inte i överdrivet branta backar.
7. Gå inte bakåt när du klipper. Tänk på fallrisken.
8. Klipp aldrig gräset genom att dra gräsklipparen mot dig.
9. Stäng av gräsklipparen innan du drar den över andra ytor än gräs.
10. Använd aldrig gräsklipparen om skydden är skadade eller borttagna.
11. Sätt på motorn i enlighet med instruktionerna och med fötterna borta från klingan.
12. Luta inte gräsklipparen när motorn är igång, utom när du startar och stoppar den. I dessa fall ska du inte luta gräsklipparen mer än nödvändigt och enbart lyfta den del som pekar bort från användaren. Se alltid till att båda händerna befinner sig i arbetsläge innan du släpper ned gräsklipparen på marken igen.
13. Placera inte händer eller fötter nära eller under roterande delar.
14. Plocka aldrig upp eller bär en gräsklippare när den arbetar eller fortfarande är kopplad till ett vägguttag.
15. Bryt strömmen:
 - innan du lämnar gräsklipparen utan tillsyn under en längre tid,
 - innan du rensar bort en tilltappning,
 - innan du undersöker, rengör eller utför underhållsarbeten på gräsklipparen,
 - om du stöter mot ett objekt. Använd inte din gräsklippare tills du är säker på att gräsklipparen är säker att använda,
 - om gräsklipparen vibrerar på ett onormalt sätt. Undersök omedelbart. Stora vibrationer kan förorsaka skador.

Underhåll och förvaring

1. Fara! Vidrör inte roterande klinga(klingor)
2. Håll gräsklipparen i ett arbetssäkert skick genom att kontrollera att samtliga muttrar, bultar och skruvar är åtdragna.
3. Kontrollera regelbundet gräsuppsamlaren för slitage eller skador.
4. Byt ut nötta eller skadade maskindelar.
5. Använd enbart de reservdelar, knivbult, distansbrickor och fläkt som är avsedda för denna produkt.
6. Var försiktig vid justering av gräsklipparen så att du inte fastnar med fingrarna mellan de rörliga kniven och maskinens fasta delar.
7. Förvara på en sval och torr plats utom räckhåll för barn. Förvara inte utomhus.
8. Låt produkten svalna minst 30 minuter innan förvaring.

Termiskt frånslagson

Motorn skyddas av ett termiskt frånslagsdon som aktiveras när bladet fastnar eller om motorn överbelastas. När detta sker, stoppa och avlägsna kontakten från eluttaget. Det termiska frånslagsdonet kommer endast att återställas när start/stopp-kontakten

släpps. Rensa bort eventuella tilltappningar och vänta ett par minuter tills det termiska frånslagsdonet återställs innan gräsklipparen används igen.

Avlägsnande och inpassande av kniven

Stäng av, vänta tills kniven har slutat rotera och drag ur elsadden INNAN du försöker avlägsna eller ändra kniven. Hantera alltid kniven varsamt – vassa kanter kan orsaka skada.

ANVÄND HANDSKAR.

Avlägsnande av kniven

P1 - knivbult P2 - bricka P3 - kniv

1. För att avlägsna knivbulten, håll kniven stadigt med en behandlad hand och med en skiftnyckel, lösgör knivbulten genom att vrida moturs (**P**).
2. Avlägsna knivbulten, brickan och kniven. (**P**)
3. Kolla efter skada och rengör vid behov.
4. I fall kniven har fastnat, för in en skruvmejsel (**R1**) i

hållet (**R2**) för att hålla fast drevet, använd sedan skiftnyckeln för att lösgöra knivbulten genom att vrida skiftnyckeln moturs. Se till att avlägsna skruvmejseln innan maskinen sätts på igen.

Byt ut metallkniven efter 50 timmars klippning eller 2 år vilkendera som kommer först – oavsett skick. Om kniven är spräckt eller skadad, byt ut med en ny.

Inpassande av kniven

1. Passa in kniven på skafet med knivens vassa kanter pekandes ut från skafet.
2. Sätt ihop knivbulten genom brickan och kniven igen.
3. Håll kniven stadigt med en behandlad hand och vrid fast kniven ordentligt med en skiftnyckel. Vrid inte till för hårt.

Garanti och policy

Om någon del befinns vara defekt på grund av fabriktionsfel under garantitiden kommer Husqvarna division för utomhusprodukter genom en auktoriserad verkstad att reparera eller byta ut delen utan kostnad för kunden under förutsättning att:

- a) Felet rapporteras direkt till den auktoriserade reparatören.
- b) Inköpsbevis medföljer.
- c) Felet inte har orsakats av missbruk, vanskötsel eller felaktigt bruk.
- d) Felet inte beror på normal förslitning.
- e) Maskinen inte har reparerats, plockats isär eller behandlats av en icke-auktoriserad reparatör.
- f) Maskinen inte har hyrts ut.
- g) Maskinens ägs av den ursprungliga kunden.
- h) Maskinen inte har brukats kommersiellt.

* Denna garanti utgör ett komplement till kundens lagliga rättigheter och begränsar inte på något sätt dessa.

Fel som uppstår p.g. a underlånde att göra följande

täcks inte av garantin och det är därför viktigt att du läser de instruktioner som finns i bruksanvisningen och förstår hur du skall köra och underhålla din maskin.

Fel som ej omfattas av garantin

- * Underlåtelse att rapportera ett fel som uppkommit tidigare.
- * Uppkommet fel efter plötslig stöt..
- * Fel som uppstår som ett resultat av att maskinen inte används i enlighet med de instruktioner och rekommendationer som finns i driftshandboken.
- * Maskinen har hyrts ut.
- * Följande detaljer räknas som förslitningsdelar och deras livslängd är beroende av regelbundet underhåll och är därför normalt inte täckta av garantin: kniv, elkabel
- * **Varning!**
Husqvarna UK Ltd. ansvarar ej under denna garanti för fel som direkt eller indirekt uppstått efter att reservdelar som inte har tillverkats eller godkänts av Husqvarna UK Ltd. monterats på maskinen eller om maskinen har modifierats på något sätt.

Serviceinformation

- Din produkt kan identifieras genom produktetiketten i silver och svart.
- Vi rekommenderar på det allvarligaste att Du lämnar in Din maskin för service minst en gång per år, oftare om den användes professionellt.

Miljöinformation

- Man måste ta hänsyn till miljön när man gör sig av med en produkt som ej längre är användbar.
- Om är nödvändigt, kontakta Din lokala myndighet för information om hur Du skall göra dig av med produkten.

Symbolen  på produkten eller dess förpackning indikerar att denna produkt ej kan hanteras som hushållsavfall. Den skall i stället överlämnas till

passande återvinningsstation för återvinning av elektrisk och elektronisk utrustning. Genom att se till att denna produkt omhändertas ordentligt kan du hjälpa till att motverka potentiella negativa konsekvenser på miljö och människor, vilka annars kan orsakas genom oriktig avfallshantering av denna produkt. För mer detaljerad information om återvinning av denna produkt, kontakta din kommun, din hushållsavfallsservice eller affären där du köpte produkten.

Reservdelar

Klinga

Referensnummer.:

FLY046

Reservdelsnummer:

510760890

EC FÖRSÄKRAN OM ÖVERENSSTÄMMELSE

Husqvarna AB, S-561 82 Huskvarna, Sweden

Deklarerar under vårt eget ansvar att produkten:

Beteckning**Lawnmower = Gräsklippare**

Beteckning av typ(er).....**CN32**

Identifiering av serie.....**Se Produktidentifieringsetikett**

Tillverkningsår.....**Se Produktidentifieringsetikett**

Överensstämmer med nödvändiga krav & villkor i de följande EG-direktiv:

2006/42/EC, 2004/108/EC, 2000/14/EC, 2011/65/EU

baserat på följande EU-samordningsstandard:

EN60335-1, EN60335-2-77

Maximal A-vägd ljudtrycksnivå L_{pA} vid operatörens position, uppmätt i enlighet med EN60335-2-77 anges i tabellen.

Det maximala hand-/armvibrationsvägda värdet a_h , uppmätt i enlighet med EN ISO 20643 vid ett prov av ovan nämnda produkt anges i tabellen.

2000/14/EC: Den uppmätta ljudkraft L_{WA} & garanterade ljudkraft L_{WA} värdena är i enlighet med de tabulerade siffrorna.

Konformitetsvärderingsprocedur..... Annex VI

Underättat organ..... Intertek, Davy Avenue,
Knowlhill, Milton Keynes,
Bucks., MK5 8NL, England

Husqvarna, 22/01/2013

P. Lameli

Teknisk direktör

Hållare för tekniska dokument.



Type	CN32
Width of Cut (cm)	32
Speed of Rotation of Cutting Device (RPM)	3,600
Power (kW)	1.0
Measured Sound Power L_{WA} (dB(A))	95
Guaranteed Sound Power L_{WA} (dB(A))	96
Sound pressure L_{pA} (dB(A))	80.2
Uncertainty K_{pA} (dB(A))	2.5
Hand / arm vibration a_h , (m/s ²)	2.08
Uncertainty K_{ah} (m/s ²)	1.5
Weight (Kg)	7.4

SVENSKA - 3

Sikkerhedsregler



Hvis produktet anvendes forkert, kan det være farligt. Produktet kan forårsage alvorlige skader på brugeren og andre. Advarsler og sikkerhedsanvisninger skal overholdes for at sikre sikkerhed og effektivitet ved brug af produktet. Brugeren har ansvaret for at overholde advarsler og sikkerhedsanvisninger i denne manual og på produktet.

Forklaring af symboler på produktet



Advarsel



Læs brugsvejledningen omhyggeligt, så De lærer betjeningsgrebene og deres funktioner at kende.



Hold altid plæneklipperen fladt på jorden når du klipper græs. Hvis plæneklipperen holdes skråt eller løftes op, kan små sten blive slynget ud fra klipperen.



Bed omkringstående om at holde sig på afstand. Plæneklipperen må ikke anvendes, hvis der befinder sig andre personer især børn og kæledyr på området, der skal klippes.



Pas på de skarpe blade – tag stikket ud af stikkontakten før eventuelt vedligehold eller hvis kablet bliver beskadiget.



Bladene fortsætter med at dreje rundt, efter der slukkes for maskinen.



Hold strømkablet væk fra bladet.



Generelt

1. Dette produkt kan bruges under opsyn, eller hvis der forefindes instruktioner vedrørende sikker brug af produktet og de deraf følgende farer er forstået, af børn i alderen fra 8 år og derover samt af personer med fysiske, sensoriske eller mentale handicaps eller manglende erfaring og viden. Børn må ikke lege med produktet. Rengøring og vedligeholdelse må ikke udføres af børn uden opsyn. Det anbefales, at dette produkt ikke anvendes af unge under 16 år.
2. Man må aldrig lade børn og personer, der ikke kender til denne vejledning, bruge produktet.
3. Stop maskinen hvis der er folk, især børn, eller husdyr i nærheden.
4. Plæneklipperen må kun bruges på den måde og til det formål, der beskrives i denne vejledning.
5. Du må aldrig bruge plæneklipperen, når du er træt, syg eller under indflydelse af alkohol, euforiserende stoffer eller medicin.
6. Brugeren er ansvarlig for uheld eller faresituationer, der involverer andre personer eller deres ejendele.
7. Læs brugsvejledningen omhyggeligt, så De lærer betjeningsgrebene og deres funktioner at kende.

Elektriske dele

1. Brugen af en reststrømhed med en udløserstrøm på maks. 30 mA anbefales. Selvom der er installeret en reststrømhed, kan der ikke garanteres 100% sikkerhed, og sikre arbejdsrutiner skal altid iagttages. Kontrollér din reststrømhed, hver gang du bruger den.
2. Inspicér kablet for tegn på skader eller ældning (skarhed). Hvis kablet er defekt, skal produktet tages til et autoriseret servicecenter for at få kablet udskiftet.
3. Plæneklipperen må ikke bruges, hvis det elektriske

kabel er beskadiget eller slidt.

4. Tag straks stikket ud af stikkontakten hvis kablet bliver skåret over, eller isoleringen beskadiges. Du må ikke berøre det elektriske kabel, før forbindelsen til strømmen er afbrudt. Du må ikke reparere et overskåret eller beskadiget kabel. Hele kablet skal skiftes ud.
5. Din forlængerledning skal være rullet ud, oprullede ledninger kan blive meget varme og således nedsætte din plæneklippers effektivitet.
6. Hold kablet væk fra plæneklipperen, vend altid væk fra stikkontakten når du arbejder, og gå frem og tilbage, arbejd aldrig i cirkler.
7. Du må ikke trække i kablet, når det ligger omkring skarpe genstande.
8. Sluk altid for strømmen ved kontakten før du tager stikket, stikforbindelsen eller forlængerledningen ud.
9. Sluk for strømmen, tag stikket ud af stikkontakten, og undersøg elkablet for skader eller slitage før det rulles op til opbevaring. Et beskadiget kabel må ikke repareres, hele kablet skal skiftes ud.
10. Kablet skal altid rulles forsigtigt op, så der ikke opstår knæk.
11. Kablet skal have en dimension på mindst 2 x 1 mm² op til 60 meter.
12. Løft aldrig produktet ved at holde i kablet.
13. Træk aldrig i ledningen for at tage stikket ud.
14. Kontroller at den anvendte strømforsyning er i overensstemmelse med oplysningerne på skiltet med de tekniske specifikationer.
15. Husqvarna-produkter er dobbeltisolerede ifølge EN60335. Der må under ingen omstændigheder sluttes en jordforbindelse til nogen dele af produktet.

Kabler

Hvis du ønsker at bruge et forlænger-kabel, når du bruger dit produkt, må kun de følgende kabeldimensioner anvendes:

- 1.0 mm² : maks. længde 40 m
- 1.5 mm² : maks. længde 60 m
- 2.5 mm² : maks. længde 100 m

Minimum mærkedata- 1.0 mm² 10 A 250 V ~

1. Netkabler og udvidelser kan fås hos din lokale Husqvarna England Ltd autoriseret serviceværksted.
2. Der må kun anvendes forlængelseskabler, der er specielt beregnet til udendørs brug og som overholder en af de følgende specifikationer: Normal gummi (60245 IEC 53), normal PVC (60227 IEC 53) eller normal PCP (60245 IEC 57)
3. Hvis den korte forbindelsesledning beskadiges, skal den udskiftes af producenten, dennes serviceagent eller lignende kvalificerede personer for at undgå fare.

Forberedelse

1. Anvend altid kraftigt fodtøj og lange bukser, når du anvender produktet. Man må ikke drive udstyret med bare fødder eller iført åbne sandaler.
2. Sørg for at der ikke ligger grene, sten, kødben, ståltråd og affald på plænen, da det kan blive slynget omkring af plæneklipperens roterende kniv.
3. Før maskinen tages i brug og efter stød, skal der kontrolleres for tegn på slid eller beskadigelse, og der foretages reparation efter behov.
4. Slidte eller beskadigede knive skal skiftes ud sammen med deres beslag sætvis for at bevare balancen.

Brug

1. Brug kun plæneklipperen i dagslys eller kraftigt elektrisk lys.
2. Brug ikke plæneklipperen på vådt græs, hvis det kan undgås.
3. På skråninger skal du være særlig forsigtig, så du ikke mister fodfæste. Brug fodtøj der ikke glider.
4. Klip hen over skråningsens overflade, aldrig op og ned.
5. Vær særlig forsigtig, når du ændrer retning på en skrånning. Du skal gå, ikke løbe.
6. Slå ikke græsset på stejle skråninger for meget.

Sikkerhedsregler

7. Gå ikke baglæns, når du klipper græs, du kan risikere at falde.
8. Klip ikke græs ved at trække plæneklipperen ind mod dig selv.
9. Sluk for plæneklipperen, før du skubber den hen over andre overflader end græs.
10. Brug aldrig plæneklipperen, hvis skærmen er beskadiget, eller den ikke er monteret.
11. Sluk motoren i henhold til beskrivelsen i brugsanvisningen og med fødderne langt væk fra kniven.
12. Plæneklipperen må ikke hældes på skrå, mens motoren kører, undtaget når du starter eller standser maskinen. I så tilfælde bør plæneklipperen ikke løftes mere end højst nødvendigt og kun den del, der vender væk fra dig (brugeren). Sæt altid begge hænder på håndtaget, klar til at skubbe, før maskinen sænkes ned på jorden.
13. Placer ikke hænder eller fødder i nærheden af eller under de roterende dele.
14. Du må aldrig løfte eller bære en plæneklipper, mens den kører eller stadig er tilsluttet elnettet.
15. Tag stikket ud af kontakten:
 - før du efterlader plæneklipperen uden opsyn, selv i kort tid,
 - før du fjerner en blokering,
 - før du checker, rengør eller arbejder på maskinen,
 - hvis du rammer en genstand. Brug ikke plæneklipperen igen, før du er sikker på, at den fungerer korrekt og sikkert,
 - hvis plæneklipperen begynder at vibrere unormalt. Undersøg øjeblikkeligt årsagen. Voldsomme rystelser kan medføre personskade.

Vedligeholdelse og opbevaring

1. Forsigtig: Man må ikke berøre det/d de roterende blad(blade)
2. Sørg for at alle møtrikker, bolte og skruer er strammet til, så du kan være sikker på, at plæneklipperen er sikker i brug.
3. Check ofte græsboksen for slitage eller beskadigelse.
4. Skift alle slidte eller beskadigede dele ud af sikkerhedshensyn.
5. Brug kun de reservedele, knivbolte, afstandsskiver og blæsehjul der er angivet til dette produkt.
6. Pas på ved justering af plæneklipperen så du ikke får fingrene i klemme mellem den bevægelige kniven og de faste dele på maskinen.
7. Skal opbevares på et tørt og køligt sted uden for børns rækkevidde. Må ikke opbevares udendørs.
8. Lad produktet køle af i mindst 30 minutter, før det sættes til opbevaring.

Termisk afbryder

Motoren er beskyttet af en termisk afbryder, som aktiveres, hvis bladet sætter sig fast, eller hvis motoren bliver overbelastet. Hvis dette sker, skal man stoppe og tage stikket ud af stikkontakten. Den termiske afbryder

vil først nulstille, når start/stop-grebet udkobles. Fjern tilstopningen og vent nogle få minutter på at den termiske afbryder nulstilles, før græsslåmaskinen startes igen.

Afmontering og montering af kniven

Sluk og vent, indtil kniven er holdt helt op med at dreje, og afbryd maskinen fra lysnettet, FØR der gøres forsøg på at afmontere eller montere kniven. Vær altid meget forsigtig ved håndtering af kniven - skarpe kanter kan forårsage personskade. BRUG HANDSKER.

Afmontering af kniven

P1 - knivbolt P2 - skive P3 - kniv

1. Knivbolten afmonteres ved at holde godt fast i kniven med en handskebeklædt hånd og løsne knivbolten med en skruenøgle ved at dreje den i retning mod uret (P).
2. Afmonter knivbolten, skiven og kniven. (P)
3. Kontroller for skader og rengør efter behov.
4. Hvis en kniv er svær at fjerne, skal der sættes en skruetrækker (R1) ind i hullet (R2) for at låse drevet. Løsn derefter knivbolten med en skruenøgle ved at

dreje skruenøglen i retning mod uret. Sørg for, at skruetrækkeren er fjernet, før der gøres forsøg på at starte maskinen.

Udskift metalkniven efter 50 timers plæneklipping eller 2 år, alt efter hvad der indtræffer først - uanset tilstanden. Hvis kniven er revnet eller beskadiget, skal den udskiftes med en ny.

Montering af kniven

1. Monter kniven på akslen med knivens skarpe kanter vendt væk fra akslen.
2. Isæt knivbolten gennem skiven og kniven.
3. Hold godt fast i kniven med en handskebeklædt hånd, og spænd knivbolten helt med en skruenøgle. Overspænd ikke.

Garanti og garantipolice

Hvis en del inden for garantiperioden viser sig at være defekt som følge af en fejlproduktion, reparerer eller udskifter Husqvarna UK Ltd. gratis via en autoriseret servicereparatør fejlen, for så vidt:-

- a) Fejlen rapporteres direkte til det autoriserede servicecenter.
- b) Der kan fremvises en købsnota.
- c) Fejlen ikke skyldes misbrug, vanrøgt eller fejljustering fra brugerens side.
- d) Fejlen ikke er opstået som følge af slitage.
- e) Maskinen ikke er blevet efterset eller repareret, skilt ad eller pillet ved af andre personer end de af Husqvarna UK Ltd. autoriserede servicecentre.
- f) Maskinen ikke er blevet brugt til udlejning.
- g) Maskinen ikke er blevet anvendt til kommercielle formål.

* Denne garanti udgør en tilføjelse til og mindsker på ingen måde kundens lovbestemte rettigheder. Sammenbrud på grund af det følgende er ikke dækket, og derfor er det vigtigt, at du læser instruktionerne i brugerhåndbogen og forstår, hvordan maskinen skal anvendes og håndteres:

Fejl der ikke er dækket af garantien

- * Svigt som resultat af ikke at have rapporteret en tidligere fejl.
- * Svigt som følge af eller lignende slag.
- * Sammenbrud som resultat af, at produktet ikke bruges i overensstemmelse med instruktionerne og anbefalingerne i brugerhåndbogen.
- * Maskiner brugt til udlejning er ikke dækket af denne garanti
- * De følgende ting er dele, der blive slidt, og deres levetid afhænger af jævnlig vedligeholdelse og er derfor ikke almindeligvis dækket af en gyldig garanti: Knive, elkabel
- * **Forsigtigt!** Husqvarna UK Ltd. kan under garantien ikke påtage sig ansvaret for fejl, der helt eller delvist, direkte eller indirekte skyldes monteringen af reservedele eller ekstradele, der ikke er fremstillet eller godkendt af Husqvarna UK Ltd., eller at maskinen er blevet modificeret på nogen måde.

Miljømæssige Oplysninger

- Miljøbevidsthed er en vigtig faktor ved bortskaffelse af produkter, der er slidt op.
- Kontakt om nødvendigt Deres lokale myndigheder for at få oplysninger om bortskaffelse.

Symbolet  på produktet eller emballagen angiver, at dette produkt ikke må behandles som almindeligt husholdningsaffald. Det skal i stedet indleveres på en

genbrugsstation, hvor man tager sig af elektrisk og elektronisk udstyr. Når du bortskaffer dette produkt korrekt, er du med til at forhindre den negative indvirkning, der ellers kan være på sundhed og miljø. Du kan få yderligere oplysninger om genbrug af dette produkt ved at kontakte de lokale myndigheder, dit renoveringsselskab eller den butik, hvor produktet er købt.

Anbefalet eftersyn

- Deres produkt er specielt identificeret med en produktmærkeplade i sølv og sort.
- Vi anbefaler stærkt, at produktet efterses mindst én gang om året og oftere, hvis der er tale om erhvervs-mæssig anvendelse.

Reservedele

Blad

Referencenummer:

FLY046

Delnummer:

510760890

EC OVERENSSTEMMELSESERKLÆRING

Husqvarna AB, S-561 82 Huskvarna, Sweden

Vi erklærer herved under eneansvar, at produktet/produkterne:

Betegnelse.....**Lawnmower = Plæneklipper**

Betegnelsestype(r).....**CN32**

Identifikation af serie.....**Se Produktmærkat**

Fremstillingsår.....**Se Produktmærkat**

Holder overensstemmelse med de væsentlige krav og bestemmelser i følgende EU-direktiver:

2006/42/EC, 2004/108/EC, 2000/14/EC, 2011/65/EU

på grundlag af følgende anvendte EU-harmoniserede standarder:

EN60335-1, EN60335-2-77

Det maksimale A-vægtede lydtryksniveau L_{pA} ved operatørens station, som måles i henhold til EN60335-2-77, er anført i tabellen.

Den maksimale vægtede a_{hv} -værdi for hånd-/armvibration, som er målt i henhold til EN ISO 20643 med en prøve fra ovennævnte produkt(er), er anført i tabellen.

2000/14/EF: De målte L_{WA} -værdier for målt og garanteret støjniveau er de opgivne tal i skemaet.

Procedure for overensstemmelsesvurdering..... Annex VI

Bemyndiget organ..... Intertek, Davy Avenue,
Knowlhill, Milton Keynes,
Bucks., MK5 8NL, England

Huskvarna, 22/01/2013

P. Lameli

Øverste tekniske embedsmand

Indehaver af teknisk dokumentation



Type	CN32
Width of Cut (cm)	32
Speed of Rotation of Cutting Device (RPM)	3,600
Power (kW)	1.0
Measured Sound Power L_{WA} (dB(A))	95
Guaranteed Sound Power L_{WA} (dB(A))	96
Sound pressure L_{pA} (dB(A))	80.2
Uncertainty K_{pA} (dB(A))	2.5
Hand / arm vibration a_{hv} (m/s^2)	2.08
Uncertainty K_{ah} (m/s^2)	1.5
Weight (Kg)	7.4

DANSK - 3

Precauciones de seguridad



¡Si no usa el aparato correctamente podría ser peligroso! Su aparato podría causar lesiones serias al operario y a los demás. Deberá seguir con cuidado las instrucciones de aviso y seguridad para asegurar una seguridad razonable y la eficiencia de funcionamiento de su aparato. El operario es responsable de seguir las instrucciones de aviso y de seguridad en este manual y en el aparato.

Explicación de los símbolos en su aparato



Atención



Lea las instrucciones del usuario con atención para asegurarse de que comprende todos los controles y para qué sirven.



Siempre mantener la segadora en el suelo al segar. Si se inclina o levanta la segadora puede lanzar piedras hacia afuera.



Mantener a espectadores a una distancia. No segar mientras haya niños o animales domésticos en el área de segar.



Tenga cuidado con las cuchillas afiladas – Desenchufe de la red antes de hacer el mantenimiento o si el cable está dañado. Las cuchillas continúan girando después de apagar la máquina.



Mantenga el cable de alimentación lejos de la hoja.



General

- Los niños a partir de ocho años y las personas con minusvalías físicas, sensoriales o mentales o sin la experiencia y los conocimientos pertinentes pueden utilizar este producto bajo supervisión o si han recibido formación sobre cómo usarlo de forma segura y han comprendido los peligros que atañe. No se debe permitir a los niños jugar con el producto. Los niños no deben realizar tareas de limpieza ni de mantenimiento sin la debida supervisión. Se recomienda que los menores de 16 años no utilicen este producto.
- No deje nunca a los niños, o personas que no estén familiarizadas con estas instrucciones, usar el artículo.
- Detenga el uso de la máquina mientras otras personas estén cerca, especialmente niños o animales domésticos.
- Sólo usar la segadora de manera y para las funciones que se describen en estas instrucciones.
- Nunca utilizar la segadora cuando está cansado, ha tomado alcohol, drogas o medicinas.
- El operario o usuario es responsable de accidentes o riesgos que ocurran a otras personas o su propiedad.
- Lea las instrucciones del usuario con atención para asegurarse de que comprende todos los controles y para qué sirven.

Eléctricos

- Se recomienda el uso de un dispositivo de corriente residual (RCD) con una corriente de disparo de no más de 30 mA. Incluso con un RCD instalado, no se puede garantizar una seguridad del 100% y deberá seguirse una práctica de trabajo segura en todo momento. Compruebe el RCD siempre que lo utilice.
- Antes de utilizarlo, compruebe que el cable no presenta ninguna señal de deterioro o envejecimiento. Si el cable tiene algún defecto, lleve el producto a un Centro autorizado de reparaciones para cambiarlo.
- No usar la segadora si el cable eléctrico tiene daños o desgastes.
- Desconectar inmediatamente del suministro eléctrico si el cable está cortado, o el aislamiento está dañado. No tocar el cable eléctrico hasta que se haya desconectado el suministro eléctrico. No reparar un cable que tiene un corte o daños. Cambiarlo por uno nuevo.
- El cable de extensión debe estar desenrollado, cables enrollados puede calentarse y reducir la eficiencia de su segadora.
- Mantener el cable aparte de la segadora, siempre trabajar desde el punto de suministro en líneas hacia arriba y abajo, pero nunca en círculos.
- No tirar el cable por el lado de objetos agudos.
- Siempre desconectar el suministro antes de desconectar el enchufe, conector de cable o cable de extensión.
- Desconectar, sacar el enchufe del suministro y examinar el cable para daños o deterioro antes de enrollarlo para su almacenaje. No reparar un cable que esté dañado, cambiarlo por uno nuevo.
- Siempre enrollar el cable con cuidado, evitando que se retuerza.
- No agarre nunca el producto por el cable.
- No tire nunca del cable para desenchufarlo.
- Utilícelo sólomente con corriente alterna, de voltaje especificado en la etiqueta de clasificación del producto.
- Los productos Husqvarna tienen doble aislamiento según la normativa EN60335. No se deberá bajo ninguna circunstancia conectar una puesta a tierra a ninguna parte del producto.

Cables

Si desea conectar el producto con un cable alargador, deberá respetar las siguientes dimensiones del cable:

- 1.0 mm²: largo máx. 40 m
- 1.5 mm²: largo máx. 60 m
- 2.5 mm²: largo máx. 100 m

Valor mínimo:

Cable de 1.0 mm² 10 amperios 250 voltios CA

- Los cables de la red y las extensiones están disponibles de su Centro local autorizado de Servicio de Productos para Exteriores de Husqvarna.
- Utilice tan sólo alargadores eléctricos diseñados especialmente para su uso en exteriores y que cumplan una de las siguientes especificaciones: Caucho ordinario (60245 IEC 53), PVC ordinario (60227 IEC 53) o PCP ordinario (60245 IEC 57)
- Si el cable de conexión corto presenta daños o está averiado, deberá ser sustituido por el fabricante, o por su servicio de mantenimiento o técnicos igualmente cualificados para así evitar cualquier riesgo o peligro.

Preparación

- Cuando utilice la máquina lleve siempre pantalones largos y calzado fuerte. No utilice esta herramienta con los pies descalzos ni con sandalias abiertas.
- Asegurar que el césped no tenga palos, piedras, huesos, alambres y escombros; que la hoja pudiera lanzar.
- Antes de usar la máquina y después de golpearla accidentalmente, compruebe si hay señal de

Precauciones de seguridad

- desgaste o de daño y reparar si fuera necesario.
4. Cambiar las hojas si están dañadas o gastadas a lauge que sus fijadores a juego para preservar el equilibrio.

Uso

- Usar la segadora sólo durante las horas de luz diurna o en buena luz artificial.
- Evitar operar su segadora en césped húmedo, donde sea posible.
- En inclinaciones, tener mayor cuidado con los pies y llevar calzado antideslizante.
- Segar a través de las inclinaciones, nunca de arriba a abajo.
- Prestar mucha atención al cambiar de dirección en inclinaciones. Ande, nunca corra.
- No segar en pendientes excesivamente abruptas.
- No caminar hacia atrás al segar, usted puede resbalar.
- Nunca cortar el césped al tirar la segadora hacia uno mismo.
- Desconectar antes de empujar la segadora por otras superficies que no sean césped.
- Nunca utilizar la segadora con guardas dañadas o sin la guarda en su lugar.
- Encender el motor siguiendo las instrucciones y con el pie alejado de la cuchilla.
- No inclinar la segadora cuando el motor está corriendo, excepto al arrancar o parar. En este caso no inclinarla más de lo absolutamente necesario y levantar sólo la parte más lejos del operario. Siempre asegurar que ambas manos están en la posición de operación antes de volver a poner el aparato en el suelo.
- No poner manos ni pies cerca o debajo de las partes giratorias.

- Nunca levantar o llevar la segadora mientras opera está aún conectada al suministro eléctrico.
- Sacar el enchufe del suministro eléctrico:
 - antes de dejar la segadora desatendida por cualquier período;
 - antes de limpiar cualquier bloqueo;
 - antes de revisar, limpiar o trabajar con el aparato;
 - si se golpea algún objeto. No usar la segadora hasta que esté seguro que toda la segadora está en buenas condiciones de operación;
 - si la segadora comienza a vibrar anormalmente. Revisar inmediatamente. Una vibración excesiva podría causar lesiones.

Mantenimiento y almacenaje

- Precaución: No toque la(s) cuchilla(s) giratoria(s)
- Mantener todas las tuercas, pernos y tornillos apretados para estar seguro de que la segadora está en condiciones de trabajo seguras.
- Compruebe periódicamente que el recipiente para la hierba no esté gastado o deteriorado.
- Cambiar las partes gastadas o dañadas para mayor seguridad.
- Sólo usar las hojas de repuesto, pernos de hoja, espaciadores y hélice especificados para este producto.
- Tener cuidado durante el ajuste de la segadora para prevenir atrapar los dedos entre las hojas movedizas y las partes fijas de la máquina.
- Guarde en un lugar seco y frío y fuera del alcance de los niños. No almacene en el exterior.
- Deje que el producto se enfríe por lo menos durante 30 minutos antes de guardarlo.

Desconexión Térmica

El motor está protegido por un dispositivo de Desconexión Térmica, que se activa cuando la cuchilla se atasca o si el motor se sobrecalienta. En este caso, se debe parar y desenchufar de la corriente. La Desconexión Térmica sólo se restablecerá al soltar la

palanca de arranque/parada. Se deberá limpiar cualquier obstrucción y esperar unos minutos para que se restablezca la Desconexión Térmica antes de continuar usando la segadora.

Desmontaje e instalación de la cuchilla

Apague la máquina y espere hasta que la cuchilla haya dejado de girar y desconecte el enchufe de la red ANTES de intentar desmontar o instalar la cuchilla.

Maneje siempre la cuchilla con cuidado – los bordes afilados pueden causar lesiones. UTILICE GUANTES

Desmontaje de la cuchilla

P1 – perno de la cuchilla; P2 – arandela;
P3 – cuchilla

- Para desmontar el perno de la cuchilla, sujete la cuchilla con firmeza con una mano enguantada y suelte el perno de la cuchilla con una llave de tuercas girándolo hacia la izquierda (**P**).
- Quite el perno de la cuchilla, arandela y cuchilla (**P**).
- Compruebe si está dañada y límpiela.
- En caso de que sea difícil quitar la cuchilla, inserte un destornillador (**R1**) en el agujero (**R2**) para bloquear el eje rotativo y utilice una llave de tuercas para soltar

el perno de la cuchilla girando la llave hacia la izquierda. Asegúrese de quitar el destornillador antes de arrancar nuevamente la máquina.

Sustituya la cuchilla de metal después de 50 horas de uso del cortacésped o de 2 años, lo que ocurra antes – sin considerar su condición. Si la cuchilla está rajada o dañada, sustitúyala por otra nueva.

Instalación de la cuchilla

- Instale la cuchilla en el eje con los bordes afilados apuntando hacia fuera.
- Pase el perno de la cuchilla a través de la arandela y cuchilla.
- Sujete la cuchilla firmemente con una mano enguantada y apriete el perno de la cuchilla con firmeza con una llave de tuercas. No apriete demasiado

Información Ecológica

- Deberá eliminar el producto al "final de su vida útil" de forma responsable con el medio ambiente.
- Si fuera necesario, consulte con la autoridad local para obtener información acerca de la mejor forma de desechar el producto.

El símbolo  en el producto o en su envase indica que no se puede tratar este producto como desperdicio doméstico. Deberá por lo tanto depositarse en el punto de recogida aplicable para el reciclado de equipos

eléctricos y electrónicos. Asegúrese de eliminar este producto correctamente, ayudará así a evitar consecuencias potenciales negativas para el medio ambiente y la salud humana, que podrían de lo contrario ocurrir con el manejo inapropiado de los residuos de este producto. Para obtener información más detallada sobre el reciclado de este producto, contacte con la oficina municipal local, con el servicio de eliminación de desperdicios domésticos o con la tienda donde compró el producto.

Piezas de repuesto

Cuchilla

Número de referencia:

FLY046

Número de pieza:

510760890

Recomendaciones de Servicio

- Su producto está identificado como único por una etiqueta de régimen del producto en color plata y negro.
- Recomendamos encarecidamente servir su máquina por lo menos cada doce meses, más a menudo en una aplicación profesional.

Garantía y Póliza de Garantía

Garantía y Póliza de Garantía

Si se encuentra alguna pieza defectuosa debido a una fabricación incorrecta dentro del período de garantía, Husqvarna UK Ltd., a través de sus Reparadores de Servicio Autorizados, efectuarán la reparación o la sustitución gratuitamente para el cliente, con tal de que:-

- Se infirme el fallo directamente al Reparador Autorizado.
- Se provea prueba de compra.
- El fallo no es el resultado de maltrato, descuido o mal ajuste por el usuario.
- El fallo no haya ocurrido por uso y desgaste normal.
- La máquina no haya tenido reparaciones o servicio, desmantelaje o interferencia por personas sin la autorización de Husqvarna UK Ltd..
- La máquina no haya tenido uso de alquiler.
- La máquina es la propiedad del comprador original.
- La máquina no haya tenido uso comercial.

* Esta garantía es adicional a, y de ninguna manera disminuye, los derechos legales del cliente.

Los fallos debidos a lo siguiente no están cubiertos por la garantía, por lo que es importante leer las instrucciones contenidas en el Manual del Operario y

comprender cómo operar y mantener la máquina:

Fallos no cubiertos por la garantía

- * Fallos que resulten de no haber informado un fallo inicial.
- * Fallos que resulten de impactos repentinos.
- * Los fallos debidos a no haber utilizado el aparato según las instrucciones y recomendaciones contenidas en el manual del operario.
- * Máquinas que se usen para alquiler no están cubiertas por esta garantía.
- * Los siguientes elementos listados se consideran piezas de desgaste y su duración depende de su mantenimiento regular y no están, por lo tanto, sujetos normalmente a una reclamación de garantía válida: Hojas, Cable de Suministro Eléctrico

Atención!

Husqvarna UK Ltd. no acepta responsabilidad bajo la garantía por defectos causados total o parcial, directa o indirectamente por el montaje de repuestos o partes adicionales que no sean de manufactura aprobada por Husqvarna UK Ltd., o si la máquina ha sido modificada en cualquier forma.

EC DECLARACIÓN DE CONFORMIDAD

Husqvarna AB, S-561 82 Huskvarna, Sweden

Declaramos bajo nuestra exclusiva responsabilidad que el producto(s):

Designación.....**Lawnmower = Cortacésped**

Tipo(s) de designación.....**CN32**

Identificación de la serie.....**Ver Etiqueta de Identificación Del**

Año de Construcción.....**Ver Etiqueta de Identificación Del**

Tiene conformidad con los requisitos esenciales y disposiciones de las siguientes Directivas de la CE:

2006/42/EC, 2004/108/EC, 2000/14/EC, 2011/65/EU

Basadas en las siguientes normativas armonizadas de la UE aplicadas:

EN60335-1, EN60335-2-77

El nivel máximo de presión acústica de ponderación A en la posición del operador medido según EN60335-2-77 corresponde al nivel L_{pA} dado en la tabla.

El valor máximo de vibración media sufrido por la mano / brazo medido según EN ISO 20643 en una muestra del producto(s) anterior corresponde al valor a_{h1} dado en la tabla.

2000/14/CE: Los valores L_{WA} de potencia de ruido medido y potencia de ruido garantizado tienen conformidad con las cifras tabuladas.

Procedimiento de evaluación de conformidad..... Annex VI

Organismo notificado..... Intertek, Davy Avenue,
Knowlhill, Milton Keynes,
Bucks., MK5 8NL, England

Husqvarna, 22/01/2013

P. Lameli

Director General Técnico

Archivo de documentación técnica

Type	CN32
Width of Cut (cm)	32
Speed of Rotation of Cutting Device (RPM)	3,600
Power (kW)	1.0
Measured Sound Power L_{WA} (dB(A))	95
Guaranteed Sound Power L_{WA} (dB(A))	96
Sound pressure L_{pA} (dB(A))	80.2
Uncertainty K_{pA} (dB(A))	2.5
Hand / arm vibration a_{h1} (m/s^2)	2.08
Uncertainty K_{ah} (m/s^2)	1.5
Weight (Kg)	7.4

ESPAÑOL - 3

Precauções de segurança



Se não for utilizada com cuidado esta máquina pode ser perigosa e causar lesões graves ao operador ou a terceiros pelo que os avisos e instruções de segurança deverão ser seguidos rigorosamente. Só assim assegurará condições razoáveis de segurança e eficiência no uso deste aparador de relva. O operador é responsável pela observância dos avisos e instruções contidos neste manual e na própria máquina.

Explicação dos Símbolos do Seu Produto



Cuidado



Leia as instruções do utilizador cuidadosamente para ter a certeza de que compreende todos os controlos e a sua função.



Mantenha sempre a máquina no chão quando estiver a cortar relva. Incliná-la ou levantá-la a máquina de cortar relva pode provocar o lançamento de pedras.



Mantenha os espectadores afastados. Não corte a relva enquanto outras pessoas estão no relvado, especialmente crianças e animais.



Cuidado com as lâminas afiadas – retire a ficha da tomada antes de realizar trabalhos de manutenção ou se o cabo estiver danificado. As lâminas continuam a rodar mesmo depois de desligar a máquina.



Mantenha o cabo de alimentação afastado da lâmina.

Em geral

- Este produto pode ser usado com supervisão ou, se tiverem sido dadas instruções referentes à utilização do produto em segurança e os perigos resultantes tiverem sido compreendidos, também por crianças com idade igual ou superior a 8 anos, bem como por pessoas com incapacidade física, sensorial ou mental ou com falta de experiência ou conhecimentos. Não se deve permitir que as crianças brinquem com o produto. A limpeza e a manutenção pelo utilizador não devem ser efectuadas por crianças sem supervisão. Não se recomenda a utilização deste produto por pessoas com idade inferior a 16 anos.
- Nunca permita que crianças ou pessoas que desconheçam estas instruções utilizem o equipamento.
- Interrompa a utilização da máquina se houver pessoas, sobretudo crianças ou animais, nas imediações.
- Use a máquina de cortar relva apenas para as funções e do modo descritos neste manual.
- Nunca use a máquina de cortar relva quando se sente cansado, doente ou sobre a influência de bebidas alcoólicas, drogas ou medicamentos.
- O operador ou utente é responsável por acidentes que ocorram a outras pessoas na sua propriedade.
- Leia as instruções do utilizador cuidadosamente para ter a certeza de que compreende todos os controlos e a sua função.

Electricidade

- Recomenda-se a utilização de um dispositivo de corrente residual (R.C.D. – Residual Current Device) com uma corrente de disparo não superior a 30 mA. Mesmo com um dispositivo de corrente residual instalado não é

- possível garantir 100% de segurança, devendo adoptar-se sempre práticas de trabalho seguras. Verifique o seu dispositivo de corrente residual sempre que o utilizar.
- Antes de utilizar, verifique se existem vestígios de danos ou desgaste. Se o cabo estiver danificado, leve o equipamento a um Centro de Assistência Autorizado e solicite a substituição do cabo.
 - Não utilize a máquina de cortar relva se os cabos eléctricos estiverem em mau estado.
 - Se o cabo eléctrico se cortar ou se a isolamento se danificar desligue imediatamente da electricidade. Não toque no cabo eléctrico até que esteja desligado da electricidade. Não repare um cabo danificado, substitua-o.
 - O cabo deve estar desenrolado, o cabo enrolado pode aquecer demasiado e reduzir a eficiência da máquina de cortar relva.
 - Mantenha o cabo afastado da máquina, trabalhe sempre afastado da fonte de energia cortando para cima e para baixo, nunca em círculos.
 - Não puxe o cabo à volta de objectos afiados.
 - Desligue sempre a máquina antes de desligar a tomada ou os cabos de extensão.
 - Desligue a máquina, desligue a tomada e certifique-se de que os cabos não estão danificados antes de enrolar o cabo para guardar. Não repare um cabo em mau estado, substitua-o.
 - Enrole o cabo com cuidado evitando que forme nós.
 - Nunca transporte o produto pegando pelo cabo.
 - Nunca puxe pelo cabo para desligar qualquer uma das fichas.
 - Utilize apenas uma tensão de alimentação de CA como está indicado no rótulo das especificações do produto.
 - Os produtos Husqvarna possuem isolamento duplo, em conformidade com a norma EN60335. Em circunstância alguma deve ligar uma terra a qualquer parte do produto.

Cabos

Se desejar usar um cabo de extensão durante a utilização do equipamento, só devem ser utilizados cabos com as seguintes dimensões.

- 1.0 mm² : comprimento máx. 40 m
- 1.5 mm² : comprimento máx. 60 m
- 2.5 mm² : comprimento máx. 100 m

Especificações mínimas:

Cabo de 1.00 mm² para 10 A, 250 V CA

- Os cabos de rede e as extensões podem ser adquiridas no seu Centro de Assistência Técnica local da Husqvarna UK Ltd..
- Utilize apenas os cabos de extensão especificamente concebidos para uso no exterior e os quais se encontrem em conformidade com uma das seguintes especificações: Borracha comum (60245 IEC 53), PVC comum (60227 IEC 53) ou PCP comum (60245 IEC 57)
- Se o cabo de ligação curto estiver danificado, deve ser substituído pelo fabricante, pelo seu agente representante ou um técnico qualificado a fim de se evitar um acidente.

Preparação

- Quando utilizar o seu produto use sempre calçado resistente e calças compridas. Não utilize o equipamento com os pés descalços ou com sandálias abertas.
- Certifique-se que o relvado não tem paus, pedras, ossos, arames e lixo: estes podem ser atirados pela lâmina.
- Antes de utilizar a máquina, e após qualquer choque, verifique se há sinais de desgaste ou danos e repare-os se for necessário.
- Quando substituir as lâminas substitua também as outras peças que lhe pertencem.

Utilização

- Utilize a máquina de cortar relva apenas durante o dia ou com óptima luz artificial.

Precauções de segurança

1. Sempre que possível evite utilizar a máquina quando a relva está molhada.
2. Em encostas tenha especial cuidado com o calçado, use calçado que não escorregue.
3. Em encostas corte a relva na horizontal e nunca para cima e para baixo.
4. Tenha especial atenção quando mudar de direcção nas encostas. Caminhe, nunca corra.
5. Não corte excessivamente a relva em declives com uma grande inclinação.
6. Quando cortar a relva não recue, pode tropeçar.
7. Quando cortar a relva não puxe a máquina na sua direcção.
8. Desligue a máquina quando a empurrar fora da superfície do relvado.
9. Nunca utilize a máquina com protectores danificados ou fora do lugar.
10. Ligue o motor de acordo com as instruções e com os pés bem afastados da lâmina.
11. Não incline a máquina quando o motor está a trabalhar, com excepção de quando começa ou acaba, neste caso, não a incline mais do que o necessário e levante apenas a parte que está afastada do operador. Certifique-se sempre de que ambas as mãos estão na posição de funcionamento antes de colocar novamente o aparelho no chão.
12. Não coloque as mãos nem os pés perto ou por debaixo de peças rotativas.
13. Nunca agarre ou carregue uma máquina de cortar relva em funcionamento ou ainda ligada à electricidade.
14. Desligue a ficha da tomada:
 - antes de deixar a máquina sozinha por algum tempo;
 - antes de retirar algum objecto que estrova;
 - antes de verificar, limpar ou manear as peças eléctricas.
 - se bater num objecto. Não volte a usar a máquina de cortar relva antes de se certificar que está em boas condições de segurança;
 - se a máquina de cortar a relva começar a vibrar de modo invulgar. Verifique imediatamente. Uma vibração excessiva pode provocar ferimentos.

Guardar e Manter

1. Cuidado: Não toque na(s) lâmina(s) rotativa(s)
2. Mantenha todos os parafusos, cavilhas e porcas bem apertadas para que a máquina fique em boas condições de segurança.
3. Verifique a caixa para a relva para a relva frequentemente para identificar qualquer gasto ou deterioração.
4. Por razões de segurança substitua as peças gastas ou danificadas.
5. Use apenas lâminas, cavilhas das lâminas, separadores e rotores especificados para este produto.
6. Tenha cuidado quando fizer ajustamentos na máquina para evitar entalar os dedos entre as lâminas móveis ou peças fixas.
7. Guardar em local fresco e seco, fora do alcance das crianças. Não guardar no exterior.
8. Deixe o equipamento arrefecer durante pelo menos 30 minutos antes de guardar.

Corte térmico

O Motor está protegido por um dispositivo de corte térmico que é activado quando a lâmina encrava ou em caso de sobrecarga do motor. Quando tal acontecer, interrompa o trabalho e remova a ficha da tomada. O

corte de térmico apenas será reposto quando libertar a alavanca de arranque/paragem. Remova todas as obstruções e aguarde alguns minutos para o corte térmico ser reposto antes de continuar a utilizar o corta-relva

Remover e instalar a lâmina

Desligue, espere até a lâmina parar totalmente a rotação e desligue da tomada ANTES de tentar remover ou reinstalar a lâmina. Manuseie sempre a lâmina com precaução - as arestas afiadas podem provocar lesões. USE LUVAS.

Remover a lâmina

P1 – parafuso da lâmina P2 - anilha P3 - lâmina

1. Para remover o parafuso da lâmina, segure a lâmina com firmeza com a mão usando luvas e utilize uma chave de bocas para desapertar o parafuso, rodando no sentido oposto ao dos ponteiros dos relógios (**P**).
2. Remova o parafuso da lâmina, a anilha e a lâmina (**P**).
3. Verifique se existem danos e limpe conforme necessário.
4. Caso tenha dificuldades para remover a lâmina, insira uma chave de fendas (**R1**) no orifício (**R2**) para bloquear o motor, depois utilize uma chave de bocas

para soltar o parafuso da lâmina, rodando no sentido oposto ao dos ponteiros dos relógios. Certifique-se de que a retira a chave de fendas antes de tentar ligar a máquina.

Substitua a lâmina de metal ao fim de 50 horas de utilização ou 2 anos, o que ocorrer primeiro - independentemente do estado. Se a lâmina apresentar rachas ou danos, proceda à sua substituição.

Instalar uma lâmina

1. Instale a lâmina no veio com as arestas afiadas da lâmina voltadas para o lado oposto do veio.
2. Reinstale o parafuso da lâmina através da anilha e da lâmina.
3. Segure a lâmina com firmeza com a mão usando luvas e aperte-a com firmeza com uma chave de bocas. Não aperte em demasia.

Informação Ambiental

- Ao eliminar o produto no fim da sua vida útil é necessário estar alerta para as questões ambientais.
- Se necessário, contacte as autoridades locais para obter informações relativas à eliminação.

O símbolo  existente no produto ou na respectiva embalagem indica que o produto não pode ser tratado como lixo doméstico. Por conseguinte, deverá ser depositado no ponto de recolha aplicável para efeitos de reciclagem de equipamento eléctrico e electrónico. Ao

assegurar-se de que a deposição deste produto é efectuada da forma correcta, estará a contribuir para evitar consequências potencialmente negativas para o ambiente e a saúde humana, que, de outro modo, poderiam ser causadas pelo manuseamento inadequado deste produto. Para mais informações sobre a reciclagem deste produto, contacte o gabinete municipal da sua localidade, o serviço de recolha de lixos domésticos ou a loja onde adquiriu o produto.

Recomendações de Serviço

- O seu produto está identificado de forma única por uma etiqueta prateada e preta com as especificações do produto.
- Recomendamos vivamente que providencie a manutenção do seu produto pelo menos uma vez por ano, ou com mais frequência no caso de o utilizar numa aplicação profissional.

PORTUGUÊS - 2

Peças de substituição

Lâmina

Número da referência:

FLY046

Referência:

510760890

Garantia & Condições de Garantia

No caso de verificar que uma peça está defeituosa por defeito de fabrico durante o período de garantia, a Husqvarna UK Ltd. efectuará a sua reparação ou substituição através dos seus Representantes de Assistência Técnica Autorizados, sem quaisquer encargos para o cliente, desde que:-

- a) O Centro de Serviços Autorizado seja informado directamente.
 - b) Seja apresentada prova de compra.
 - c) A avaria não seja devido a uso impróprio, negligência ou tentativa de reparação pelo utente.
 - d) A avaria não tenha ocorrido durante a utilização normal.
 - e) A máquina não tenha sido reparada, desmontada ou forçada por uma pessoa não autorizada pela Husqvarna UK Ltd..
 - f) A máquina não tenha sido alugada.
 - g) A máquina pertença à pessoa que a comprou.
 - h) A máquina não tenha sido usada para comércio.
- * Esta garantia é adicional e não diminui os direitos estatutários do cliente.

As seguintes avarias não estão cobertas e portanto é importante ler as instruções do Manual do Operador e

compreender como usar e manter a sua máquina:

Avarias que a garantia não cobre

- * Avarias resultantes da não comunicação de uma avaria prévia.
- * Avarias resultantes de um embate brusco.
- * Falhas resultantes de utilização do produto sem ser em conformidade com as instruções e recomendações do manual do operador.
- * Máquinas para alugar não estão cobertas por esta garantia.
- * Os itens listados a seguir são considerados peças sujeitas a desgaste e a sua vida útil depende de manutenção periódica. Portanto, a sua reivindicação ao abrigo da garantia não é válida: lâminas, cabo eléctrico de alimentação
- * **Culdado!**
A Husqvarna UK Ltd. não toma responsabilidade nem por avarias causadas totalmente ou em parte, directa ou indirectamente pela reparação ou substituição de peças ou peças adicionais que não são manufacturadas ou aprovadas pela Husqvarna UK Ltd., nem quando a máquina foi modificada.

EC DECLARAÇÃO DE CONFORMIDADE

Husqvarna AB, S-561 82 Huskvarna, Sweden

Declaramos sob a nossa exclusiva responsabilidade que o(s) equipamento(s);

Designação.....**Lawnmower = Corta-relva**Designação do Tipo(s).....**CN32**Identificação da série.....**Consulte a Etiqueta de Especificações do**Ano de fabrico.....**Consulte a Etiqueta de Especificações do**

Está(ão) em conformidade com os requisitos e disposições essenciais das seguintes Directivas da CE:

2006/42/EC, 2004/108/EC, 2000/14/EC, 2011/65/EU

baseado nas seguintes normas harmonizadas das EU aplicadas:

EN60335-1, EN60335-2-77

O nível de pressão sonora máxima ponderada L_{pA} na posição do operador, avaliado em conformidade com a norma EN60335-2-77 é indicado na tabela.

O valor máximo ponderado de vibração mão/braço a_{H1} avaliado em conformidade com a norma EN ISO 20643 numa amostra do(s) produto(s) supracitado(s) é indicado na tabela.

2000/14/EC: Os valores do nível sonoro ponderado L_{WA} e da potência sonora garantida L_{WA} estão em conformidade com os valores indicados nas tabelas.

Procedimento de avaliação da conformidade.....

Organismo Notificado.....

Annex VI

Intertek, Davy Avenue,

Knowlhill, Milton Keynes,

Bucks., MK5 8NL, England

Husqvarna, 22/01/2013

P. Lameli

Direto técnico

Responsável pela documentação técnica



Type	CN32
Width of Cut (cm)	32
Speed of Rotation of Cutting Device (RPM)	3,600
Power (kW)	1.0
Measured Sound Power L_{WA} (dB(A))	95
Guaranteed Sound Power L_{WA} (dB(A))	96
Sound pressure L_{pA} (dB(A))	80.2
Uncertainty K_{pA} (dB(A))	2.5
Hand / arm vibration a_{H1} (m/s^2)	2.08
Uncertainty K_{aH} (m/s^2)	1.5
Weight (Kg)	7.4

PORTUGUÊS - 3

Precauzioni per la Sicurezza



Se non usato correttamente il prodotto potrebbe essere pericoloso! Il prodotto potrebbe causare seri infortuni all'operatore ed agli altri, le avvertenze e le istruzioni di sicurezza devono essere osservate per garantire ragionevole sicurezza ed efficienza nell'uso del prodotto. L'operatore è responsabile per l'osservanza delle avvertenze e delle istruzioni di sicurezza descritte nel presente manuale e sul prodotto stesso.

Spiegazione dei simboli affissi sul prodotto



Avvertimento



Leggere attentamente le istruzioni per l'utilizzatore e controllare di aver capito a fondo il funzionamento di tutti i comandi.



Quando si falcia l'erba, tenere il tosaerba parallelo alla superficie da falciare, in quanto pietre o sassi possono essere scagliati con violenza se lo si inclina o lo si solleva.



Non permettere ad estranei di avvicinarsi. Arrestare la macchina quando terzi, soprattutto bambini o animali si trovano entro l'area da falciare.



Attenzione alle lame – rimuovere la spina dall'alimentazione di rete prima di effettuare la manutenzione o in caso di danneggiamento del cavo.



Le lame continuano a ruotare subito dopo lo spegnimento dell'apparecchio.



Tenere il cavo di alimentazione lontano dalla lama.



Generalità

- Questo prodotto non deve essere utilizzato da bambini dagli 8 anni in su e persone con ridotte capacità fisiche, sensoriali o mentali o con scarsa esperienza e conoscenza, se non sotto la supervisione di una persona responsabile della loro sicurezza o dietro sue istruzioni sull'uso del prodotto e sui pericoli a esso correlati. I bambini devono essere supervisionati per impedire che possano giocare con il prodotto. I bambini devono essere supervisionati da un adulto durante le operazioni di pulizia e di manutenzione.
Si sconsiglia l'utilizzo del prodotto da parte di bambini al di sotto dei 16 anni.
- Non consentire mai l'uso del prodotto ai bambini e alle persone che non hanno letto le presenti istruzioni.
- Interrompere l'utilizzo della macchina quando persone, soprattutto bambini, o animali si trovano nelle vicinanze.
- Usare il tosaerba unicamente nel modo e per le funzioni descritte nelle presenti istruzioni.
- Non operare con il tosaerba quando si è stanchi, malati o sotto l'influenza dell'alcool, di sostanze stupefacenti o di farmaci.
- L'operatore o l'utilizzatore è responsabile per eventuali incidenti verso terzi o ai loro beni nonché per i pericoli cui questi vanno incontro.
- Leggere attentamente le istruzioni per l'utilizzatore e controllare di aver capito a fondo il funzionamento di tutti i comandi.

Componenti elettrici

- Si raccomanda l'impiego di un interruttore per corrente residua (R.C.D.) con una corrente di scatto non superiore a 30 mA. Anche con l'installazione di un R.C.D. non è possibile garantire una sicurezza totale ed è necessario adottare sempre delle norme di lavoro sicure. Controllare l'interruttore R.C.D. ogni volta che lo usate.
- Prima di procedere all'uso, esaminare il cavo per individuare eventuali segni di danneggiamento o usura. Se il cavo è difettoso, portare il prodotto presso un centro di assistenza autorizzato per richiederne la sostituzione.
- Mai usare il tosaerba se i cavi elettrici sono danneggiati o logorati.
- Scollegare immediatamente la macchina dalla presa di corrente se si taglia il cavo oppure se il rivestimento isolante è danneggiato. Toccare il cavo elettrico solo dopo aver scollegato la macchina dalla presa di corrente. Non riparare un cavo tagliato o danneggiato, bensì sostituirlo con uno nuovo.
- Usare solo prolunghe lisce, poiché i cavi a serpentina possono surriscaldarsi, riducendo così l'efficienza del tosaerba.
- Tenere il cavo lontano dal tosaerba; durante la falciatura, tenersi lontano dalla presa di corrente e falciare in linea retta in su e in giù, mai in cerchio.
- Mai tirare il cavo se avvolto attorno ad oggetti appuntiti.
- Spegnere il tosaerba prima di staccare la spina dalla presa di corrente, il connettore per il cavo o la prolunga.
- Spegnere il tosaerba, staccare la spina ed esaminare il cavo di alimentazione per segni di danni o logorio prima di avvolgerlo per riporre la macchina.
- Avvolgere sempre il cavo con cautela per evitare di attorcigliarlo.
- Non trasportare mai il prodotto tramite il cavo.
- Non scollegare mai le spine tirando il cavo.
- Il voltaggio deve corrispondere a quella indicata sull'etichetta del prodotto.
- I prodotti Husqvarna dispongono di doppio isolamento conforme alla normativa EN60335. Non eseguire per nessun motivo un collegamento a terra su una qualsiasi parte del prodotto.

Cavi

Se necessari all'uso del prodotto, i cavi di prolunga utilizzati devono essere conformi alle seguenti dimensioni:

- 1.0 mm²: lunghezza max 40 m
- 1.5 mm²: lunghezza max 60 m
- 2.5 mm²: lunghezza max 100 m

Nominale minimo:

Cavo con sezione da 1.00 mm² 10 A 250 V CA

- I cavi e le prolunghe sono reperibili presso il Centro di assistenza autorizzato per gli articoli da giardinaggio Husqvarna.
- Usare solo prolunghe elettriche espressamente fabbricate per l'impiego all'esterno e conformi a una delle norme seguenti: Gomma ordinaria (60245 IEC 53), PVC ordinario (60227 IEC 53) o PCP ordinario (60245 IEC 57)
- In caso di danneggiamento, il cavo di collegamento corto deve essere sostituito dal produttore, da un suo tecnico autorizzato o da personale idoneamente qualificato per evitare potenziali pericoli durante l'utilizzo del prodotto.

Preparazione

- Durante l'impiego del tosaerba indossare sempre scarpe pesanti e calzoni lunghi. Non utilizzare l'apparecchio con i piedi scalzi o i sandali aperti.
- Accertarsi che il prato sia privo di rami, sassi, ossa, fili di ferro e altri detriti poiché la lama può scagliarli lontano con forza.
- Prima di usare la macchina e dopo qualsiasi impatto, controllare se vi sono segni di usura o di danni e riparare come richiesto.

Precauzioni per la Sicurezza

4. Sostituire contemporaneamente i set di lame danneggiate o logorate e i loro dispositivi di fissaggio per mantenere il corretto equilibrio della macchina.
- Modalità d'uso**
1. Usare il tosaerba solo durante il giorno o con una buona illuminazione artificiale.
 2. Entro i limiti del possibile, evitare di usare il tosaerba su erba bagnata.
 3. Prestare particolare attenzione a non scivolare quando lo si usa su pendii ed indossare sempre scarpe con suola antiscivolo.
 4. Falciare orizzontalmente rispetto alla faccia del pendio, mai in su o in giù.
 5. Nei pendii, cambiare direzione con estrema cautela. Camminare, mai correre
 6. Non tosare l'erba su terreni in eccessiva pendenza.
 7. Non camminare all'indietro mentre si falcia l'erba in quanto è possibile inciampare.
 8. Mai falciare l'erba tirando il tosaerba verso sé.
 9. Spegnerne il tosaerba quando lo spinge su superfici non erbose.
 10. Non usare il tosaerba se le protezioni sono danneggiate oppure senza protezioni.
 11. Accendere il motore come indicato nelle istruzioni e tenendo i piedi ben lontani dalla lama.
 12. Non inclinare il tosaerba con il motore avviato, eccetto quando si avvia o si spegne la macchina, nel qual caso non inclinare più del necessario e sollevare solo la parte più lontana dall'operatore. Accertarsi di avere ambedue le mani nella posizione corretta di funzionamento prima di abbassare nuovamente la macchina a terra.
 13. Non tenere mani o piedi vicini o sotto alle parti rotanti.
 14. Non sollevare o trasportare il tosaerba quando è ancora in funzione o è ancora collegato alla presa di corrente.
 15. Sfilare la spina dalla presa di corrente :
 - prima di lasciare il tosaerba incustodito per un periodo prolungato ;
 - prima si rimuovere un'ostruzione ;
 - prima di controllare o pulire l'attrezzo oppure eseguire dei lavori su di esso ;
 - quando si colpisce un oggetto, nel qual caso usarlo nuovamente solo dopo aver accertato che sia in perfette condizioni di funzionamento;
 - quando il tosaerba comincia a vibrare in modo anomalo. Controllarlo immediatamente. Delle vibrazioni eccessive possono causare lesioni.

Manutenzione e magazzino

1. Attenzione: non toccare la/e lama/e in movimento
2. Controllare che dadi, bulloni e viti siano ben fissati per garantire che sia in perfette condizioni di funzionamento.
3. Controllare il sacco raccogliherba di frequente per segni di logoramento o usura.
4. Per sicurezza d'uso, sostituire le parti danneggiate o logorate.
5. Utilizzare solo lame, bulloni per lame, distanziatori e ventole specifiche a questo prodotto.
6. Regolare il tosaerba con estrema cautela per evitare che le dita restino prese tra le lame in movimento o in altre parti fisse della macchina.
7. Conservare in un luogo fresco e asciutto e fuori dalla portata dei bambini. Non conservare all'esterno.
8. Prima di riporre il prodotto, lasciarlo raffreddare per almeno 30 minuti.

CH

Per ottenere un collegamento saldo tra tosaerba e cavo di prolunga, raccomandiamo di eseguire sempre il collegamento del cavo secondo il metodo riportato di seguito.

1. Collegare il cavo corto nella presa del cavo di prolunga. **(L1)**.

2. Formare un anello all'estremità del cavo di prolunga vicino alla presa e fissarlo nel passacavo sopra al commutatore. **(L2)** In questo modo la presa pende verso il basso. **(L3)**

Termointerruttore

Il motore è protetto da un termointerruttore che entra in funzione in caso di inceppamento della lama o sovraccarico del motore. In tal caso occorre spegnere il tosaerba e rimuovere la spina dalla presa elettrica. Il

termointerruttore si ripristina solo rilasciando la leva di avvio/arresto. Prima di riutilizzare il tosaerba, eliminare eventuali ostruzioni e attendere qualche minuto per consentire il ripristino del termointerruttore.

Smontaggio e montaggio della lama

Spegnere il rassaerba, attendere che la lama smetta di ruotare e scollegare il rassaerba dall'alimentazione di rete PRIMA DI tentare di smontare o rimontare la lama. Manipolare sempre la lama con cura - I bordi taglienti possono causare infortuni. INDOSSARE GUANTI PROTETTIVI.

Smontaggio della lama

- P1 - bullone della lama P2 - rondella P3 - lama**
1. Per smontare il bullone di bloccaggio della lama, indossare i guanti protettivi, afferrare la lama e allentare il bullone svitandolo in senso antiorario con una chiave **(P)**.
 2. Rimuovere bullone, rondella e lama. **(P)**
 3. Verificare che non ci siano segni di danni e, se necessario, pulire i componenti.
 4. Se dovesse risultare difficile smontare la lama, inserire un cacciavite **(R1)** nel foro **(R2)** per bloccare la

trasmissione, quindi usare una chiave per allentare il bullone della lama svitandolo in senso antiorario.

Ricordarsi sempre di rimuovere il cacciavite prima di riavviare la macchina.

Affilare la lama metallica dopo 50 ore di funzionamento o comunque dopo 2 anni dall'acquisto del prodotto, indipendentemente dalle condizioni. Sostituire la lama se rotta o danneggiata.

Montaggio della lama

1. Montare la lama sull'albero del motore orientando i bordi taglienti della lama in direzione opposta rispetto all'albero.
2. Inserire il bullone nella rondella e nella lama.
3. Indossare i guanti protettivi, afferrare la lama e serrare il bullone con la chiave. Non serrare eccessivamente.

Informazioni di Carattere Ambientale

- Tenere attentamente in considerazione la tutela dell'ambiente, al momento di disperdere il prodotto.
- Rivolgersi all'ente locale preposto per ottenere informazioni utili allo smaltimento/riciclaggio.

Il simbolo  che appare sul prodotto o sulla confezione indica che il prodotto non può essere smaltito come rifiuti domestici. Invece deve essere consegnato all'inerente punto di raccolta per il riciclo di

apparecchi elettrici o elettronici. Assicurandosi che questo prodotto venga smaltito correttamente, si aiuta a prevenire potenziali conseguenze negative per l'ambiente e per la sanità delle persone, che potrebbero altrimenti essere causate con l'incorretto smaltimento di questo prodotto. Per ulteriori informazioni dettagliate sullo smaltimento, si prega di contattare il locale comune, il servizio dello smaltimento dei rifiuti oppure il negozio dove il prodotto è stato acquistato.

ITALIANO - 2

Servizio manutenzione

- Il prodotto che avete acquistato è identificato da una esclusiva targhetta color argento e nero con i dati caratteristici.
- Raccomandiamo vivamente che il prodotto venga sottoposto a manutenzione per lo meno ogni 12 mesi, o più spesso in caso di utilizzo professionale.

Parti di ricambio

Lama

Numero di riferimento:

FLY046

Codice articolo:

510760890

Garanzia e condizioni di garanzia

Se una qualsiasi parte dovesse guastarsi a causa di una lavorazione scadente nel periodo della garanzia, Husqvarna UK Ltd., tramite i suoi Centri di riparazione autorizzati, effettuerà gratuitamente la riparazione o la sostituzione, sempre che:

- Il guasto sia stato notificato direttamente al centro riparazioni autorizzato.
- Venga presentata la ricevuta d'acquisto.
- Il guasto non sia stato causato da uso improprio, negligenza o regolazioni errate da parte dell'utente.
- Il guasto non sia dovuto al normale logoramento per uso.
- La macchina non sia stata sottoposta a manutenzione né riparata, smontata o manomessa da persone non autorizzate da Husqvarna UK Ltd..
- La macchina non sia stata noleggiata a terzi.
- La macchina sia di proprietà dell'acquirente originale.
- La macchina non sia stata adibita a uso commerciale.

* Questa garanzia è supplementare ai diritti legali del cliente e non li limita in alcun modo.

Guasti a causa dei seguenti non sono coperti, pertanto è importante leggere le istruzioni contenute nel Manuale dell'Operatore e comprendere come operare e mantenere la macchina.

Guasti non coperti dalla garanzia.

- * Guasti dovuti alla mancata notificazione del guasto originale.
- * Guasti dovuti ad impatto improvviso.
- * Guasti a causa di non usare il prodotto secondo le istruzioni e raccomandazioni contenute nel manuale dell'operatore.
- * Non sono coperte da garanzia le macchine date a noleggio.
- * Le seguenti voci elencate sono considerate come parti usuranti e la loro durata dipende dalla regolare manutenzione e non sono, normalmente soggette ad un valido reclamo di garanzia: di conseguenza non sono coperte da garanzia lame, cavi di alimentazione
- * **Attenzione**

Entro i termini della presente garanzia Husqvarna UK Ltd. non accetta responsabilità alcuna per difetti dovuti nella loro totalità o in parte, direttamente o indirettamente, all'uso di parti di ricambio o parti accessorie non prodotte o autorizzate da Husqvarna UK Ltd. oppure a modifiche apportate in un modo qualsiasi alla macchina.

EC DICHIARAZIONE DI CONFORMITÀ

Husqvarna AB, S-561 82 Huskvarna, Sweden

Dichiariamo sotto la nostra esclusiva responsabilità che il prodotto

Designazione.....**Lawnmower = Tosaerba**Designazione tipo(i).....**CN32**Identificazione serie.....**Vedi Etichetta Dati Prodotto**Anno di costruzione.....**Vedi Etichetta Dati Prodotto**

è conforme ai requisiti e alle disposizioni essenziali delle seguenti direttive CEE:

2006/42/EC, 2004/108/EC, 2000/14/EC, 2011/65/EU

in base ai seguenti standard armonizzati UE applicati:

EN60335-1, EN60335-2-77

Il livello massimo di pressione sonora ponderato A_{LpA} nella posizione dell'operatore, misurato secondo la norma EN60335-2-77 è riportato in tabella.

O valor máximo ponderado de vibração mão/braço a_{hv} avaliado em conformidade com a norma EN ISO 20643 numa amostra do(s) produto(s) supracitado(s) é indicado na tabela.

2000/14/CEE: il livello di potenza sonora L_{WA} misurata e i valori di potenza sonora L_{WA} garantiti corrispondono alle cifre riportate nelle tabelle.

Procedura di valutazione dalla conformità..... Annex VI

Organismo notificato..... Intertek, Davy Avenue,
Knowlhill, Milton Keynes,
Bucks., MK5 8NL, England

Husqvarna, 22/01/2013

P. Lameli

Responsabile Tecnico

Possessore della documentazione tecnica



Type	CN32
Width of Cut (cm)	32
Speed of Rotation of Cutting Device (RPM)	3,600
Power (kW)	1.0
Measured Sound Power L_{WA} (dB(A))	95
Guaranteed Sound Power L_{WA} (dB(A))	96
Sound pressure L_{pA} (dB(A))	80.2
Uncertainty K_{pA} (dB(A))	2.5
Hand / arm vibration a_{hv} (m/s^2)	2.08
Uncertainty K_{ah} (m/s^2)	1.5
Weight (Kg)	7.4

ITALIANO - 3

Biztonsági intézkedések



A nem rendeltetésszerű használat veszélyes lehet! A termék súlyos balesetet okozhat a kezelőnek és másoknak, a figyelmeztetéseket és biztonsági óvintézkedéseket be kell tartani a termék használata közben az ésszerű biztonság és hatékonyság biztosítása céljából. A kezelő felel az e használati utasításban és a terméken feltüntetett figyelmeztetések és biztonsági utasítások betartásáért.

A terméken feltüntetett jelölések magyarázata



Figyelmeztetés



Figyelmesen olvassa el a használati utasítást a vezérlő berendezés és annak működésének megértéséhez.



Mindig tartsa a fűnyírót a földön (fűvön) annak üzemeltetése során! A fűnyíró döntése vagy felemelése kövek kicsapódásához vezethet.



Tartsa távol a járókelőket! Állítsa le a berendezést, amíg emberek, különösen gyermekek tartózkodnak a munkaterületen!



Vigyázzon az éles késekre - áramtalanítson a karbantartás előtt, vagy ha a kábel sérült! A kések tovább forognak a készülék kikapcsolása után is.



Tartsa távol a tápkábelt az éltől.



Általános tudnivalók

1. A terméket 8 éves és idősebb gyermekek, valamint fizikai, érzékszervi vagy mentális fogyatékkal élők is használhatják, amennyiben megfelelő felügyeletet biztosítanak számukra, illetve ha elolvasták és megértették a termék biztonságos használatát és a fennálló veszélyeket ismertető útmutatást. Ne engedje, hogy a gyermekek a termékkel játsszanak. A tisztítást és a karbantartást gyermekek csak felügyelettel végezhetik.

A termék használatát nem javasoljuk 16 évnél fiatalabbak számára.

2. Soha ne engedje, hogy gyermekek vagy az ezen utasításokat nem ismerők használják a készüléket!
3. Állítsa le a készüléket, ha a közelben mások, különösen ha gyermekek vagy kisállatok vannak a közelben.
4. A fűnyírógépet csak a funkciójának megfelelően, az ebben a Kezelési útmutatóban leírt módon használja!
5. Soha ne használja a fűnyírót fáradtan, betegen vagy alkohol, kábítószer ill. gyógyszer hatása alatt!
6. A berendezés üzemeltetője a felelős más személy balesetért, ill. ezen személy tulajdonával szemben felmerülő bármely jellegű kockázatért.
7. Figyelmesen olvassa el a használati utasítást a vezérlő berendezés és annak működésének megértéséhez.

Elektromossággal kapcsolatos tudnivalók

1. Javasolt a 30mA-nél nem nagyobb megszólalási árammal rendelkező érintésvédelmi kapcsoló használata. Még az ezen kapcsoló használata esetén sem garantált a 100%-os biztonság, úgyhogy a biztonsági előírásokat mindenkor be kell tartani!

- Használat előtt minden esetben ellenőrizze az érintésvédelmi kapcsolóját!
- Használat előtt ellenőrizze, hogy a kábelen nem tapasztalhatók-e sérülések vagy előregedés jelei. Ha a kábelt hibásnak látja, akkor vigye a készüléket egy hivatalos szervizközpontba és cseréltesse ki a kábelt.
- Ne használja a fűnyírógépet, ha az elektromos vezeték sérült vagy elrúvult állapotban van!
- A kábel elvágása vagy a szigetelés megsérülése esetén azonnal válassa le a berendezést a hálózati áramról! Ne érintse a berendezést, amíg azt a hálózatról le nem választotta! Ne javítsa meg az elvágott vagy megrongálódott kábelt! Cserélje ki egy újra!
- A hosszabbító kábelnek nem szabad összetekeredve lennie. Az összetekert kábel túlmelegedhet és csökkentheti a fűnyírógép hatékonyságát.
- Tartsa távol a kábelt a fűnyírógéptől, soha ne körbe, hanem a hálózati csatlakozási ponttól távolodva végezze a fűnyírást!
- Ne húzza a kábelt éles tárgyak körül!
- A csatlakozó vagy a kábel dugó kihúzását előtt mindig kapcsolja le először a hálózati áramot!
- A berendezés lekapcsolás és a csatlakozódugónak a hálózati aljzatról történő kihúzása után ellenőrizze az elektromos kábel épségét ill. elrúvultságának fokát, **mielőtt** azt tárolás céljából összetekerné! Ne javítsa meg az elvágott vagy megrongálódott kábelt, cserélje ki egy újra!
- A kábelt mindig óvatosan tekerje fel, kerülje annak összegabalyodását!
- Soha ne emelje vagy vigye a berendezést a kábelnél fogva.
- Az elektromos csatlakozó dugót soha ne a kábelnél fogva húzza ki a konnektorból!
- Kizárólag a termék műszaki adataiban feltüntetett váltóáramú feszültségen használja a fűnyírógépet.
- A Husqvarna termékek kettős szigeteléssel rendelkeznek a EN60335 brit szabvány alapján. Tilos a termék bármí részének földelése!

Kábelek

Ha hosszabbító kábelt kíván használni a termék működtetésekor, akkor csak a következő kábel méretek használhatók.

- 1.0 mm² : max hossz 40 m
- 1.5 mm² : max hossz 60 m
- 2.5 mm² : max hossz 100 m

Minimális teljesítmény-meghatározás:

- 1.00 mm² méretű kábel, 10 A, 250 V váltakozó áram.
1. A hálózati kábelek és a hosszabbító kábelek beszerezhetők az Husqvarna UK Ltd. helyi szervizéből.
- Kifejezetten kültéri használathoz tervezett hosszabbítókábeleket használjon, amelyek megfelelnek a következő besorolások egyikének: Szokásos gumi (60245 IEC 53), Szokásos PVC (60227 IEC 53) vagy Szokásos PCP (60245 IEC 57)
3. Ha a rövid csatlakozóvezeték sérült, akkor a veszély elkerülése érdekében a gyártónak, a gyártó szervizképviseelőjének vagy hasonló képesítéssel rendelkező személynek kell kicserélnie azt.

Előkészületek

1. A termék használata közben mindig zárt cipőt és hosszúnadrágot viseljen! Ne használja a készüléket mezítláb vagy nyitott szandálban.
2. Ügyeljen arra, hogy a munkaterület faágaktól, csonttól, huzaltól és törmeléktől mentes legyen. A vágókés kidobhatja ezeket az idegen tárgyakat.
3. Használat előtt, vagy bármilyen ütődés követően, ellenőrizze, hogy a gép rongálódott-e vagy mennyire használódott el. Szükség esetén javíttassa meg.
4. Az egyensúly megtartása érdekében a kopott vagy sérült késeket azok felerősítő készletével együtt cserélje ki!

Biztonsági intézkedések

A fűnyíró használata

1. Csak nappal, vagy jó világítás mellett használja a fűnyíró!
2. Lehetőség szerint kerülje a nedves fű nyírását!
3. Külön óvatosságot igényel a lejtős területen történő fűnyírás, - viseljen csúszásmentes lábbelit!
4. Lejtős területen oldalirányban végezze a fűnyírást, soha ne lefelé!
5. Különösen ügyeljen a lejtős területen történő irányváltásra! Lassan járjon, soha ne közlekedjen futólépésben!
6. Túlságosan meredek lejtőn ne használja a készüléket.
7. Ne haladjon hátrafele fűnyírás közben, esetleg megbotolhat valamiben!
8. Soha ne vágja a fűvet úgy, hogy a fűnyíró magá fele húzza!
9. Kapcsolja le a berendezést, amennyiben nem fűves területen tolja a fűnyíró!
10. Soha ne működtesse a fűnyírógépet sérült védőpalásttal vagy anélkül, hogy az a helyén ne lenne!
11. Az utasításoknak megfelelően indítsa el a motort, miközben a lehető legtávolabb tartja a lábát a késtől.
12. Ne döntse meg a fűnyírót a motor működése közben, kivéve indításkor és leállításkor! Ebben az esetben se döntse meg a szükségesnél jobban, és csak a távolabb eső felét emelje meg! Ügyeljen arra, hogy a berendezésnek a földre történő visszahelyezése során mindkét keze a gép működtetésére képes helyzetben legyen!
13. Ne helyezze kezét vagy lábát forgó részek közelébe vagy alá.
14. Soha ne emelje vagy vigye a fűnyírógépet annak üzemeltetése közben, ill. amíg az a hálózati áramhoz van csatlakoztatva!
15. Távolítsa el a csatlakozódugót a hálózati aljzatból:
 - amennyiben bármely hosszúságú időtartamra a fűnyíró felügyelet nélkül hagyja;
 - eltömődés megszüntetése előtt;
 - ellenőrzés, tisztítás vagy a berendezésen végzett bármely karbantartási munka során;
 - ha idegen tárgy kerül a vágószerkezetbe. Ne használja a fűnyíró, amíg meg nem győződik annak abszolút biztonságos üzemállapotáról!
 - ha a fűnyíró rendellenesen vibrálni kezd. Azonnal ellenőrizze az okot! A túlzott vibráció balesetet okozhat.

Karbantartás és tárolás

1. Figyelem: Ne érje a forgó pengé(k)hez!
2. A fűnyíró biztonságos üzemeltetése végett tartson minden csavart, csavaranyát szorosra húzott állapotban.
3. Gyakran ellenőrizze a fűgújtó tartályt kopás vagy megrongálódás szempontjából.
4. A biztonságos üzemeltetés érdekében cserélje ki a kopott és megrongálódott alkatrészeket.
5. Csak az ezen termék részére meghatározott késrögzőtő csavart, távtartót és forgó komponenseket használja!
6. Legyen óvatos a fűnyíró beállításánál, és kerülje annak lehetőségét, hogy az ujj a gép mozgó kése és álló komponensei közé szoruljon.
7. Száraz, hűvös helyen, gyermekektől távol tartandó! Kültéri tárolás tilos.
8. Hagyja a készüléket lehűlni legalább 30 percig tárolás előtt.

Termikus túláramvédelem

A motor termikus túláramvédelemmel van ellátva, amely bekapcsol, ha a penge elakad, vagy a motoron túlterhelés lép fel. Ilyen esetben állítsa le, és húzza ki a tápszínór dugóját a hálózatról! A termikus

túláramvédelem csak akkor indul újra, ha az indító/leállító kar ki van engedve. Távolítsa el minden akadályt, és várjon néhány percet a termikus túláramvédelem újraindításával, majd folytathatja a fűnyírást.

A kés kiszérése és beszerelése

Kapcsolja ki, várjon, amíg a forgó kés leáll, és húzza ki a tápszínort az elektromos csatlakozóból, MIELŐTT megkísérelné eltávolítani vagy visszaszerelni a kést. A kést mindig óvatosan kezelje – az éles széllel balesetet okozhatnak. HASZNÁLJON KESZTYŰT!

A kés eltávolítása

- P1 – kést rögzítő csavar P2 – alátét P3 – kés**
1. A kés rögzítő csavarjának levételéhez tartsa erősen a kést a kesztyűs kezében, és csavarkulccsal lazítsa ki a kést tartó csavart az óramutató járásával ellentétes irányú elforgatással (P).
 2. Vegye ki a kést tartó rögzítő csavart az alátétet és a kést (P).
 3. Ellenőrizze, nincs-e rajta károsodás, és szükség esetén tisztítsa meg.
 4. Ha a kést nehéz kivenni, tegyen be egy csavarhúzó (R1) a furatba (R2), hogy lezárja a hajtást, majd

csavarkulccsal lazítsa ki a kést rögzítő csavart a csavarkulcsot az óramutató járásával ellentétes irányban elforgatva. Ügyeljen rá, hogy a csavarhúzó kivegye, mielőbb megpróbálja a gépet bekapcsolni.

Minden 50 óra fűnyírás vagy két év után, attól függően, melyik következik be előbb, az állapotától függetlenül cserélje ki a kést. Ha a kés megkarcolódott vagy sérült, cserélje ki!

A kés beszerelése

1. Tegye rá a kést a tengelyre úgy, hogy a kés éles széle a tengelylőt kifelé álljon.
2. Tegye vissza a kést rögzítő csavart az alátétet és a késen keresztül.
3. Tartsa erősen a kést a kesztyűs kezében, és húzza meg erősen a csavarkulcsot a kést rögzítő csavart. Ne húzza túl!

Szervizelési javaslatok

- Minden termék egyedülálló módon azonosítható egy ezüst és fekete termékminősítő címkével.
- Javasoljuk az Ön által vásárolt termék legalább évente egyszeri, de hivatásos alkalmazás esetén még többszöri szervizelését.

Környezetvédelmi Információk

- Az elhasznált termék megsemmisítésekor vegye figyelembe a környezeti tényezőket.
- Szükség esetén további hulladéktalatlantatási információt kaphat a helyi hatóságoktól.

Ez a  szimbólum a terméken vagy a csomagolásán azt jelzi, hogy ezt a terméket nem szabad háztartási hulladékként kezelni. Le kell adni az elektromos és elektronikus készülékek újrahasznosításra szolgáló

megfelelő begyűjtő helyen. E termék megfelelő elhelyezésének biztosításával 'n' segít megelőzni a környezetre és az emberi egészségre esetleg ártalmas olyan negatív következményeket, amelyek egyébként okozhatna e termék nem megfelelő kidobása. E termék újrahasznosításával kapcsolatban részletesebb tájékoztatásért forduljon a helyi önkormányzathoz, a háztartási hulladék elhelyezési szolgálatához, vagy az üzemhez, ahol a terméket vásárolta.

Cserealkatrészek

ÉI

Hivatkozási szám:

FLY046

Alkatrészszám:

510760890

Jótállás és jótállási irányelvek

A jótállás feltételeit a hatályos jogszabályok tartalmazzák, amelyekről a termékhez mellékelt Jótállási jegyben talál tájékoztatást. Ha a garanciális idő alatt bármely alkatrész meghibásodik gyártási hiba miatt, az Husqvarna UK Ltd. szervizei díjmentesen elvégzik a javítást vagy cserét az alábbi feltételekkel:

- a) A hibabejelentés közvetlenül a megbízott szervizközponton keresztül történik.
 - b) A vevő fel tudja mutatni a vételi elismervényt.
 - c) A hiba nem rendellenes használatból, hanyagságból vagy hibás beállításból fakad.
 - d) A hiba nem elfogadható mértékű kopásból vagy elnyíródásból ered.
 - e) A berendezést a Husqvarna UK Ltd. által felhatalmazott személyen kívül más nem szervizelte, nem javította, nem szedte darabjaira ill. nem bolygatta.
 - f) A gép nem szolgált bérbeadási célokat.
 - g) A berendezés az eredeti vásárló tulajdonát képezi.
 - h) A berendezést nem használták kereskedelmi célokra.
- * Ez a jótállás kiegészítésként szolgál, és semmiképp nem csökkenti a vevők törvényszerű jogait.

Az alábbiakból eredő hibákra nincs garancia, ezért fontos,

hogyan olvassa a Használati utasításban foglalt utasításokat és megértse, hogyan működik a gépe, és hogyan kell karbantartani:

A jótállás nem tér ki az alábbiakra:

- * Eredeti hibabejelentésnek elmulasztásából fakadó meghibásodás.
- * Hirtelen ütésből származó meghibásodások.
- * A Használati utasításban foglalt utasítások és ajánlások be nem tartásából eredő meghibásodások.
- * Bérbe adott fűnyírókat nem fedezi a jótállás.
- * Az alábbiakban felsorolt tételek gyorsan kopó alkatrészeknek minősülnek, és az élettartamuk a rendszeres karbantartástól függ, és ezért általában nem képezik a szokásos garanciális igény tárgyát: kések, elektromos csatlakozókábel

* Figyelmeztetés!

A Husqvarna UK Ltd. nem vállal semminemű felelősséget a jótálláson belül az olyan jellegű meghibásodásért, amely részben vagy egészben, közvetlen vagy közvetett módon a nem a Husqvarna UK Ltd. által gyártott ill. jóváhagyott cserealkatrészekkel vagy kiegészítő tartozékokkal történő cseréből vagy a berendezés bármely módon történő módosításából fakad.

EC MEGFELELŐSÉGI TANÚSÍTVÁNY

Husqvarna AB, S-561 82 Huskvarna, Sweden

Kizárólagos felelősséget vállalunk azért, hogy a termék(ek):

Jelölés..... **Lawnmower = Fűnyíró**
 Típusmegjelölés..... **CN32**
 Széria azonosítása..... **Lásd a Termékminősítő Cédulát**
 Gyártási Év..... **Lásd a Termékminősítő Cédulát**

Megfelel az alábbi EK irányelvek alapvetőkövetelményeinek és rendelkezéseinek:

2006/42/EC, 2004/108/EC, 2000/14/EC, 2011/65/EU

Az alábbi EU harmonizált szabványok alkalmazásán alapul:

EN60335-1, EN60335-2-77

A legnagyobb A-súlyozású, az EN60335-2-77 előírásnak megfelelően mért L_{pA} hangnyomásszint a kezelő helyén meg van adva a táblázatban.

A legnagyobb kéz/kar rázkódású súlyozott, az EN ISO 20643 előírásnak megfelelően mért a_h érték a fenti termék mintáján feljegyezve, meg van adva a táblázatban.

2000/14/EK: A mért hangteljesítmény L_{WA} és a garantált hangteljesítmény L_{WA} értékek megfelelnek a táblázatban közölt értékeknek.

Megfelelőség értékelési eljárás..... Annex VI

Kijelölt szerv..... Intertek, Davy Avenue,
 Knowlhill, Milton Keynes,
 Bucks., MK5 8NL, England

Husqvarna, 22/01/2013

P. Lameli

Műszaki igazgatóh

A technikai dokumentáció tartója.

Type	CN32
Width of Cut (cm)	32
Speed of Rotation of Cutting Device (RPM)	3,600
Power (kW)	1.0
Measured Sound Power L_{WA} (dB(A))	95
Guaranteed Sound Power L_{WA} (dB(A))	96
Sound pressure L_{pA} (dB(A))	80.2
Uncertainty K_{pA} (dB(A))	2.5
Hand / arm vibration a_h (m/s ²)	2.08
Uncertainty K_{ah} (m/s ²)	1.5
Weight (Kg)	7.4

MAGYAR - 3

Przepisy Bezpieczeństwa



Ostrzeżenie! Kosiarka jest urządzeniem mogącym stwarzać zagrożenie jeżeli używana będzie niezgodnie z zasadami bezpieczeństwa. Kosiarka może spowodować poważne uszkodzenie ciała operatora lub osoby postronnej. Dlatego niezmiernie istotne jest staranne przeczytanie i zrozumienie instrukcji obsługi urządzenia. Każda osoba obsługująca kosiarkę musi znać i przestrzegać wszystkie zalecenia i uwagi zawarte w niniejszej instrukcji.

Wyjaśnienie Symboli które znajdują się na Twoim Urządzeniu



Ostrzeżenie



Proszę uważnie przeczytać instrukcję obsługi i upewnić się, że wszystkie elementy układu sterowania oraz ich czynności są zrozumiałe.



Podczas koszenia zawsze trzymaj kosiarkę płasko na trawie. Przechylenie lub podnoszenie może spowodować wyrzucanie kamieni.



Uważaj na osoby postronne. Nie koś, gdy w obszarze koszenia znajdują się osoby trzecie - w szczególności dzieci, lub zwierzęta domowe.



Uważać na ostre krawędzie tnące – wyjąć wtyczkę z gniazda zasilającego przed rozpoczęciem prac konserwacyjnych lub gdy został uszkodzony kabel zasilający. Po wyłączeniu urządzenia, ostrza noża tnącego będą się jeszcze obracać przez jakiś czas.



Kabel zasilający należy trzymać z dala od noża.



Wskazówki ogólne

1. Dzieci od 8 roku życia oraz osoby mające ograniczoną sprawność fizyczną, umysłową lub sensoryczną lub nieposiadające doświadczenia lub wiedzy z zakresu użycia produktu mogą używać produktu pod nadzorem lub jeśli instrukcje bezpiecznego użycia produktu zostały im przedstawione, a ryzyko związane z jego użyciem wyjaśnione. Dzieciom nie wolno bawić się produktem. Czyszczenie i konserwacja produktu musi zawsze odbywać się pod nadzorem osoby dorosłej. Dzieci poniżej 16 lat nie powinny używać tego produktu.
2. Nigdy nie wolno pozwalać, by produktu używały dzieci lub osoby nie znające instrukcji użytkowania.
3. Należy zaprzestać pracy narzędziem, jeśli w pobliżu znajdują się ludzie (zwłaszcza dzieci) lub zwierzęta.
4. Używaj kosiarki wyłącznie w sposób opisany w niniejszych instrukcjach i zgodnie z jej przeznaczeniem.
5. Nigdy nie używaj kosiarki gdy jesteś zmęczony, pod wpływem alkoholu, narkotyków lub lekarstw.
6. Operator lub użytkownik jest odpowiedzialny za wypadki lub zagrożenia innych osób lub ich własności.
7. Proszę uważnie przeczytać instrukcję obsługi i upewnić się, że wszystkie elementy układu sterowania oraz ich czynności są zrozumiałe.

Elektryczność

1. Zalecane jest wykorzystanie urządzenia zabezpieczającego prądu szczytkowego (R.C.D.) nie większego niż 30mA. Nawet z zainstalowanym urządzeniem zabezpieczającym R.C.D. nie można zagwarantować 100%-go bezpieczeństwa i przez cały czas należy przestrzegać zasad bezpieczeństwa pracy. Sprawdzaj swoje urządzenie zabezpieczające R.C.D. zawsze gdy go używasz.
2. Przed użyciem należy sprawdzić pod kątem uszkodzeń lub zużycia. Jeżeli kabel będzie wadliwy, należy dostarczyć produkt do Autoryzowanego Serwisu w celu dokonania wymiany.
3. Nie używaj kosiarki, jeśli przewody elektryczne są uszkodzone lub wytarte.
4. Niezwłocznie wyjmij wtyczkę z gniazdka sieciowego, jeśli kabel zostanie przecięty lub będzie uszkodzona izolacja. Nie dotykaj kabla, zanim nie odłączysz kosiarki od sieci. Nie naprawiaj przeciętego lub uszkodzonego kabla. Wymień go na nowy.
5. Kabel przedłużający musi być rozwinięty. Zwój kabla może ulec przegrzaniu i obniżyć sprawność kosiarki.
6. Trzymaj kabel z dala od kosiarki. Zawsze koś w górę w dół od gniazdka, nigdy w koło.
7. Nie przeciągaj kabla wokół ostrych przedmiotów.
8. Przed wyłączeniem wtyczki w kosiarkę, przy rozłączaniu przedłużacza należy wpiernić wtyczkę z gniazdka sieciowego.
9. Wyłącz, wyjmij wtyczkę z gniazdka sieciowego i sprawdź stan kabla **przed** zwinięciem go do przechowywania. Nie naprawiaj uszkodzonego kabla, wymień go na nowy.
10. Zawsze uważnie zwijaj kabel, unikając suptów.
11. Nie wolno nosić urządzenia trzymając je za kabel.
12. W trakcie rozłączania przedłużacza nie wolno ciągnąć za kabel. Zawsze należy trzymać za wtyczki.
13. Do zasilania wolno stosować jedynie napięcie zgodne z podanym na tabliczce znamionowej.
14. Wyroby Husqvarna są podwójnie izolowane według normy EN60335. Nie należy w żadnym wypadku podłączać uziemienia do jakiegokolwiek części wyrobu.

Kable

Jeżeli wymagane jest użycie przedłużacza do pracy przy pomocy urządzenia, należy zastosować przedłużacze o następujących parametrach.

- 1.0 mm² : maks. długość 40 m
- 1.5 mm²: maks. długość 60 m
- 2.5 mm²: maks. długość 100 m

Minimalne wartości:

Kabel o przekroju 1.00mm², 100 amperów, 250V prąd zmienny.

1. Kable zasilające i przedłużacze dostępne są do nabycia w Centrum Serwisowym Husqvarna.
2. Należy wyłączenie używać kabel przedłużający przeznaczony do zastosowania na zewnątrz, zgodny z jedną z poniższych specyfikacji: Zwykła guma (60245 IEC 53), Zwykłe PCW (60227 IEC 53) lub zwykłe PCP (60245 IEC 57)
3. Jeśli krótki kabel jest uszkodzony, należy zlecić jego wymianę producentowi, serwisantowi lub wykwalifikowanej osobie, aby uniknąć zagrożenia.

Przed koszeniem

1. Podczas pracy z urządzeniem zawsze używaj solidnego obuwia i spodni z długimi nogawkami. Nie wolno obsługiwać urządzenia boso ani w sandałach. Zawsze sprawdź, czy na trawniku nie ma patyków, kamieni, kości, drutu i śmieci - nóż może je wyrzucać.
2. Przed użyciem urządzenia oraz po wystąpieniu uderzenia, należy sprawdzić czy występują ślady zużycia lub zniszczenia i odpowiednio je usunąć lub naprawić.

Przepisy Bezpieczeństwa

4. Wymień zużyte lub uszkodzone ostrza razem z zamocowaniami jako zestaw, aby zachować wyważenie.
- W czasie pracy**
1. Używaj kosiarki wyłącznie w świetle dziennym lub przy dobrym oświetleniu sztucznym.
 2. O ile to możliwe, unikaj używania kosiarki na mokrej trawie.
 3. Zachowuj szczególną ostrożność na zboczach i pracuj w obuwiu przeciwpoślizgowym.
 4. Koś w poprzek zbocza, nigdy w górę i w dół.
 5. Zachowuj szczególną ostrożność przy zmianie kierunku na zboczu. Nigdy nie biegnaj - chodź powoli.
 6. Nie kosić terenów o zbyt dużym nachyleniu.
 7. Podczas koszenia nie idź do tyłu, bo możesz się przewrócić.
 8. Nigdy nie koś trawy ciągnąc kosiarkę do siebie.
 9. Zawsze wyłącz kosiarkę przed przesunięciem jej przez nie zatrawioną powierzchnię.
 10. Nigdy nie używaj kosiarki z uszkodzonymi lub nie założonymi osłonami.
 11. Silnik należy uruchamiać zgodnie z instrukcją, trzymając stopy z dala od ostrza.
 12. Nie przechylaj kosiarki, gdy silnik pracuje - za wyjątkiem włączania i wyłączania. W tych przypadkach nie przechylaj więcej, niż absolutnie konieczne i unosz wyłącznie część od siebie najdalej. Przed przywróceniem kosiarki do pozycji poziomej zawsze miej obie ręce w pozycji roboczej na uchwycie.
 13. Nie wolno zbliżać rąk ani stóp do części obrotowych.
 14. Nigdy nie podnoś i nie przenoś kosiarki, gdy pracuje lub jest podłączona do gniazdka sieciowego.
 15. Wyjmij wtyczkę z gniazdka sieciowego:
 - przed pozostawieniem kosiarki bez opieki nawet na chwilę;
 - przed usuwaniem blokady;
 - przed dokonaniem sprawdzenia, czyszczeniem lub regulacją kosiarki;
 - po uderzeniu w coś. Nie używaj kosiarki, dopóki się nie upewnisz, że cała kosiarka jest w dobrym stanie technicznym;
 - jeśli kosiarka wibruje nadmiernie. Natychmiast znajdź przyczynę. Nadmierne wibracje mogą spowodować obrażenia ciała.
- Konserwacja i przechowywanie**
1. Ostrożnie: Nie wolno dotykać obracających się ostrzy.
 2. Dbaj aby wszystkie nakrętki i śruby były zawsze i dociągnięte.
 3. Często sprawdzaj, czy kosz na trawę nie jest uszkodzony lub zużyty.
 4. Dla zapewnienia bezpieczeństwa wymieniaj części zużyte lub uszkodzone.
 5. Zakładaj wyłączanie noże zamienne, śrubę mocującą ostrze, element rozstawczy i wirnik dmuchawy przeznaczone dla tego modelu kosiarki.
 6. Zachowuj ostrożność podczas regulacji kosiarki, aby uniknąć złapania palców między obrotowymi ostrzami a nieruchomymi elementami kosiarki.
 7. Przechowywać w suchym, chłodnym miejscu, poza zasięgiem dzieci. Nie przechowywać na zewnątrz.
 8. Przed odłożeniem produktu na miejsce przechowywania, należy pozostawić go do ostygnięcia na około 30 minut.

Wyłącznik termiczny

Silnik zabezpieczony jest Wyłącznikiem Termicznym, który uaktywnia się po zaklinowaniu się noża lub po przeciążeniu silnika. Gdy tak się stanie, wyłącz urządzenie i wyjmij wtyczkę kabla zasilającego z gniazdka elektrycznego. Wyłącznik Termiczny zostanie zresetowany po

wyłączeniu dźwigni start/stop. Przed rozpoczęciem ponownego użycia urządzenia, należy usunąć wszelkie blokujące nieczystości i poczekać kilka minut na zresetowanie się Wyłącznika Termicznego.

Zdejmowanie i Zakładanie Noża

Zanim przystąpisz do zdejmowania lub zakładania noża, wyłącz kosiarkę, poczekaj aż nóż przestanie się obracać i wyjmij wtyczkę z gniazdka zasilającego. Zawsze obchodź się z nożem ostrożnie - ostre krawędzie noża mogą spowodować uszkodzenia ciała. UŻYWAJ RĘKAWIC OCHRONNYCH.

Zdejmowanie noża

P1 - gruba noża P2 - podkładka P3 - nóż

1. Aby odkręcić śrubę noża, przytrzymaj mocno nóż ręką zabezpieczoną rękawicą ochronną i odkręć śrubę noża kluczem w kierunku przeciwnym do ruchu wskazówek zegara (**P**).
2. Wyjmij śrubę noża, podkładkę (**P**).
3. Sprawdź czy nie ma uszkodzeń i wyczyść te części, jeżeli to konieczne.
4. W przypadku, gdy ciężko jest zdemontować nóż, wózków śrubokręt (**R1**) w otwór (**R2**), aby zablokować napęd,

a następnie odkręć kluczem śrubę ostrza w kierunku przeciwnym do ruchu wskazówek zegara. Upewnij się, że wyjąłeś śrubokręt z otworu przed ponownym rozruchem urządzenia.

Należy poddać nóż konserwacji po 50 godzinach koszenia lub po okresie 2 lat w zależności od tego, co nastąpi pierwsze - niezależnie od warunków. Jeżeli ostrze noża jest popękane lub uszkodzone, nóż należy wymienić na nowy.

Zakładanie noża

1. Załóż nóż na wał tak, aby ostrza noża skierowane były jak najdalej od korpusu kosiarki.
2. Przetóż śrubę noża przez podkładkę i nóż a następnie dokręć.
3. Przytrzymaj mocno nóż ręką zabezpieczoną rękawicą ochronną i dokręć śrubę noża kluczem. Dokręć śrubę z wyczuciem, aby jej nie uszkodzić.

Informacje z Zakresu Ochrony Środowiska

- Podczas utylizacji zużytego produktu należy zachować wymogi ochrony środowiska.
- W razie potrzeby należy skontaktować się z lokalnymi władzami w celu uzyskania informacji na temat utylizacji produktu.

Symbol  na produkcie lub jego opakowaniu oznacza, że po utracie wartości użytkowej dany wyrób nie może być traktowany tak jak inne odpady. Należy przekazać go do punktu zbiórki urządzeń elektrycznych i

elektrycznych przeznaczonych do recyklingu. Przestrzegając zalecanych zasad postępowania ze zużytym produktem zapobiegasz ewentualnym negatywnym konsekwencjom dla zdrowia i środowiska, jakie mogłyby nastąpić w wyniku niewłaściwego sposobu pozbycia się wyrobu. Szczegółowych informacji na temat recyklingu tego produktu mogą udzielić władze lokalne, służby zajmujące się wywozem śmieci lub pracownicy sklepu, w którym produkt został zakupiony.

Zalecana obsługa techniczna

- Produkt jest oznaczony przy pomocy srebrno-szarej tabliczki znamionowej w sposób umożliwiający jednoznaczna identyfikację.
- Zalecamy, aby produkt poddawany był przeglądowi technicznemu przynajmniej raz na rok; przy czym częstotliwość przeglądów zwiększa się jeśli urządzenie jest używane dla celów profesjonalnych.

Części zamienne

Ostrze

Numer referencyjny:

FLY046

Numer części:

510760890

INSTRUKCJA OBSŁUGI

Kosiarka rotacyjna elektryczna

CN32

Instrukcja obsługi

Wydanie I, 2009

DANE TECHNICZNE

Napięcie zasilania 230V

Moc silnika 1.0 W

Klasa izolacji II

Ciężar 8.1 kg

UWAGA !

Znaki bezpieczeństwa na urządzeniu muszą być widoczne i utrzymywane w czystości. W razie ich uszkodzenia lub utraty należy je wymienić lub uzupełnić w autoryzowanym punkcie serwisowym

UWAGA !

Kosiarka przeznaczona jest wyłącznie do zastosowań przydomowych i nie może być używana w innym celu niż koszenie trawy.

Firma Flymo zastrzega sobie możliwość zmiany parametrów technicznych w ramach ciągłego unowocześniania urządzeń.

Druki gwarancji wydawane są przy zakupie urządzenia. Przeipsy gwarancyjne określone są na Karcie Gwarancyjnej.

DEKLARACJA ZGODNOŚCI WE

Husqvarna AB, S-561 82 Huskvarna, Sweden

Deklarujemy z całą odpowiedzialnością że nasz produkt(y) ;

Oznaczenie.....**Lawnmower = Kosiarka**Oznaczenie typu(ów).....**CN32**Identyfikacja serii.....**Patrz Tabliczka Znamionowa Wyrobu**Rok Produkcji.....**Patrz Tabliczka Znamionowa Wyrobu**

Spełniają zasadnicze wymagania i warunki następujących dyrektyw EC :

2006/42/EC, 2004/108/EC, 2000/14/EC, 2011/65/EU

na podstawie zastosowanych następujących norm EU :

EN60335-1, EN60335-2-77

Maksymalny ważony poziom dźwięku L_{pA} na stanowisku operatora zmierzony zgodnie z normą EN60335-2-77 został podany w tabeli.

Maksymalna wartość ważona drgań dla ręki/ramienia a_h zmierzona zgodnie z normą

EN ISO 20643 w próbie powyższego produktu (produktów) została podana w tabeli.

2000/14/EC: Mierzony Poziom Mocy Akustycznej L_{WA} oraz Gwarantowany Poziom Mocy Akustycznej L_{WA} są zgodne z wielkościami podanymi w tabeli.

Procedura Oceny Zgodności..... Annex VI

Organ Uprawniony..... Intertek, Davy Avenue,
Knowlhill, Milton Keynes,
Bucks., MK5 8NL, England

Husqvarna, 22/01/2013

P. Lameli

Dyrektor ds. technicznych

Posiadacz dokumentacji technicznej



Type	CN32
Width of Cut (cm)	32
Speed of Rotation of Cutting Device (RPM)	3,600
Power (kW)	1.0
Measured Sound Power L_{WA} (dB(A))	95
Guaranteed Sound Power L_{WA} (dB(A))	96
Sound pressure L_{pA} (dB(A))	80.2
Uncertainty K_{pA} (dB(A))	2.5
Hand / arm vibration a_h (m/s^2)	2.08
Uncertainty K_{ah} (m/s^2)	1.5
Weight (Kg)	7.4

POLSKI - 3

Bezpečnostní upozornění



Pokud se výrobek nepoužívá řádným způsobem, může být nebezpečný! Výrobek může způsobit vážné zranění operátora a jiných osob. Výstražná upozornění a bezpečnostní pokyny je třeba dodržovat, aby byla zajištěna přiměřená bezpečnost a efektivnost při používání výrobku. Operátor zodpovídá za dodržování výstražných upozornění a bezpečnostních pokynů uvedených v této příručce a na výrobku.

Vysvětlivky k symbolům na výrobku



Výstraha



Přečtěte si návod k obsluze a seznamte se s významem značek i bezpečnostních symbolů používaných v tomto návodu a na stroji



Při sekání vždy udržujte sekačku na zemi. Naklánění nebo zvedání sekačky může způsobit vyhazování kamenů



Okolo stojící osoby udržujte mimo sekačku. Nesekejte, pokud jsou v oblasti sekání osoby, především děti anebo domácí zvířata



Pozor na ostré nože – vytáhněte zástrčku ze sítě před údržbou anebo pokud je poškozen kabel. Po vypnutí sekačky se nože nadále otáčejí.



Nepřibližujte kabel k noží.

Všeobecné pokyny

1. Toto zařízení mohou používat děti starší 8 let a osoby se sníženými fyzickými, smyslovými nebo mentálními schopnostmi či s nedostatkem zkušeností a znalostí, ovšem pouze pokud jsou pod dohledem nebo pokud obdržely instrukce týkající se bezpečného používání zařízení a chápou možná rizika. Děti si nesmí s výrobkem hrát. Děti také nesmí bez dozoru provádět čištění a běžnou údržbu. Nedoporučujeme, aby tento výrobek používali osoby mladší 16ti let.

2. Nedovolte dětem nebo osobám neobeznámeným s těmito pokyny používat tento produkt.
3. Pokud jsou v okolí jiné osoby, zvláště děti, nebo domácí zvířata, přestaňte přístroj používat.
4. Sekačku používejte pouze způsobem, popsáním v tomto návodu a k popsaným funkcím.
5. Nikdy neobsluhujte sekačku, když jste unavený, nemocný anebo pod vlivem alkoholu, drog nebo léků.
6. Obsluha nebo uživatel je zodpovědný za nehody anebo rizika jiných osob a jejich majetku.
7. Přečtěte si návod k obsluze a seznamte se s významem značek i bezpečnostních symbolů používaných v tomto návodu a na stroji

Pokyny k elektrickým součástem

1. Doporučujeme používat zařízení k omezení zbytkového proudu (RCD) se spouštěcím proudem nepřesahujícím 30mA. Ani s RCD nelze sto procentně zaručit bezpečnost a je třeba neustále dodržovat bezpečné pracovní postupy. Při každém použití RCD zkontrolujte.

2. Před použitím zkontrolujte, zda kabel nejeví známky poškození nebo opotřebení. Pokud je kabel poškozený, nechte ho vyměnit v pověřeném servisním středisku.
3. Sekačku nepoužívejte, pokud jsou elektrické kabely poškozeny anebo opotřebovány.
4. Pokud je kabel rozřiznutý anebo pokud je poškozena izolace, okamžitě odpojte dodávku elektrického proudu. Nedotýkejte se elektrických součástí/ kabelu, dokud není dodávka elektrického proudu přerušena. Rozřiznutý nebo poškozený kabel neopravujte. Vyměňte ho za nový.
5. Váš prodlužovací kabel musí být rozvinutý. Svinuté kabely se mohou přehřívat a snižovat tak účinnost vaší sekačky.
6. Kabel udržujte mimo sekačku. Vždy pracujte mimo zdroj elektrického proudu a pohybujte se směrem dopředu a dozadu, nikdy v kruzích.
7. Netahejte kabel kolem ostrých předmětů.
8. Před odpojením zástrčky, konektoru kabelu nebo prodlužovacího kabelu vždy vypněte přívod elektrického proudu.
9. Před svinutím kabelu k uskladnění vypněte sekačku, vytáhněte zástrčku z přívodu elektrického proudu a zkontrolujte elektrický kabel, zda nejeví známky poškození nebo stárnutí. Neopravujte poškozený kabel. Vyměňte ho za nový.
10. Kabel vždy svinujte opatrně. Vyhnete se zkroucení.
11. Při přenášení nedržte sekačku za kabel.
12. Nikdy nerozpojujte jakékoliv zásuvkové spoje taháním za kabel.
13. Sekačku připojujte pouze k takovému síťovému napětí, které odpovídá jmenovité hodnotě vyznačené na výrobním štítku.
14. Výrobky Husqvarna mají dvojí izolaci podle normy EN60335. Zemnění by nemělo být za žádných okolností spojeno s žádnou částí výrobku.

Kabely

Pokud chcete při používání tohoto výrobku používat prodlužovací kabel, používejte výhradně kabely těchto rozměrů:

- 1.0 mm² : max. délka 40 m
- 1.5 mm² : max. délka 60 m
- 2.5 mm² : max. délka 100 m

Minimální zatížení - 1.0 mm² 10 A 250 V ~

Napojení na elektrickou síť

1. K napojení na elektrickou síť je možné použít prodlužovací kabel s pohyblivou zásuvkou odolnou proti střikající vodě. Napojení zástrčky na přívodní kabel může provést pouze osoba s příslušnou kvalifikací podle vyhlášky ČÚBP č. 50/1978 Sb. Na přípojovací šňůru se musí použít kabel odpovídající ČSN 34 0350 a ČSN 37 5053. Prodlužovací šňůra nesmí být libovolně dlouhá:
 - pro délku do 40 m vodič s průřezem žil 1mm²
 - pro délku do 50 m vodič s průřezem žil 1,5mm²
 Používejte kabel HO7RN-F
2. Poškodí-li se krátký přípojovací kabel, musí být z bezpečnostních důvodů vyměněn výrobcem, jeho servisním střediskem nebo podobně kvalifikovaným pracovníkem, aby se předešlo riziku.

Připrava

1. Při používání výrobku noste pevnou obuv a dlouhé kalhoty. Zařízení neprovozuje, jste-li naboso, nebo nosíte-li otevřené sandály.
2. Ujistěte se, že na trávníku nejsou klacky, kamení, kosti, drát anebo suť; mohlo by dojít k jejich odhazování břitem.
3. Než začnete sekačku používat a po nárazu, zkontrolujte, zda není poškozená či opotřebovaná. Pokud je třeba, proveďte opravu.
4. Vyměňte opotřebované nebo poškozené nůž spolu s jeho spojovacími prvky, aby byla zachována rovnováha.

Použití

1. Sekačku používejte pouze za denního světla nebo při dobrém umělé osvětlení.
2. Vyhnete se použití sekačky v mokré trávě, pokud je to možné.
3. Na svahu noste protiskluzovou obuv.
4. Sekejte ve tvaru terénu svahu, nikdy nepostupujte nahoru a dolů.
5. Při změně směru na svahu postupujte se zvýšenou pozorností. Chod'te, nikdy neběhejte.
6. Nesekejte příliš strmé svahy.
7. Při sekání necouvejte, mohli byste zakopnout.

Bezpečnostní upozornění

8. Nikdy nesekejte trávu přitahováním sekačky k sobě.
9. Před přesunem sekačky přes jiné povrchy než trávu sekačku vypněte.
10. Nikdy nepoužívejte sekačku s poškozenými vodicími plochami anebo bez správné ustavených vodicích ploch.
11. Motor startujte podle instrukcí a s nohama v bezpečné vzdálenosti od ostří nože.
12. Nenaklánějte sekačku za běhu motoru. Výjimkou je spouštění a vypínání. V těchto případech nenaklánějte sekačku více než je zcela nezbytné a zvedejte pouze tu část, které je mimo dosah obsluhy. Vždy zajistěte, abyste měli obě ruce v provozní poloze před tím, než položíte zařízení zpět na zem.
13. Nedávejte ruce ani nohy do blízkosti nebo pod rotující části.
14. Nikdy nezvedejte nebo nepřenášejte sekačku za provozu nebo pokud je stále zapojena k přívodu elektrického proudu.
15. Zastrčku vytáhněte z přívodu elektrického proudu:
 - před tím, než zanecháte sekačku bez dozoru po jakkoli dlouhou dobu;
 - před čištěním ucpání;
 - před kontrolou, čištěním nebo práci na zařízení;
 - když narazíte na jakýkoli předmět. Vaši sekačku nepoužívejte dokud se neujistíte, že je celá sekačka v bezpečném provozním stavu;
- když začne sekačka neobvyklým způsobem vibrovat. Přezkoušení a opravu sekačky svěťte odbornému servisu. Nadměrné vibrace mohou být příčinou zranění.

Údržba a uskladnění

1. Upozornění: Nedotýkejte se rotujících nožů.
2. Udržujte všechny matice a šrouby utažené, abyste zajistili, že je sekačka v bezpečném provozním stavu.
3. Pravidelně kontrolujte koš na trávu, zda není opotřebovaný nebo poškozen.
4. Z důvodu bezpečnosti vyměňujte opotřebované nebo poškozené části.
5. Používejte pouze náhradní nůž, šroub nože, distanční tělísko a oběžné kolo, které jsou specifikovány pro tento výrobek.
6. Při nastavování sekačky postupujte opatrně, abyste zabránili zachycení prstů mezi pohybující se nůž a pevnými částmi zařízení.
7. Skladujte v suchu a chladu a mimo dosah dětí. Neskladujte venku.
8. Před uskladněním nechte nástroj nejméně 30 minut vychladnout.

Tepelná pojistka

Motor je chráněn tepelnou pojistkou, která se aktivuje, když dojde k zadření nože nebo přetížení motoru. Když k tomuto dojde, zastavte a vytáhněte zastrčku ze zásuvky. Tepelná pojistka se vrátí do původního stavu

pouze po uvolnění páky zapnutí/vypnutí. Odstraňte překážky a než budete pokračovat v sekání, vyčkejte několik minut, než se tepelná pojistka vrátí do původního stavu.

Demontáž a montáž nože

NEŽ budete provádět demontáž nebo montáž nože, vypněte, vyčkejte, než se nůž přestane otáčet a odpojte ze sítě. S nožem vždy manipulujte opatrně - ostré hrany by mohly způsobit zranění.

NOSTE RUKAVICE.

Demontáž nože

P1 - šroub nože P2 - podložka P3 - nůž

1. Při demontáži nože uchopte nůž pevně rukou v rukavici a francouzským klíčem uvolněte šroub nože otáčením vlevo (**P**).
2. Vyjměte šroub nože, podložku a nůž (**P**).
3. Zkontrolujte na poškození a je-li potřeba vyčistěte.
4. Pokud bude těžké nůž vyjmout, vložte šroubovák (**R1**) do

otvoru (**R2**), aby se zablokoval pohon a poté klíčem uvolněte šroub nože otáčením klíčem vlevo. Před spuštěním sekačky se ujistěte, že je šroubovák vytažený.

Kovový nůž vyměňte po 50 hodinách sekání nebo 2 letech, podle toho, co nastane dřív - bez ohledu na jeho stav. Pokud je nůž prasklý nebo poškozený, vyměňte ho za nový.

Montáž nože

1. Nasuňte nůž na hřídel tak, aby ostré hrany nože směřovaly mimo hřídel.
2. Zasuňte šroub nože skrze podložku a nůž.
3. Uchopte nůž pevně rukou v rukavici a utáhněte pevně šroub nože klíčem. Nepřetahujte.

Informace Týjající se Životního Prostředí

- Při likvidaci výrobku na konci jeho životnosti je nezbytné zachovávat doporučené postupy s ohledem na ochranu životního prostředí.
- V případě nutnosti Vám bližší informace o likvidaci podá příslušný místní úřad.

Tento  symbol na výrobku nebo na obalu znamená, že s výrobkem nelze nakládat jako s odpadem domácnosti. Výrobek je třeba odnést do příslušného

sběrného místa k recyklaci elektrických a elektronických zařízení. Zajištěním řádné likvidace výrobku pomůžete předejít potenciálním záporným vlivům na životní prostředí a lidské zdraví, které by se mohly projevit v případě likvidace tohoto výrobku nepatřičným způsobem. Podrobnější informace o recyklaci tohoto výrobku si vyžádejte na Vašem obecním úřadu, od firmy zabývající se likvidací domácího odpadu anebo v prodejně, kde jste výrobek zakoupili.

Servisní doporučení

- Každý výrobek je identifikován jedinečným stříbro-černým typovým štítkem.
- Důrazně doporučujeme provádět servis vašeho zařízení nejméně každých dvanáct měsíců a častěji, pokud zařízení používáte k profesionální aplikaci.

CZ - TECHNICKÁ DATA

Šířka záběru	32 cm
Napětí	230V
Příkon	1.0 W
Posuv struny	automatický
Hmotnost bez obalu	8.1 kg

Likvidace stroje po skončení jeho životnosti
V souladu s platnými předpisy o odpadech a ochraně životního prostředí je třeba zachovat doporučené postupy likvidace jednotlivých (kovových, plastových) částí stroje, se kterými Vás seznámí nejbližší autorizované servisní místo.

Záruka a záruční politika

Pokud bude během záruční doby shledána vada kteréhokoliv dílu způsobená chybou výrobou, firma Husqvarna UK Ltd. prostřednictvím svého autorizovaného servisního střediska poskytne zákazníkovi bezplatnou opravu nebo výměnu za předpokladu, že:

- a) Vada je nahlášena přímo autorizované opravě.
- b) Je předloženo potvrzení o nákupu.
- c) Vada není způsobena nesprávným používáním, nedbalostí nebo nesprávným nastavením uživatelem.
- d) K vadě nedošlo běžným opotřebením.
- e) Na zařízení nebyl proveden servis nebo opravy, nebylo demontováno a nebyly na něm prováděny změny osobou, která není autorizovaná firmou Husqvarna UK Ltd..
- f) Zařízení nebylo zapůjčováno.
- g) Zařízení je ve vlastnictví původního kupujícího.
- h) Zařízení nebylo používáno ke komerčním účelům.
- Tato záruka je dodatkem k zákonným právním zákazníkova a žádným způsobem tato práva neomezuje.

Poruchy z následujících důvodů nejsou kryty, proto je důležité

přečíst si pokyny v příručce operátora a porozumět, jak postupovat při obsluze a údržbě zařízení:

Závady, které záruka nepokrývá:

- * Vady důsledkem nenahlášení počáteční vady.
- * Vady důsledkem náhlého nárazu.
- * Poruchy vzniklé nepoužíváním výrobku v souladu s pokyny a doporučeními uvedenými v příručce operátora.
- * Zařízení, která jsou zapůjčována, tato záruka nekryje.
- * Dále uvedené díly jsou považovány za díly, které se opotřebovávají a jejich životnost závisí na pravidelné údržbě, a proto nejsou běžně předmětem platného nároku na náhradu škody podle záruky: nože, elektrický přívodní kabel

* Pozor!

Firma Husqvarna UK Ltd. nepřijímá zodpovědnost podle této záruky za vady způsobené zcela nebo částečně, přímo nebo nepřímo instalací nebo výměnou částí nebo instalací dodatečných částí, které nejsou vyrobeny nebo schváleny firmou Husqvarna UK Ltd. a nebo pokud bylo zařízení jakýmkoli způsobem modifikováno.

Náhradní díly

Líšta

Číslo jednací:

FLY046

Číslo součástky:

510760890

ES PROHLÁŠENÍ O SHODĚ

Husqvarna AB, S-561 82 Huskvarna, Sweden

Prohlašuje na základě výhradní odpovědnosti, že produkt(y):

Označení.....Lawnmower = **Sekačka na trávu**
 Označení typů.....**CN32**
 Identifikace Série.....**Viz Výrobní štítek**
 Rok výroby.....**Viz Výrobní štítek**

Splňuje základní požadavky a předpisy následujících směrnic ES:
2006/42/EC, 2004/108/EC, 2000/14/EC, 2011/65/EU
 založeno na následujících použitých harmonizovaných norem EU:
EN60335-1, EN60335-2-77

Maximální hladinu akustického tlaku L_{pA} přepočítanou dle váhového filtru A na stanovišti obsluhy a měřenou podle normy EN60335-2-77 udává tabulka.

Maximální váženou hodnotu a_{H1} vibrací rukou / paží, měřenou podle normy EN ISO 20643 u výběru výše uvedených produktů, udává tabulka.

2000/14/ES: Hodnoty naměřená intenzity zvuku L_{WA} a zaručené intenzity zvuku L_{WA} odpovídají tabulkovým hodnotám.
 Postup hodnocení shody.....Annex VI

Notifikován orgán.....Intertek, Davy Avenue,
 Knowlhill, Milton Keynes,
 Bucks., MK5 8NL, England

Husqvarna, 22/01/2013
 P. Lameli
 Technický ředitel
 Držitel technické dokumentace



Type	CN32
Width of Cut (cm)	32
Speed of Rotation of Cutting Device (RPM)	3,600
Power (kW)	1.0
Measured Sound Power L_{WA} (dB(A))	95
Guaranteed Sound Power L_{WA} (dB(A))	96
Sound pressure L_{pA} (dB(A))	80.2
Uncertainty K_{pA} (dB(A))	2.5
Hand / arm vibration a_{H1} (m/s^2)	2.08
Uncertainty K_{ah} (m/s^2)	1.5
Weight (Kg)	7.4

ČESKY - 3

Bezpečnostne Predpisy



Pokud se výrobek nepoužívá řádným způsobem, může být nebezpečný! Výrobek může způsobit vážné zranění operátora a jiných osob. Výstražná upozornění a bezpečnostní pokyny je třeba dodržovat, aby byla zajištěna přiměřená bezpečnost a efektivnost při používání výrobku. Operátor zodpovídá za dodržování výstražných upozornění a bezpečnostních pokynů uvedených v této příručce a na výrobku.

Vysvětlivky symbolov na vašom výrobku



Upozornenie



Starostlivo si prečítajte návod na obsluhu.



Počas kosenia vždy udržiavajte kosačku na zemi. Nakláňaním, alebo zdvíhaním kosačky môže dôjsť k odletovaniu kameňov.



Okolostojace osoby udržiavajte mimo dosahu. Nekoste, ak sú ľudia (najmä deti, alebo zvieratá) na kosenej ploche.



Dávajte pozor na ostré čepele – pred údržbou alebo v prípade poškodenia kábla vytiahnite zo zdroja elektrickej energie. Čepele sa otáčajú aj po vypnutí zariadenia.



Napájací kábel chráňte pred ostrými čepeľami.



Všeobecné pokyny

1. Tento produkt sa smie používať len pod dozorom. Môžu ho používať aj deti vo veku 8 rokov a viac, ak im boli vysvetlené pokyny týkajúce sa bezpečného používania a ak pochopili výsledné riziká. To isté platí aj pre aj pre osoby s fyzickým, zmyslovým, alebo mentálnym postihnutím, či s chýbajúcimi skúsenosťami a vedomosťami. Nedovoľte deťom, aby sa s produktom hrali. Deti smú vykonávať čistenie a bežnú údržbu len pod dozorom.

Neodporúčame, aby tento produkt používali ľudia mladší ako 16 rokov.

2. Nedovoľte deťom a osobám, ktoré sa neoznámili s týmito pokynmi, narábať s výrobkom.
3. Výrobek nepoužívajte, ak sa v okolí nachádzajú osoby, obzvlášť deti alebo zvieratá.
4. Kosačku používajte iba tak a na také práce, ktoré sú opísané v tomto návode.
5. Nikdy neobslužujte kosačku keď ste unavený, chorý, pod vplyvom alkoholu, drog, alebo liekov.
6. Obsluhujúca osoba, alebo užívateľ je zodpovedný za nehody a riziká spôsobené iným osobám a ich majetku.
7. Starostlivo si prečítajte návod na obsluhu.

Elektrické pokyny

1. Doporučujeme použiť Residual Current Device R.C.D. (zariadenie zostatkového prúdu) s maximálnou hodnotou prúdu 30 mA. Stopercentná bezpečnosť nemôže byť garantovaná ani s inštalovaným R.C.D. Preto je nevyhnutné vždy dodržiavať bezpečnosť práce.

2. R.C.D. skontrolujte pri každom použití.
2. Pred použitím skontrolujte kábel, či nie je poškodený. Vymeňte ho, ak zbadáte znaky poškodenia, alebo zostatnutia.
3. Kosačku nepoužívajte, ak sú elektrické káble poškodené, alebo opotrebované.
4. Okamžite odpojte z elektrickej siete ak sa prerezal kábel, alebo porušila izolácia. Nedotýkajte sa elektrického kábla, kým nie je odpojený zo zdroja elektrického napätia. Rozrezaný, alebo poškodený kábel neopravujte. Nahraďte ho novým.
5. Predlžovací kábel musí byť rozvinutý. Navinuté káble sa môžu prehrievať a znižovať účinnosť kosačky.
6. Kábel udržiavajte mimo dosahu kosačky. Vždy pracujte vo vzdialenosti od zdroja napájania a kosačkou pohybujte tam a späť, nikdy nekoste v kruhoch.
7. Kábel neťahajte okolo ostrých predmetov.
8. Vždy vytiahnite zástrčku z elektrickej siete pred odpojením káblového konektora, alebo predlžovacieho kábla.
9. **Pred** navinutím kábla na uskladnenie vypnite kosačku, vytiahnite zástrčku zo siete a skontrolujte napájací elektrický kábel či nie je poškodený, alebo starý. Poškodený kábel neopravujte, nahraďte ho novým.
10. Vždy opatrne navinite kábel, vyhnete sa zauzleniu.
11. Výrobek nikdy nepremiestňujte ťahaním za kábel.
12. Pri odpájaní kábla neťahajte za kábel, ale za koncovku.
13. Prístroj je dovolené pripájať iba na striedavý prúd o napätí, ktoré je uvedené na štítku.
14. Výrobky firmy Husqvarna sú dvojnásobne bezpečnostne napojené na EN60335. Za žiadnych okolností nesmie byť uzemnenie napojené ku žiadnej časti tohoto výrobku.

Kábel

Ak chcete počas prevádzky výrobku použiť predlžovací kábel, použite iba nasledovné rozmery káblou:

- 1.0 mm²: maximálna dĺžka 40 metrov
- 1.5 mm²: maximálna dĺžka 60 metrov
- 2.5 mm²: maximálna dĺžka 100 metrov

Minimálna zaťažiteľnosť:

Kábel 1.00 mm² 10 A, 250V AC

1. Hlavné aj predlžovacie káble sú v predaji v miestnom servisnom stredisku záhradných výrobkov Husqvarna.
2. Používajte iba predlžovacie káble špeciálne vyrobené na použitie v exteriéri, a ktoré zodpovedajú nasledovným špecifikáciám: Bežná guma (60245 IEC 53), Bežný PVC plast (60227 IEC 53) alebo Bežný PCP (60245 IEC 57)
3. Ak je krátky pripojovací kábel poškodený, musí ho vymeniť výrobca, servisný zástupca alebo podobne kvalifikovaná osoba, aby sa predišlo riziku.

Právrava

1. Pri použití výrobku noste vždy pevnú obuv a dlhé nohavice. Výrobek nikdy nepoužívajte, ak máte bosé nohy alebo máte obuté otvorené sandále.
2. Skontrolujte či na trávniku nie sú palice, kamene, kosti, drôty, alebo úlomky ktoré by mohli byť čepeľou vyhodené do okolia.
3. Pred použitím stroja a po akejkoľvek manipulácii s ním, skontrolujte, či stroj nie je opotrebovaný alebo poškodený a prevedte potrebné opravy.
4. Opotrebované, alebo poškodené čepele vymeňte spolu s patričnými, upínacími súčiastkami, aby bola zachovaná rovnováha.

Použitie

1. Kosačku používajte iba počas dňa, alebo za dobrého umelého osvetlenia.
2. Ak je to možné vyhnete sa používaniu kosačky na mokrej trávě.
3. Zvýšená starostlivosť o obuv je potrebná na svahoch . Noste protišmykovú obuv.
4. Koste naprieč svahu nikdy nie hore a dolu.
5. Zvýšená opatrnosť je potrebná pri zmene smeru kosenia na svahoch. Kráčajte, nikdy nebežte.
6. Nekoste príliš strmé svahy.
7. Pri kosení necuvajte, mohli by ste zakopnúť.

Bezpečnostne Predpisy

- Nikdy nekoste trávu fahaním kosačky smerom k sebe.
- Kosačku vypnite predtým, ako ju budete tlačiť po netravných povrchoch.
- Nikdy neobsluhujte kosačku s poškodenými krytmí, alebo bez krytov.
- Motor štartujte podľa inštrukcií a s nohami v bezpečnej vzdialenosti od ostria noža.
- Za chodu motora kosačku nenakláňajte, okrem zapínania a vypínania. V tomto prípade ju nenakloňte viac než absolútne nevyhnutné a zdvihnite iba časť, ktorá je vzdialená od obsluhujúcej osoby. Pred položením kosačky na zem skontrolujte či máte obe ruky na miestach určených na obsluhovanie.
- Nedávajte ruky ani nohy do blízkosti alebo pod rotujúce časti.
- Kosačku nikdy nezdvíhajte alebo neprenášajte za chodu, alebo keď je pripojená do siete.
- V nasledovných prípadoch vytriahnite zástrčku zo siete:
 - pred ponechaním kosačky bez dozoru na akúkoľvek dobu
 - pred čistením upchatia
 - pred kontrolou, čistením, alebo prácou na zariadení
 - ak narazíte na predmet kosačku nepoužívajte až kým si neoveríte jej prevádzky schopnosť
 - ak začne kosačka abnormálne vibrovať okamžite ju skontrolujte. Nadmerná vibrácia môže spôsobiť zranenie.

Údržba a uskladňovanie

- Výstraha: Nedotýkajte sa rotujúcich čepeľí.
- Udržujte všetky matice, svorníky a skrutky utiahnuté, aby ste mali istotu, že kosačka je v dobrom pracovnom stave.
- Často kontrolujte schránku na trávu, či nie je opotrebovaná, alebo poškodená.
- Kóli bezpečnosti vymieňajte opotrebované, alebo poškodené súčasti.
- Používajte iba náhradné čepele, svorníky, rozpery a rotory určené pre tento výrobok.
- Pri nastavovaní dávajte pozor, aby nedošlo k priviknutiu prstov medzi pohybujúce sa čepele a nepohyblivé časti stroja.
- Hranite v suhem in hladnom prostoru ter zunaj dosegu otrok. Ne hranite ga zunaj.
- Pred uskladnením nechajte výrobok vychladnúť aspoň na 30 minút.

Funkcia vypnutie pri prehriatí

Motor je proti prehriatiu chránený funkciou vypnutia pri prehriatí, ktoré sa aktivuje vtedy, keď sa čepeľ zasekne, alebo ak je motor preťažený. Ak sa tak stane, stroj vypnete a odpojte ho od zdroja elektrickej energie.

Funkcia vypnutia pri prehriatí sa znovu nastaví, keď sa uvoľní štartovacia / vypínacia páka. Vyčistite zablokované miesta a pár minút počkajte, kým sa funkcia vypnutia pri prehriatí znovu nastaví. Potom pokračujte v kosení.

Odstránenie a nastavenie noža

PREDTÝM, ako začnete vyberať, prípadne vkladáť nôž, stroj vypnite, počkajte, kým sa nôž úplne nezastaví a odpojte stroj od zdroja elektrickej energie. S nožom vždy zaobchádzajte opatrne – keľže ostré hrany môžu spôsobiť poranenie. POUŽÍVAJTE RUKAVICE.

Odstránenie noža

- P1 – skrutka noža P2 – tesnenie P3 – nôž**
- Nôž vyberiete tak, že ho pevne pridržíte rukou v rukavici a pomocou kľúča uvoľníte skrutku noža otáčaním v protismere hodinových ručičiek. (P)
 - Vyberte skrutku noža, tesnenie a nôž. (P)
 - Skontrolujte, či nie sú poškodené a v prípade potreby ich vyčistite.

- Ak sa nôž nedá vybrať, vsuňte skrutkovač (R1) do otvoru (R2), zaistite otáčanie, potom použite kľúč a uvoľníte skrutku otočením v protismere hodinových ručičiek. Pred zapnutím stroja skontrolujte, či ste vybrali skrutkovač.

Bez ohľadu na stav noža tento po 50 hodinách kosenia alebo po 2 rokoch (čo nastane skôr) vymeňte za nový. Založenie nového noža

- Nôž zasunúť na hriadeľ ostrou hranou smerujúcou preč od hriadeľa.
- Skrutku noža zasunúť do tesnenia a do noža.
- Nôž držte pevne rukou v rukavici a pevne zatiahnite skrutku noža pomocou kľúča. Nezatahujte príliš.

Informácie Ohľadne Ochrany Životného Prostredia

- Pri produktoch s limitovanou životnosťou je nutné brať do úvahy ochranu životného prostredia.
- V prípade potreby získania informácií o likvidácii odpadu, kontaktujte miestny úrad.

Symbol  na výrobku alebo na jeho obale označuje, že výrobok sa nesmie považovať za domáci odpad, a musí sa odovzdať do príslušného zberného centra, kde

sa zrecykluje jeho elektrické a elektronické zariadenie. Zabezpečenie správneho skartovania výrobku prispieja k prevencii potenciálnych negatívnych následkov na životné prostredie a zdravie človeka, ktoré mohli byť zapríčinené nesprávnou likvidáciou tohto výrobku. Ďalšie informácie o recyklovaní tohto výrobku sa dozviete na miestnom úrade, v organizácii, ktorá zabezpečuje likvidáciu domáceho odpadu alebo v predajni, kde ste výrobok kúpili.

Servisné rady

- Váš výrobok je označený originálnym štítkom striebornej a čiernej farby.
- Vysoko doporučujeme kontrolovať stav stroja minimálne každých dvanásť mesiacov, častejšie pri profesionálnom použití stroja.

Náhradné diely

Čepeľ

Referenčné číslo:

FLY046

Číslo dielu:

510760890

SLOVENČINA - 2

ZÁRUKA A ZÁRUČNÁ POLITIKA

Firma Husqvarna UK Ltd. prostredníctvom svojich autorizovaných servisných stredísk vykoná opravu, alebo výmenu poškodeného výrobku bezplatne ak uplatní zákazník svoj nárok v čase platnosti záručnej doby a sú splnené nasledovné podmienky:

- závada je nahlásená okamžite u predajcu výrobku
- bol predložený riadne vyplnený záručný list a pokladničný doklad
- závada nebola spôsobená nesprávnym používaním, nedbalosťou alebo chybným nastavením zo strany užívateľa
- závada nenastala následkom bežného opotrebovania
- stroj nebol nastavovaný opravovaný, alebo rozeroberaný nikým iným ako osobou autorizovanou firmou Husqvarna UK Ltd.
- stroj nebol nikdy prenajímaný
- stroj je stále vo vlastníctve pôvodného majiteľa (kupujúceho)
- stroj nebol používaný mimo územia Slovenskej republiky
- stroj nebol používaný na komerčné účely

Závady ktoré sú uvedené nižšie nespádajú do záruky a preto je veľmi dôležité aby ste si prečítali pokyny uvedené v návode na použitie zakúpeného stroja a dokonale porozumeli jeho obsahu z hľadiska ovládania a údržby.

Záruka sa nevzťahuje na nasledovné závady:

- Výmena vyžínacieho lanka.

- Závady, ktoré nastanú v dôsledku neohlásenia počiatočnej závady.
 - Závady, ktoré vznikli následkom nárazu na cudzí predmet
 - Závady, ktoré vzniknú v dôsledku nepoužívania výrobku v súlade s pokynmi a doporučeniami, ktoré sú uvedené v návode na použitie stroja.
 - Škody vzniknuté ohňom, nehodou, odcudzením zničením, alebo zanedbaním starostlivosti o výrobok. Na škody vzniknuté nesprávnou inštaláciou, úpravou alebo pozmenením technických parametrov stroja a na škody vzniknuté prepravou od alebo k zákazníkovi.
 - Pri neoprávnenej zmene údajov v záručnom liste.
 - Pri preťažení výrobku
- Nasledujúce položky sú považované za spotrebné diely u ktorých dochádza počas prevádzky k opotrebovaniu a ich životnosť závisí od pravidelnej údržby a preto sa na ne nevzťahujú záručné podmienky: čepele, elektrický kábel.

Upozornenie: Firma Husqvarna UK Ltd. nepreberá akúkoľvek zodpovednosť z titulu záruky za poruchy alebo škody, ktoré vznikli v dôsledku výmeny časti stroja alebo montáž takého príslušenstva k stroju, ktoré nebolo vyrobené alebo schválené firmou Husqvarna UK Ltd., alebo boli spôsobené akoukoľvek nepovolenou úpravou stroja. Prepravné doprava alebo cestovné náklady nie sú predmetom tejto záruky.

EC PREHLÁSENIE O PRÁVNEJ SPÔSOBILOSTI TOVARU

Husqvarna AB, S-561 82 Huskvarna, Sweden

Potvrdzujeme podľa nášho vedomia a svedomia, že výrobok:

Označenie.....**Lawnmower = Kosačka**
 Označenie typu(ov).....**CN32**
 Identifikácia série.....**Vid Štítko Parametrov Výrobku**
 Rok výroby.....**Vid Štítko Parametrov Výrobku**

Je v súlade so základnými požiadavkami a nariadeniami nasledovných EC noriem:

2006/42/EC, 2004/108/EC, 2000/14/EC, 2011/65/EU

na základe nasledovných použitých EU harmonizovaných noriem.

EN60335-1, EN60335-2-77

Maximálna A úroveň akustického tlaku L_{pA} na pozícii obsluhujúceho pracovníka, meraná podľa normy EN60335-2-77 je uvedená v tabuľke.

Maximálna nameraná hodnota otrasov ruky / ramena a_{H1} , meraná v zmysle normy EN ISO 20643 na vzorke vyššie uvedeného výrobku(ov) je uvedená v tabuľke.

2000/14/EC: Nameraná hodnoty intenzity hluku L_{WA} a garantovanej intenzity hluku L_{WA} sú v súlade s hodnotami v tabuľke.

Postup hodnotenia súladu..... Annex VI

Oficiálna organizácia..... Intertek, Davy Avenue,
 Knowlhill, Milton Keynes,
 Bucks., MK5 8NL, England

Huskvarna, 22/01/2013

P. Lameli

Technický riaditeľ

Vlastník technickej dokumentácie



Type	CN32
Width of Cut (cm)	32
Speed of Rotation of Cutting Device (RPM)	3,600
Power (kW)	1.0
Measured Sound Power L_{WA} (dB(A))	95
Guaranteed Sound Power L_{WA} (dB(A))	96
Sound pressure L_{pA} (dB(A))	80.2
Uncertainty K_{pA} (dB(A))	2.5
Hand / arm vibration a_{H1} (m/s^2)	2.08
Uncertainty K_{ah} (m/s^2)	1.5
Weight (Kg)	7.4

SLOVENČINA - 3

Varnostna navodila



V primeru, da Vašega izdelka ne boste uporabljali v skladu s temi navodili, je le-ta lahko nevaren! Vaš izdelek lahko povzroči resne poškodbe uporabniku in drugim osebam, zato je potrebno upoštevati vsa opozorila in varnostne napotke, da bi se zagotovila ustrezna varnost in učinkovitost med njegovo uporabo. Uporabnik je odgovoren za to, da se upoštevajo opozorila in varnostni napotki navedeni v tem priročniku in na proizvodu samem.

Razlaga Simbolov na Vašem proizvodu



Opozorilo



Preberite navodila za uporabo in se prepričajte, da razumete vse kontrolne funkcije in njihovo delovanje.



Kosilnica mora med košnjo prilegati tlem. Ob nagibanju ali dvigovanju kosilnice lahko pride do izmeta kamenja.



Opazovalci naj se oddaljijo od kosilnice med košnjo. Ne kosite dokler so ljudje, posebno otroci ali domače živali v področju košnje.



Pazite se ostrih rezil - pred vzdrževanjem ali v primeru poškodbe kabla vtič iztaknite iz vtičnice.



Rezila se vrtijo še po izklopu stroja.



Napajalni kabel varujte pred stikom z rezilom.



Splošna navodila

1. Ta izdelek smejo uporabljati tudi otroci, stari 8 let in več, in osebe z zmanjšanimi fizičnimi, zaznavnimi ali mentalnimi sposobnostmi ali s pomanjkanjem izkušenj in znanja, če se jih pri tem nadzoruje ali če so bile poučene glede varne uporabe izdelka in so razumele nevarnosti, ki jih lahko povzroči uporaba izdelka. Otrokom se ne sme dovoliti, da bi se igrali z izdelkom. Otroci ne smejo čistiti in vzdrževati izdelka brez nadzora. Osebam, mlajšim od 16 let, odsvetujemo uporabo tega izdelka.
2. Nikoli ne dopustite, da bi izdelek uporabljali otroci ali ljudje, ki niso seznanjeni z navodili za uporabo.
3. Ko so v bližini ljudi (še posebej otroci) ali domače živali, prenehajte uporabljati napravo.
4. Kosilnico uporabljajte samo po postopkih in v namene kot so opisani s temi navodili.
5. Kosilnice ne uporabljajte, če ste utrujeni, bolani ali ste uživali alkohol, droge ali zdravila.
6. Uporabnik ali upravitelj je odgovoren za nesreče ali ogrožanje drugih oseb ali njihove lastnine.
7. Preberite navodila za uporabo in se prepričajte, da razumete vse kontrolne funkcije in njihovo delovanje.

Elektrika

1. Priporočena se uporaba varnostne naprave (R.C.D.) s prekinjevalcem električnega toka, katerega moč ne presega 30mA. Tudi z uporabo varnostne naprave 100% varnost ne more biti zagotovljena, zato se pri vsaki uporabi kosilnice držite navodil za varno delo.

- Neoporečnost varnostne naprave R.C.D. preverite pred vsako uporabo.
2. Pred uporabo preglejte, če kaže kabel znake poškodb ali staranja. Če ugotovite, da je kabel pokvarjen, izdelek odnesite na Pooblaščen servisni center na zamenjavo kabla.
3. Kosilnice ne uporabljajte, če je električni kabel poškodovan ali izrabljen.
4. Takoj izključite električni tok, če je kabel prezan ali je poškodovana izolacija. Ne dotikajte se električnega kabla dokler ne izključite električnega toka. Prezan ali poškodovan kabel ne popravljajte. Zamenjajte ga z novim.
5. Vaš podaljšek ne sme biti zavrt. Zaviti kabli se lahko segrejejo in zmanjšajo učinkovitost Vaše kosilnice.
6. Kabel ne približujte kosilnici. Vlečite ga vedno za seboj. Kosite v smeri od in proti priključeni mestu kabla in nikoli krožno.
7. Ne vlečite kabla okoli ostrih predmetov.
8. Predno izključite vtič, kabelski priključek ali podaljšek izključite električni tok.
9. **Preden** navijete kabel za shranitev ga preglejte, da ni poškodovan ali postaran. Poškodovanega kabla ne popravljajte ampak ga zamenjajte z novim.
10. Kabel vedno previdno zvijte in pazite, da ga ne prepognete.
11. Kosilnice nikoli ne prenašajte tako, da jo držite za kabel
12. Ne vlečite električnega kabla potem, ko ste ga izključili iz vtičnice.
13. Uporabljajte samo električno napetost navedeno na napisni tablici.
14. Proizvodi Husqvarna so v skladu z Britanskim standardom EN60335 dvojno izolirani. Kabel za ozemljitev ne sme biti povezan z nobenim delom nobene naprave in sicer pod nobenim pogojem.

Kabli

Če želite pri uporabi izdelka uporabljati podaljšek, je dovoljeno uporabljati izključno naslednje dimenzije kablov.

- 1.0 mm²: največja dolžina 40 m
- 1.5 mm²: največja dolžina 60 m
- 2.5 mm²: največja dolžina 100 m

Najmanjša nazivna vrednost :

Kabel debelejše 1.00mm² potrebuje 10amperov in 250 voltov AC

1. Električni kabli in podaljški so na razpolago v pooblaščenih Husqvarna servisih za izdelke uporabne na prostem.
2. Uporabite podaljške, namenjene zunanji uporabi, ki ustrezajo eni od naslednjih specifikacij: Navadna guma (60245 IEC 53), navaden PVC (60227 IEC 53) ali navaden PCP (60245 IEC 57)
3. Če je kratki kabel kosilnice poškodovan, ga naj zamenja proizvajalec, njegov pooblaščen servisler ali ustrezno usposobljena oseba, da se izognete nevarnostim.

Priprava

1. Med uporabo tega aparata bodite vedno obuti v čvrsto obutev in nosite dolge hlače. Opreme ne uporabljajte bosih ali nosite odprte sandale.
2. Pred košnjo odstranite s trate palice, kamne, kosti, žico in odpadke, na katere bi lahko naletelo rezilo.
3. Pred uporabo ali po kakršnemkoli trku aparata (udarec ali padec aparata), se prepričajte, da aparat ni obrabljen ali poškodovan in ga po potrebi popravite.
4. Obrabljena ali poškodovana rezila zamenjajte skupaj z njihovo pritrjevalno garnituro zato, da se obdrži ravnotežje.

Varnostna navodila

Uporaba

1. Kosilnico uporabljajte samo pri dnevni svetlobi ali zelo močni razsvetljavi.
2. Če je le mogoče, se izogibajte košenju mokre trave.
3. Posebno pazite na pobočjih in obujte nedrsečo obutev.
4. Kosite prečno po pobočju, nikoli navzdol in navzgor.
5. Bodite izredno previdni, kadar menjate smer na pobočju. S kosilnico hodite počasi, ne tekajte.
6. Ne kosite zelo strmih klancev.
7. Med košnjo ne hodite vzvratno, lahko se spotaknete.
8. Nikoli ne kosite trave tako, da bi kosilnico vlekli proti sebi.
9. Ugasnite kosilnico predno jo potegnete preko netravnih površin.
10. Nikoli ne uporabljajte kosilnice s poškodovanimi ščitniki ali brez nameščenih ščitnikov.
11. Vključite motor tako, kot piše v navodilih, noge pa naj ne bodo v bližini rezil.
12. Ne nagibajte kosilnico medtem ko motor teče, razen pri zagonu in ustavitvi. V tem primeru ne nagnite kosilnice bolj, kot je absolutno potrebno in dvignite samo del, ki je oddaljen od upravljalca. Predno položite napravo na tla se vedno dobro prepričajte, da sta obe ročki v pogonski legi.
13. Pazite, da niso vaše roke ali noge v bližini vrtečih se delov ali pod njimi.
14. Nikoli ne dvigujte ali prenašajte kosilnice, ko je v pogonu ali, ko je še priključena na električni tok.

15. Potegnite priključni kabel iz vtičnice:

- preden pustite kosilnico brez nadzorstva za daljši ali krajši čas.
- preden očistite zamašitev.
- preden pregledujete, čistite ali delate na napravi.
- če pri delu zadanete na trd predmet. Prenehajte z delom in se prepričajte, da je kosilnica še varna za delo.
- če kosilnica prekomerno vibrira, prenehajte s košnjo in ugotovite vzrok. Prekomerno vibriranje lahko povzroči poškodbo.

Vzdrževanje in shranjevanje

1. Pozor: Ne dotikajte se vrtečih se rezil
2. Tesno privijte vse vijake (matične in navadne) in matice, da ste sigurni, da je kosilnica pripravljena za varno delovanje.
3. Zbiralnik za travo pregledjte pogosto, da nista obrabljen ali izrabljen.
4. Pravočasno zamenjajte obrabljene ali poškodovane dele
5. Uporabite originalne nadomestne dele, ki so specifični za ta proizvod: rezilo, pritrdilni vijak rezila, distančnik in pogonsko kolo.
6. Med nastavljanjem kosilnice pazite, da se s prsti ne zagozdite med rezilo in ohišje.
7. Skladujte na suhom a hladnem mestu, mimo dosahu deti. Neskladujte v exteriéri.
8. Pred shranjevanjem naj se orodje vsaj 30 minut hladi.

Toplotno prekinjalo

Motor je zaščiten s toplotnim prekinjalom, ki se aktivira, kadar se zagozdi rezilo ali ob preobremenitvi motorja. Kadar se to zgodi, zaustavite napravo in izklopite vtič iz napajanja. Toplotno prekinjalo se bo ponastavilo le ob

izklopu stikala za zagon/zaustavitev. Odstranite morebitno oviro in počakajte nekaj minut, da se toplotno prekinjalo ponastavi; preden nadaljujete z uporabo kosilnice.

Odstranjevanje in nameščanje rezila

PREDEN poskusite odstraniti ali ponovno namestiti rezilo, izklopite napravo, počakajte, da se rezilo neha vrteti, in jo nato izklopite še iz električnega napajanja. Z rezilom vedno ravajte previdno – ostri robovi lahko povzročijo poškodbe. UPORABLJAJTE ROKAVICE. Odstranjevanje rezila

P1 – sornik rezila; P2 – tesnilo; P3 – rezilo

1. Sornik rezila odstranite tako, da rezilo trdno držite z roko (pri tem opravilu morate nujno nositi rokavice), s ključem za vijake pa sornik rezila vrtite v nasprotni smeri urnega kazalca in ga tako odvijte (P).
2. Odstranite sornik rezila, tesnilo in rezilo. (P)
3. Preverite, ali je prišlo do kakšnih poškodb, in po potrebi očistite.
4. Če je rezilo težko odstraniti, vstavite izvijač (R1) v odprtino (R2) (tako boste blokirali pogon), nato pa s

ključem za vijake vrtite sornik rezila v nasprotni smeri urnega kazalca in ga tako odvijte. Pred vklopom naprave poskrbite, da boste izvijač zagotovo odstranili.

Ne glede na to, v kakšnem stanju je kovinsko rezilo po 50 urah košnje ali po dveh letih (odvisno od tega, katero obdobje nastopi prejšnj), ga morate po preteku tega obdobja obnoviti. Če je rezilo počeno ali poškodovano, ga zamenjajte z novim.

Nameščanje rezila

1. Namestite rezilo na gred tako, da bodo njegovi ostri robovi obrnjeni stran od gredi.
2. Potisnite sornik rezila skozi tesnilo in rezilo ter tako ponovno sestavite sklop.
3. Rezilo trdno držite z roko (pri tem opravilu morate nujno nositi rokavice) in čvrsto privijte sornik rezila s ključem za vijake. Pazite, da ga ne boste privili preveč.

Ekološki Podatki

- Kadar se nameravate znebiti proizvoda, ki je odslužil svojo delovno dobo, morate biti pozorni na varstvo okolja.
- Če je potrebno, se za informacije o tem obrnite na občino.

Znak  na produktu ali na njegovi embalaži označuje, da se s tem produktom ne sme ravnati kot z gospodinjstvenimi odpadki. Namesto tega ga je potrebno oddati na ustrezno zbirno mesto, kjer reciklirajo električno in elektronsko opremo.

Z ustreznim odlaganjem tega produkta boste pomagali preprečiti možne negativne posledice za okolje in človeško zdravje, ki bi bile v nasprotjem povzročene. Glede podrobnosti o recikliranju tega produkta prosimo kontaktirajte vaš občinski svet, komunalno podjetje ali trgovino, kjer ste produkt kupili.

Priporočila servisiranja

- Vaš aparat je posebno prepoznaven po srebrnem in črnem znaku kvalitete proizvoda.
- Priporočamo vam, da napravo servisirate vsaj enkrat na leto, pri profesionalni uporabi pa pogosteje.

Nadomestni deli

Rezilo

Referenčna številka:

FLY046

Številka dela:

510760890

Garancija & polica garancije

Če bi se v garancijski dobi pokazalo, da je kateri od delov aparata pokvarjen in je okvara posledica napake v proizvodnji, bo pooblaščen servis Husqvarna aparatov za uporabo na prostem, brezplačno popravil ali zamenjal okvarjeni del.

a) da, napako prijavite direktno pooblaščenemu servisu.

b) predložite dokazilo o nakupu .

c) da, napaka ni vzrok nepravilne uporabe, malomarnosti ali napačne nastavitve.

d) da, napaka ni posledica naravne obrabe.

e) da, je bila naprava servisirana, popravljena, razstavljena ali drugače strokovno vzdrževana le od osebe pooblaščenice od firme Husqvarna UK Ltd..

f) da, naprava ni bila na posodo

g) da, je naprava last prvotnega kupca

h) da naprava ni bila uporabljena v tržne namene.

* Ta dodatek h garanciji nikakor ne zmanjšuje kupčevih zakonitih pravic.

Okvare v zvezi z vzroki navedenimi spodaj ta priročnik ne pokriva, zato je pomembno, da si preberete navodila v Priročniku za uporabo, da boste lahko razumeli upravljanje z

Vašim proizvodom in njegovo ustrezno vzdrževanje:

Okvare, ki jih garancija ne pokriva

* okvare, ki so nastale vsled nepravočasne prijave prvotne okvare.

* okvare zaradi nenadnega udara.

* Okvare, ki nastanejo kot posledica neustrezne uporabe proizvoda in neupoštevanja navodil in priporočil, ki jih vsebuje priročnik za uporabo.

* naprave, ki se uporabljajo za izposojanje.

* Naslednji rezervni deli se smatrajo za potrošni material katerega življenjska doba je odvisna od rednega vzdrževanja in ne predstavljajo osnovno za garancijski zahtevke: rezila, električni kabel

*** Opozorilo**

Husqvarna UK Ltd. ne prevzame garancijske odgovornosti za okvare povzročene v celoti ali delno, direktno ali indirektno z zamenjavo nadomestnih ali dodatnih delov, ki niso proizvedeni ali potrjeni kot originalni deli Husqvarna UK Ltd.. Garancijska odgovornost preneha tudi če je bila naprava kakorkoli predelana.

EC IZJAVA PROIZVAJALCA O SKLADNOSTI PROIZVODA Z STANDARDI

Husqvarna AB, S-561 82 Huskvarna, Sweden

Prevzemamo izključno odgovornost, da so izdelki:

Oznaka.....**Lawnmower = Kosilnica**

Oznaka tipa(ov).....**CN32**

Identifikacija serije.....**Glej Etiketo Označbe Proizvoda**

Leto izdelave.....**Glej Etiketo Označbe Proizvoda**

skladni z osnovnimi zahtevami in določili naslednjih direktiv ES:

2006/42/EC, 2004/108/EC, 2000/14/EC, 2011/65/EU

na osnovi naslednjih veljavnih harmoniziranih standardov EU:

EN60335-1, EN60335-2-77

V tabeli je navedena največja raven zvočnega tlaka L_{pA} na položaju upravljalca, obteženega z A, izmerjena v skladu z EN60335-2-77.

V tabeli je navedena najvišja vrednost vibracij na dlan/roko a_{H} , izmerjena v skladu s standardom EN ISO 20643 na vzorcu zgornjih izdelkov.

2000/14/EC: Vrednosti izmerjene jakosti dolgovalovnega zvoka in zagotovljene jakosti dolgovalovnega zvoka sta prikazani s številkami v tabeli

Postopek ocenjevanja skladnosti.....Annex VI

Priглаšeni organ.....Intertek, Davy Avenue,
Knowlhill, Milton Keynes,
Bucks., MK5 8NL, England

Huskvarna, 22/01/2013

P. Lameli

Glavni inženir

Skrbnik tehnične dokumentacije



Type	CN32
Width of Cut (cm)	32
Speed of Rotation of Cutting Device (RPM)	3,600
Power (kW)	1.0
Measured Sound Power L_{WA} (dB(A))	95
Guaranteed Sound Power L_{WA} (dB(A))	96
Sound pressure L_{pA} (dB(A))	80.2
Uncertainty K_{pA} (dB(A))	2.5
Hand / arm vibration a_{H} (m/s ²)	2.08
Uncertainty K_{aH} (m/s ²)	1.5
Weight (Kg)	7.4

SLOVENSKO - 3

MJERE OPREZA



Ako se ne koristi pravilno, vaš proizvod može biti opasan! Vaš proizvod može prouzročiti ozbiljne ozljede rukovatelju i ostalima, moraju se slijediti upozorenja i sigurnosne upute kako bi se osigurala umjerena sigurnost i učinkovitost pri upotrebi proizvoda. Rukovatelj je odgovoran za slijepenje upozorenja i sigurnosnih uputa u ovom priručniku i na proizvodu.

Objašnjenje simbola na vašem proizvodu



Upozorenje



Pažljivo pročitajte upute za upotrebu kako bi bili sigurni da razumijete sve kontrole i što one čine.



Uvijek držite kosilicu na podu dok režete travu. Naginjanje ili podizanje kosilice može uzrokovati izbacivanje kamenja



Ne dozvolite pasivnim promatračima da budu u blizini. Nemojte raditi dok su ljudi, posebice djeca ili ljubimci u blizini.



Pazite na oštre oštrice – izvadite utikač iz napajanja prije održavanja ili ako je kabel oštećen.



Šiljci se nastavljaju vrtjeti nakon što je motor isključen.



Držite kabele dalje od oštrice.



Osnovno

1. Djeca starija od 8 godina mogu se koristiti proizvodom pod nadzorom ili ako su im dane upute za sigurnu upotrebu proizvoda i ako razumiju opasnosti koje mogu proizaći iz upotrebe. To vrijedi i za osobe s fizičkim, osjetilnim ili mentalnim poteškoćama ili osobama kojima nedostaje iskustvo i znanje. Djeca se ne smiju igrati s proizvodom. Čišćenje i održavanje uređaja ne smiju obavljati djeca bez nadzora. Ne preporučuje se da se proizvodom koriste osobe mlađe od 16 godina.
2. Nikad ne dozvolite djeci ili osobama koje nisu upoznate s ovim uputama da koriste uređaj.
3. Prestanite koristiti uređaj ako su ljudi, osobito djeca ili kućni ljubimci u blizini.
4. Proizvod koristite na način i samo u svrhe opisane u uputama.
5. Nikada ne koristite proizvod ako ste umorni, ili pod utjecajem alkohola, droge ili lijekova.

6. Rukovatelj ili korisnik je odgovoran za nesreće ili opasnosti koje se dogode drugim ljudima ili njihovom vlasništvu.
7. Pažljivo pročitajte upute za upotrebu kako bi bili sigurni da razumijete sve kontrole i što one čine.

Sigurnost oko struje

1. Preporuča se upotreba naprava za rezidualnu struju (R.C.D.) sa otpusnom strujom ne jačom od 30mA. Čak i sa ugrađenim R.C.D.-om stopostotna sigurnost nije garantirana i sigurnosna pravila se moraju slijediti cijelo vrijeme. Provjerite vaš R.C.D. prilikom svakog korištenja.
2. Prije uporabe, pregledajte kabel ima li znakova oštećenja ili istrošenosti. Ako je kabel neispravan, odnesite proizvod u Odobreni centar za servisiranje i zatražite da zamijene kabel.
3. Ne koristite proizvod ako su električni kabeli oštećeni ili izlizani.
4. Hitno isključite iz struje ako je kabel prerezan, ili je izolacija oštećena. Ne dirajte električni kabel dok nije isključen iz struje. Ne popravljajte porezotinu ili oštećen kabel. Zamijenite ga novime.
5. Vaš produžni kabel mora biti nezavijen ili neodmotan, zamotani ili zavijeni kablovi se mogu pregrijati i smanjiti učinkovitost vaše kosilice.
6. Držite kabel što dalje od proizvoda, uvijek kosite u smjeru suprotnom od izvora električnog napajanja pokretima gore i dolje, nikada u krugovima
7. Ne povlačite kabel oko oštrih predmeta.
8. Uvijek isključite sve izvore električnog napajanja prije no što isključite bilo koji utikač, povezač kabela ili produžni kabel.
9. Isključite, odstranite utikač iz izvora električnog napajanja i pregledajte električni kabel od šteta ili starenja prije no što ga namotate i spremite. Ne popravljajte oštećeni kabel, zamijenite ga novime. Koristite samo Flymo zamijenski kabel.
10. Uvijek namotavajte kabel pažljivo, izbjegavajući čvorove.
11. Nikada ne nosite proizvod držeći kabel.
12. Nikada ne povlačite za kabel kako bi isključili utikač.
13. Koristite samo na izmjeničnoj struji sa naponom koji je prikazan na etiketi proizvoda.
14. Naši proizvodi su dvostruko izolirani na EN60335. Pod nikakvim okolnostima ne bi zemlja smjela biti povezana sa bilo kojim dijelom proizvoda.

Kablovi

Ako želite koristiti produžni kabel dok radite s vašim proizvodom, smijete koristiti samo sljedeće dimenzije kabla .

- 1.0 mm² : Maksimalna dužina 40 m
- 1.5 mm² : Maksimalna dužina 60 m
- 2.5 mm² : Maksimalna dužina 100 m

Minimalni rejting:

1.00mm² veličina kabla 10 ampera 250 volta AC

1. Glavni kabl i produžeci su dostupni kod vašeg mjesnog ovlaštenog servisnog centra Husqvarna-a za proizvode za izvanokućnu upotrebu.
2. Koristite isključivo produžne kabele namijenjene uporabi na otvorenom i uskladene s jednom od sljedećih specifikacija: Obična guma (60245 IEC 53), Obični PVC (60227 IEC 53) ili Obični PCP (60245 IEC 57).
3. Ako je kratki kabel za spajanje oštećen, treba ga zamijeniti proizvodač, njegov servis ili na slični način osposobljena osoba kako bi se izbjegla opasnost.

Prisprema

1. Dok upotrebljavate vaš proizvod nosite čvrstu obuću i duge hlače. Ne radite s uređajem kada ste bos ili kad nosite otvorene sandale.
2. Provjerite da su sa travnjaka uklonjeni štapovi, kamenje, kosti, žice i smeće; dijelovi za rezanje bi ih mogli baciti u zrak.
3. Prije upotrebe aparata i nakon svakog korištenja provjerite da li ima znakova izlzanosti ili oštećenja i popravite ako je potrebno.

MJERE OPREZA

4. Zamijenite izlizane i oštećene dijelove za rezanje zajedno sa njihovim dijelovima kao cijeli set da bi ostali u ravnoteži.
- Upotreba**
1. Koristite proizvod samo pri dnevnom svjetlu ili dobrom umjetnom osvjetljenju.
 2. Izbjegavajte upotrebu vašeg proizvoda na mokroj travi (kad je moguće).
 3. Na kosinama, naročito dobro pazite kako hodate i nosite obuću u kojoj se ne klize.
 4. Upotrebljavajte poprečno na kosinama, nikad gore i dolje.
 5. Budite iznimno oprezni kada mijenjate smjer na kosinama. Hodajte, nikada nadozno trčati.
 6. Ne kosite na prestirnim padinama.
 7. Ne hodajte unatraske dok upotrebljavate svoj proizvod, mogli biste se spotaknuti.
 8. Nikad ne režite travu tako da vučete proizvod prema sebi.
 9. Isključite proizvod kada njime prelazite preko površine koja nije trava.
 10. Nikad ne upotrebljavajte proizvod sa oštećenim štiovima ili štiovima koji nisu na mjestu.
 11. Uključite motor u skladu s uputama i sa stopalima postavljenim što dalje od oštrice.
 12. Ne naginjte proizvod dok motor radi, osim kad se pali i gasi. U ovom slučaju, ne naginjte proizvod više no što je apsolutno nužno i podignite samo dio koji je udaljen od osobe koja upravlja proizvodom. Uvijek budite sigurni da su obje ruke u upravljačkom položaju prije spuštanja proizvoda natrag na tlo.
 13. Ne približujte ruke ili stopala pokraj ili ispod rotirajućih dijelova.
14. Nikad nemojte držati ili nositi proizvod dok još radi ili je ukopčan u struju.
 15. Isključite iz struje:
 - prije ostavljanja obrezača bez nadzora, na bilo koje vrijeme;
 - prije odčepijavanja;
 - prije provjeravanja, čišćenja ili popravljavanja aparata;
 - ako pogodite nešto. Ne koristite vaš obrezač dok niste sigurni da je cijeli obrezač u sigurnom radnom stanju;
 - ako proizvod počne nenormalno vibrirati. Odmah ga provjerite. Pretjerano vibriranje može uzrokovati ozljedu.
- Održavanje**
1. Pozor: Ne dirajte oštrice koje s okreću.
 2. Neka svi vijci i matice budu zategnuti kako bi se osiguralo sigurno radno stanje proizvoda.
 3. Često provjeravajte kutiju za travu za istrošenost ili oštećenja
 4. Zamijenite oštećene ili istrošene dijelove radi sigurnosti.
 5. Koristite samo one rezervne i zamjenske dijelove i dodatke koji su specificirani za vaš proizvod..
 6. Pazite tijekom podešavanja uređaja kako biste spriječili da vam prsti budu uhvaćeni između pokretnih i nepokretnih dijelova uređaja.
 7. Spremite na hladno i suho mjesto van dosega djece. Ne ostavljate vani.
 8. Pustite da se proizvod ohladi barem 30 minuta prije spremanja.

Sigurnosni automatski prekidač

Motor ima sigurnosni automatski prekidač koji se aktivira kada se oštrica uglati ili je kad je motor preopterećen. Kad dođe do toga, stanite i izvadite utikač iz napajanja električnom energijom. Sigurnosni automatski prekidač

se jedino može resetirati ako se otpusti start/stop poluga. Odstranite sve prepreke i pričekajte par minuta da se sigurnosni automatski prekidač resetira prije nego nastavite koristiti kosilicu.

Skidanje i postavljanje oštrica

Isključite, pričekajte da se oštrica prestane okretati i odspojite iz struje PRIJE nego pokušate skinuti ili namjestiti oštricu. Uvijek postupajte krajnje oprezno s oštricom – oštri brdovi mogu uzrokovati ozljedu.

KORISTITE RUKAVICE

Skidanje oštrice

- P1 – matca za oštricu P2 - gumica P3 - oštrica**
1. Da biste skinuli maticu za oštricu, čvrsto uhvatite oštricu s rukom u rukavici i s ključem za maticu otpustite maticu oštrice okrećući u smjeru suprotnom od kazaljke na satu (**P**).
 2. Odstranite maticu oštrice, gumicu i oštricu (**P**)
 3. Provjerite postoji li oštećenje i očistite po potrebi.
 4. U slučaju da postane teško skinuti oštricu, umetnite odvijač (**R1**) u rupu (**R2**) da biste zaključali pogon, i

nakon toga uzmete ključ za matice da biste otpustili maticu oštrice okrećući ključ za maticu u smjeru suprotnom od kazaljke na satu. Provjerite jeste li izvadili odvijač prije nego pokušate uključiti uređaj.

Promijenite vašu metalnu oštricu nakon 50 sati košenja ili nakon 2 godine, što god da je prije, bez obzira u kojem je stanju. Ako je oštrica napuknuta ili oštećena zamijenite je s novom.

Namještanje oštrice

1. Namjestite oštricu u okno tako da oštri rubovi oštrice budu okrenuti od okna prema van.
2. Ponovno stavite maticu oštrice na gumicu i oštricu.
3. Čvrsto držite oštricu s rukom u rukavici i dobro pritegnite maticu oštrice s ključem za matice. Ne pretjerujte sa stezanjem.

Okolišne Informacije

- Briga za okoliš mora se uzeti u obzir pri bacanju proizvoda po isteku njegovog radnog vijeka.
- Ako je potrebno, kontaktirajte lokalne vlasti za informacije o bacanju smeća.

Simbol  na proizvodu ili njegovoj ambalaži indicira da se s tim proizvodom ne smije postupati kao s otpadom iz kućanstva. Umjesto toga, mora se predati u prikladni centar za skupljanje električnih i elektroničkih uređaja za recikliranje.

Osiguravanjem pravilnog odlaganja ovog proizvoda, vi ćete pomoći u sprečavanju potencionalnih negativnih posljedica na okoliš i ljudsko zdravlje, koje bi inače bile uzrokovane neprikladnim odlaganjem ovog proizvoda. Za detaljnije informacije o recikliranju ovog proizvoda, molimo kontaktirajte vaš lokalni županijski ili gradski ured, vašu službu za odlaganje otpada ili dućan gdje ste kupili proizvod.

SERVISNE PREPORUKE

- Vaš proizvod je jedinstveno identificiran srebrno-crnom oznakom proizvoda.
- Izrazito preporučamo da servisirate vaš proizvod barem jednom svakih dvanaest mjeseci, a češće ako se koristi u profesionalnom poslu.

Rezervni dijelovi

Oštrica

Referentni broj:

FLY046

Broj rezervnog dijela:

510760890

Garancija i Pravilnik o Garanciji

Ako se, unutar roka garancije, neki dio pokaže defektnim zbog pogreške u proizvodnji, Husqvarna UK Ltd. će, kroz svoj Ovlašteni Servis, besplatno popraviti ili zamijeniti proizvod u sljedećim slučajevima:

- (a) Greška je prijavljena izravno ovlaštenom serviseru.
 - (b) Priložen je pokaz o kupnji.
 - (c) Greška nije uzrokovana krivom upotrebom, nemarom ili krivim podešavanjem od strane korisnika.
 - (d) Greška nije uzrokovana normalnom istrošenošću.
 - (e) Stroj nije bio servisiran ili popravljan, rastavljan ili prepravljivan od strane bilo koje osobe koja za to nema ovlaštenje Husqvarna UK Ltd..
 - (f) Stroj nije bio iznajmljivan.
 - (g) Stroj je u vlasništvu originalnog kupca.
 - (h) Stroj nije bio korišten u komercijalne svrhe.
- * Ova garancija je dodatak na, i ni u kojem slučaju ne umanjuje zakonska prava klijenta.

Kvarovi u sljedećim slučajevima nisu pokriveni, stoga je važno da pročitate upute sadržane u Priručniku za Korištenje i razumijete kako upravljati i održavati vaš stroj:

Situacije koje garancija ne pokriva

- * Zamjena istrošenih ili oštećenih oštrica, plastičnih rezača, najlonske žice, žica za rezanje i glava za rezanje (Provjerite koji se dijelovi odnose na vaš proizvod).
- * Kvarovi koji su rezultat neprijavlivanja početne greške.
- * Kvarovi koji su rezultat udara.
- * Kvarovi koji su rezultat korištenja proizvoda na način drukčiji od onog opisanog u uputama i preporukama sadržanim u priručniku za korištenje.
- * Strojovi koji se iznajmljuju nisu pokriveni ovom garancijom.
- * Sljedeći predmeti smatraju se potrošnim dijelovima i njihovo trajanje ovisi o redovitom održavanju i stoga u normalnim slučajevima nisu pokriveni garancijom: oštrice, kabel za električno napajanje.
- * **Oprezi!**
- * Husqvarna UK Ltd. ne preuzima garancijsku odgovornost za kvarove uzrokovane djelimično ili u potpunosti, izravno ili neizravno stavljajući ili zamjenjujući dijelove koji nisu proizvedeni ili odobreni od strane Husqvarna UK Ltd., ili ako je stroj modificiran na bilo koji način.

EC DEKLARACIJA EV O USKLAĐENOSTI

Husqvarna AB, S-561 82 Huskvarna, Sweden

Izjavljujemo pod vlastitom odgovornošću da je proizvod (da su proizvodi):

Oznaka..... **Lawnmower = Kosilica**
 Oznaka tipa(-ova)..... **CN32**
 Vrsta uređaja za rezanje..... **Pogledajte naljepnicu s ocjenama proizvoda**
 Godina gradnje..... **Pogledajte naljepnicu s ocjenama proizvoda**

U skladu s osnovnim zahtjevima i odredbama sljedećih direktiva EV:
2006/42/EC, 2004/108/EC, 2000/14/EC, 2011/65/EU
 temelje se na sljedećim harmoniziranim standardima europske unije:
EN60335-1, EN60335-2-77

Maksimalna razina zvučnog tlaka L_{pA} prema krivulji A na položaju rukovatelja, mjerena u skladu s EN60335-2-77, navedena je u tablici.

Maksimalna vrijednost vibracija ruke/nadlaktice a_{h1} , izmjerena u skladu s EN ISO 20643 na uzorku proizvoda gore, navedena je u tablici.

2000/14/EC: Vrijednosti izmjerene snage zvuka L_{WA} / Guaranteed Sound Power L_{WA} su u skladu s tabeliranim ciframa. Postupak za ocjenu sukladnosti.....Annex VI

Obaviještena ustanova..... Intertek, Davy Avenue,
 Knowlhill, Milton Keynes,
 Bucks., MK5 8NL, England

Husqvarna, 22/01/2013

P. Lameli

Tehnički direktor

Mjesto za čuvanje tehničke dokumentacije.



Type	CN32
Width of Cut (cm)	32
Speed of Rotation of Cutting Device (RPM)	3,600
Power (kW)	1.0
Measured Sound Power L_{WA} (dB(A))	95
Guaranteed Sound Power L_{WA} (dB(A))	96
Sound pressure L_{pA} (dB(A))	80.2
Uncertainty K_{pA} (dB(A))	2.5
Hand / arm vibration a_{h1} (m/s ²)	2.08
Uncertainty K_{ah} (m/s ²)	1.5
Weight (Kg)	7.4

HRVATSKI - 3

Saugumas



Naudojantis netinkamai, gaminys gali būti pavojingas! Jis gali sunkiai sužeisti naudotoją ir kitus. Turi būti laikomasi visų perspėjimų ir saugos reikalavimų, norint užtikrinti gaminio saugumą ir efektyvumą. Asmuo, besinaudojantis mašina, yra atsakingas už šioje instrukcijoje esančių perspėjimų ir saugos reikalavimų laikymąsi. Niekada nesinaudokite gaminiu, jei neteisingai pritvirtinta gamintojo žolės dėžė, ar apsaugos įtaisai.

Ant mašinos esančių simbolių paaiškinimai



Ispėjimas



Norint suprasti visų nustatymų paskirtį, įdėmiai perskaitykite visas instrukcijas.



Naudojantis gaminiu, visada laikykite jį ant žemės. Pakreipus, ar pakėlus gaminį, gali išlėkti akmenys.



Pašaliniai asmenys turi laikytis atokiai. Nesinaudokite mašina, kai šalia yra vaikai, ar naminiai gyvūnai.



Saugokitės aštrių ašmenų prieš atlikdami priežiūros darbus arba pastebėję laido gedimus, ištraukite kištuką iš elektros tinklo. Peiliai ir toliau sukasi, prietaisą išjungus.



Laikykite kabelį toliau nuo ašmenų.



Bendra

1. Ne jaunesni kaip 8 metų vaikai, fizinę, juslinę arba protinę negalią turintys asmenys arba nepakankamai patirties ir žinių turintys asmenys šį gaminį gali naudoti tik prižiūrimi arba išmokyti, kaip saugiai naudoti įrenginį, ir supratę galimus pavojus. Neleiskite vaikams žaisti su gaminiu. Neprižiūrimiems vaikams draudžiama gaminį valyti arba atlikti jo priežiūrą. Gaminio nerekomenduojama naudoti jaunesniems nei 16 metų asmenims.
2. Niekada neleiskite vaikams arba žmonėms, nesusipažinusiems su šia instrukcija, naudotis įrenginiu.
3. Nustokite naudotis įrenginiu, jei šalia yra žmonių, ypač vaikų, arba gyvūnų.
4. Visada naudokite gaminį pagal paskirtį, aprašytą šiose instrukcijose.
5. Niekada nesinaudokite mašina pavargę, sergantys, ar apsvaigę nuo alkoholio, narkotikų ar vaistų.
6. Mašinos naudotojas yra atsakingas už nelaimės, ar pavojus, sukeltus kitiems žmonėms, ar jų nuosavybei.
7. Norint suprasti visų nustatymų paskirtį, įdėmiai perskaitykite visas instrukcijas.

Elektra

1. Britanijos standartų institutas rekomenduoja naudoti srovės nuotėkio rėlę (R.C.D.), kuri automatiškai išjungs įtampą, atsiradus mažiausiam 30mA nuotėkiui. Net jei ir yra įrengtas R.C.D., 100% apsauga nėra garantuojama, todėl visada reikia stengtis dirbti saugiai. Patikrinkite R.C.D. kiekvieną kartą ja naudojantis.
2. Prieš naudojimą patikrinkite, ar kabelis nepažeistas ir nenusidėvėjęs. Jei kabelis su defektu, nuneškite gaminį į įgaliotą techninės priežiūros centrą, kad jį pataisyti.
3. Nenaudokite laidų, jei jie yra pažeisti, ar nusidėvėję.
4. Greitai išjunkite iš elektros šaltinio, jei laidas perpjautas, ar yra sugadinta įranga. Nelieskite elektros laido, kol neišjungtas elektros šaltinis, Netaisykite ir nepjunkite pažeisto laido. Pakeiskite jį nauju.
5. Prailginimo laidas turi būti išvyniotas. Suvynioti laida gali perkaisti ir sumažinti gaminio našumą.
6. Laidą laikykite atokiau nuo gaminio, visada dirbkite toliau nuo elektros, judėdami aukščiau žemyn, o ne ratais.
7. Netraukite laido šalia aštrių objektų.
8. Visada išjunkite pagrindinį elektros šaltinį, prieš ištraukiant bet kurį kištuką, laido jungtis, ar prailginimo laidą.
9. Prieš suvyniodami elektros laidą, išjunkite, ištraukite kištuką iš šaltinio ir patikrinkite, ar jis nepažeistas ir nenusidėvėjęs. Netaisykite pažeisto laido, pakeiskite jį nauju. Naudokite tik tai Flymo laidus.
10. Laidą vyniokite atsargiai, venkite užsilenkimų ir susisukimų.
11. Niekada netraukite gaminio naudojantis laidu.
12. Netraukite laido, norėdami ištraukti kištuką,
13. Naudokite tik tai kintamos srovės maitinimo šaltinį, parodytą ant gaminio klasės etiketės.
14. Flymo gaminiai yra dvigubai apsaugoti pagal EN60335. Jokiais būdais negalima prijungti įžeminimą prie bet kurios gaminio dalies.

Laidai

Jei naudodami savo gaminį norite naudoti prailginimo kabelį, naudokite tik toliau pateiktų matmenų kabelį.

- 1.0 mm²: maks. ilgis 40 m
- 1.5 mm²: maks. ilgis 60 m
- 2.5 mm²: maks. ilgis 100 m

Minimalus skaičius:

- 1.00 mm² skersmens laidas 10A 250V kintama srovė
1. Elektros šaltinio laidus ir prailginimus galima įsigyti vietiniame serviso centre.
2. Naudokite tik specialiai lauko sąlygoms pritaikytus ir vieną iš šių specifikacijų atitinkančius ilginamuosius laidus: įprasta guma (60245 IEC 53), įprastas PVC plastikas (60227 IEC 53) arba įprastas PCP plastikas (60245 IEC 57)
3. Jei pažeistas trumpojo jungimo laidas, jį turi pakeisti gamintojas, techninės priežiūros atstovas ar panašios kvalifikacijos asmuo, kad būtų išvengta pavojų.

Pasiruošimas

1. Naudojantis įrenginiu, visada nešiokite tvirtą avalynę ir ilgas kelnes. Nenaudokite įrangos basi arba apsiavę atvirus sandalus.
2. Įsitinkinkite, kad pievelėje nėra pagalių, akmenų, kaulų, vielų ir nuolaužų; jie gali būti išmesti geležtės.
3. Prieš naudojant mašiną po susidūrimo, patikrinkite, ar nėra susidėvėjimo, ar žalos, ir sutaisykite, jei reikia.
4. Susidėvėjusius, ar pažeistus geležtes pakeiskite kartu su jų pritvirtinimų rinkiniu, taip išlaikant pusiausvyrą.

Saugumas

Naudojimas

1. Naudokite gaminį tiktai dienos šviesoje, arba, esant geram dirbtiniam apšvietimui.
2. Kur įmanoma, venkite gaminių naudojimą šlapioje žolėje.
3. Būkite ypatingai atsargūs ant šlaitų, nešiokite nesydančią avalynę.
4. Mašiną valdykite išilgai šlaitų, o ne aukštyn - žemyn.
5. Būkite labai atsargūs keisdami kryptį ant šlaitų. Visada eikite, o ne bėkite.
6. Nepjaukite žolės ant labai stačių šlaitų.
7. Pjaunant neikite atbulomis, nes galite suklupti.
8. Niekada nepjaukite žolės, traukiant mašiną į save.
9. Prieš stumiant gaminį kitais paviršiais nei žolė, išjunkite jį.
10. Niekada nenaudokite mašinos su pažeistom apsaugom, arba be jį.
11. Įjunkite variklį laikydamiesi instrukcijų ir atitraukę kojas toliau nuo peilių.
12. Niekada neįjunkite gaminio, kol veikia variklis, ypač jungiant ir išjungiant. Nekerkite daugiau, nei yra reikalinga, ir kelkite tik tą dalį, kuri yra toliau nuo naudotojo. Visada pasitikrinkite, kad abi rankos būtų naudojimo padėtyje prieš gražinant įrenginį ant žemės.
13. Nedėkite rankų ar kojų šalia judančių dalių arba pjomis.
14. Niekada nekelkite ir neneškite įrenginio, kol jis dar veikia, ar yra prijungtas.

15. Ištraukite kištuką iš elektros šaltinio:

- paliekant įrenginį be priežiūros bet kuriam laiko tarpui;
- pašalinant blokavimą;
- prieš tikrinant, valant, ar dirbant įrenginyje;
- jei atsitrenkėt į objektą. Nenaudokite įrenginio, kol nesate visiškai įsitikinęs, kad galima juo toliau saugiai naudotis;
- jei įrenginys pradės keistai drebtėti. Tuoj pat patikrinkite. Perdėta vibracija gali sukelti sužalojimus.

Eksplotavimas ir laikymas

1. Dėmesio: draudžiama liesti besisukančių peilį (-ius)
2. Laikykite visus varžtus, veržles ir sraigtus tvirtai priveržtus, užtikrinant gaminių saugų naudojimą.
3. Dažnai tikrinkite žolės dėžę dėl susidėvėjimo.
4. Pakeiskite susidėvėjusias, ar pažeistas detales.
5. Keičiant geležtę ir geležtės varžtą, naudokite tik tinkančius šiam gaminiui.
6. Būkite atsargūs reguliuodami gaminį, kad neįstrigtų pirštai tarp judančių ir nejudančių mašinos dalių.
7. Laikykite vėsiąje ir sausoje, vaikams nepasiekiamoje vietoje. Nelaikykite lauke.
8. Prieš padėdami leiskite gaminiui atvėsti bent 30 minučių.

Automatinis šiluminis išjungiklis

Variklį apsaugo automatinis šiluminis išjungiklis, kuris įsijungia užstrigus asmenims arba perkrovus variklį. Jei taip atsitiko, nustokite dirbti ir ištraukite kištuką iš elektros šaltinio. Šiluminis automatinis išjungiklis grįš į

pradinę būseną tik atleidus įjungimo/išjungimo svirtį. Pašalinkite kliūtį ir palaukite kelias minutes, kol automatinis šiluminis išjungiklis grįš į savo pradinę būseną. Po to galite tęsti darbą.

Geležtės išėmimas ir įstatymas

Išjunkite, palaukite, kol geležtė nustos suktis, ir atjunkite nuo pagrindinio elektros šaltinio PIRŠTINES, arba iš naujo įdėti geležtę. Visada su geležte elkitės atsargiai – aštrūs kraštai gali sužeisti. NAUDOKITE PIRŠTINES.

Geležtės išėmimas

P1 – geležtės varžtas P2 – poveršlė P3 – geležtė

1. Norėdami pašalinti geležtės varžtą, tvirtai laikykite geležtę, dėvėdami pirštines, ir su veržliarakčiu atsukite varžtą, sukdamį jį prieš laikrodžio rodyklę (P).
2. Išimkite geležtės varžtą, poveržlę ir geležtę. (P)
3. Patikrinkite gedimus ir, jei reikia, išvalykite.
4. Jeigu sunku išimti geležtę, įkiškite atsuktuvą (R1) į

angą (R2), taip užrakindami pavara, tada veržliarakčiu atlaisvinkite geležtės varžtą, sukdamį jį prieš laikrodžio rodyklę. Įsitikinkite, kad atsuktuvas yra išimtas, prieš įjungiant mašiną.

Priklausomai nuo naudojimo, geležtę atnaujinkite po 50 pjovimo valandų, arba po 2 metų, nepaisant mašinos būklės. Jeigu geležtė yra pažeista arba įtrūkus, pakeiskite ją Geležtės įstatymas

1. Priritvinkite geležtę ant ašies taip, kad aštrūs kraštai būtų ašies išorėje.
2. Įsukite geležtės varžtą per poveržlę ir geležtę.
3. Dėvėdami pirštines laikykite geležtę ir tvirtai prisukite geležtės varžtą su veržliarakčiu. Nepriveržkite per stipriai.

Aplinkos informacija

- Produkto veikimo pabaigoje, prieš išmetant jį, reikia atsizvelgti į aplinką.
- Jei reikia, susisiekite su vietine valdžia dėl išmetimo informacijos.

Simbolis  ant gaminių, ar ant jo pakuotės, parodo, kad jis negali būti traktuojamas kaip buitinė atlieka. Vietoj to jis bus perduotas į reikiamą surinkimo vietą

elektros įrangos perdirbimui.

Užtikrinus, kad gaminy bus pašalintas teisingai, Jūs padėsite užkirsti kelią potencialiems neigiamiems padariniams gamtai ir žmonių sveikatai, kurie gali būti padaryti dėl neteisingo elgimosi su nenaudojamu gaminiu. Dėl detalesnės produkto išmetimo informacijos, susisiekite su vietine valdžia, Jūsų namų šiukšlių išvežimo tarnyba ar parduotuve, kur pirkote gaminį.

Techninės priežiūros rekomendacijos

- Jūsų produktas yra identifikuojamas pagal sidabrinę ir juodą gaminių klasės etiketę.
- Mes rekomenduojame, kad Jūsų gaminy būtų techniškai apžiūrimas kas 12 mėnesių, ir dažniau, profesionaliai naudojant.

Atsarginės dalys

Geležinė

Nuorodos numeris:

FLY046

Nuorodos numeris:

510760890

Garantija ir garantijos politika

Jeigu kuri nors dalis turi defektų, dėl klaidingos gamybos, garantijos metu Husqvarna lauko gaminiai, per įgaliotus remonto meistrus pašalinus gedimą, arba nemokamai pakeis, jei:

- (a) Apie gedimą pranešama įgaliotam meistriui.
 (b) Pateikiamas pirkimo įrodymas;
 (c) gedimas atsirado ne dėl netinkamo naudojimo, nepriežiūros, ar klaidingo naudotojo reguliavimo.
 (d) gedimas neatsirado dėl susidėvėjimo ir pažeidimų.
 (e) mašina nebuvo apžiūrima, taisoma, išardoma asmens, neįgalioto Husqvarna lauko gaminių įmonės.
 (f) mašina nebuvo nuomojama.
 (g) mašina priklauso pradiniam pirkėjui.
 (h) mašina nebuvo naudojama komercinėje veikloje.
 * Ši garantija papildo ir jokiais būdais nepažeidžia kliento teisių.

Pastarieji gedimai yra nepadengiami, todėl labai svarbu susipažinti su instrukcijomis, esančiomis šiame vartotojo vadove.

Negarantiniai gedimai

- * Susidėvėjusių, ar pažeistų geležčių pakeitimas;
- * Gedimai, atsiradę nepranešus apie pirminį gedimą.
- * Gedimai dėl netikėtų susidūrimų
- * Gedimai, atsiradę nesilaikant šio vartotojo vadovo instrukcijų.
- * Mašinoms, naudojamoms nuomai, garantija netaikoma;
- * Sekantys elementai yra vertinami, kaip nusidėvintys, ir jų ilgaamžiškumas priklauso nuo priežiūros, todėl dažniausiai jiems garantija netaikoma: geležtės, elektros laidai

* Dėmesio!

Husqvarna Lauko Gaminiai neprisiima atsakomybės dėl defektų, kurie atsirado pakeičiant gaminio dalis ne originaliomis Husqvarna Lauko Gaminų dalimis, ar dėl bet kokių modifikavimų.

ET ATITIKIMO DEKLARACIJA

Husqvarna AB, S-561 82 Huskvarna, Sweden

Atsakingai pareiškiame, kad produktas(-ai):

Paskirtis..... **Lawnmower = Žolialpjovė**
 Tipo (-ų) aprašymas..... **CN32**
 Serijos identifikacija..... **Žr. gaminių įvertinimo etiketę**
 Pagaminimo metai..... **Žr. gaminių įvertinimo etiketę**

Atitinka pagrindinius sekančių ET direktyvų reikalavimus ir nuostatus:

2006/42/EC, 2004/108/EC, 2000/14/EC, 2011/65/EU
 remiantis šiais taikomais harmonizuotais ES standartais:
EN60335-1, EN60335-2-77

Didžiausias A svertinio garso slėgio lygis L_{WA} operatoriaus vietoje, išmatuotas pagal EN60335-2-77, yra nurodytas lentelėje.

Didžiausia plaštakos / rankos vibracijos svertinė reikšmė a_{hv} , išmatuota remiantis EN ISO 20643 naudojant minėto produkto (-ų) bandinį, yra nurodyta lentelėje.

2000/14/EC: Išmatuotos garso galios L_{WA} ir garantuojamos garso galios L_{WA} reikšmės yra pateiktos pagal lentelių skaičius.

Atitikimo įvertinimo procedūra..... Annex VI
 Įstaiga, kuriai pranešta..... Intertek, Davy Avenue,
 Knowlhill, Milton Keynes,
 Bucks., MK5 8NL, England

Husqvarna, 22/01/2013

P. Lameli

Vyriausiasis techninis pareigūnas

Techninės dokumentacijos savininkas



Type	CN32
Width of Cut (cm)	32
Speed of Rotation of Cutting Device (RPM)	3,600
Power (kW)	1.0
Measured Sound Power L_{WA} (dB(A))	95
Guaranteed Sound Power L_{WA} (dB(A))	96
Sound pressure L_{pA} (dB(A))	80.2
Uncertainty K_{pA} (dB(A))	2.5
Hand / arm vibration a_{hv} (m/s^2)	2.08
Uncertainty K_{ah} (m/s^2)	1.5
Weight (Kg)	7.4

LIETUVIŲ KALBOJE - 3

Меры предосторожности



При неправильном использовании газонокосилка может быть опасна! Ваша газонокосилка может причинить серьезные ранения оператору и другим людям, поэтому необходимо следовать предупреждениям и инструкциям по безопасности, чтобы обеспечить приемлемую безопасность и эффективность при использовании Вашей газонокосилки. Оператор является ответственным за следование предупреждениям и инструкциям по безопасности, указанным в этом руководстве и на газонокосилке. Никогда не используйте газонокосилку, если сборник срезанной травы или заслоны, установленные производителем, не находятся в правильном положении.

Объяснение символов на Вашей газонокосилке



Предупреждение



Внимательно прочитайте инструкции по использованию, чтобы убедиться, что Вы поняли, как действуют все устройства управления.



Всегда держите газонокосилку на земле во время работы. Наклон или поднятие газонокосилки может вызвать выбрасывание камней.



Не подпускайте никого к месту работы. Остановите работу, если люди, особенно дети, или домашние животные, находятся в опасной зоне.



Берегитесь острых лезвий - выньте штепсель из розетки электрической сети перед тем, как проводить техническое обслуживание или если кабель был поврежден. Лезвия продолжают вращаться после того, как машина будет выключена.



Держите кабель электропитания в стороне от лезвия.



Общие положения

- Данную газонокосилку могут использовать дети 8 лет и старше; лица с ограниченными физическими, умственными или сенсорными способностями, а также лица, не имеющие опыта и не знакомые ранее с работой газонокосилки, если они используют изделие под надзором ответственного лица или получили указания о безопасном использовании изделия и осознают возможные неблагоприятные последствия. Запрещается позволять детям играть с изделием. Запрещается очистка и техническое обслуживание изделия детьми без надзора ответственного лица. Использование газонокосилки детьми, не достигшими возраста 16 лет, не рекомендуется.
- Не позволяйте детям и лицам, не ознакомленным с инструкцией, использовать устройство.
- Не используйте устройство, если рядом находятся другие люди (особенно дети) или животные.
- Используйте газонокосилку только так, как описано в инструкции и только для целей, для которых она предназначена.
- Никогда не работайте с газонокосилкой, если Вы устали, больны или находитесь под воздействием алкоголя, транквилизаторов или лекарств.
- Оператор или пользователь несет ответственность за несчастные случаи или риск по отношению к другим людям или их собственности.
- Внимательно прочитайте инструкции по

использованию, чтобы убедиться, что Вы поняли, как действуют все устройства управления.

Электрическая часть

- Британский институт стандартов рекомендует использование устройства защиты от токов замыкания на землю с током замыкания не больше, чем 30 мА. Давне с установленным устройством защиты от токов замыкания на землю не может быть гарантирована 100% безопасность и поэтому всегда необходимо следовать правилам безопасной работы. Проверьте Ваше устройство защиты от токов замыкания на землю каждый раз, когда Вы его используете.
- Перед началом использования изделия проверьте кабель на признаки повреждения или износа. Если кабель окажется дефектным, отнесите изделие в авторизованный центр обслуживания для замены кабеля.
- Не используйте газонокосилку, если электрические кабели повреждены или изношены.
- Немедленно отсоедините газонокосилку от электрической сети, если кабель разрезан или повреждена изоляция. Не дотрагивайтесь до электрического кабеля, пока газонокосилка не будет отсоединена от сети. Не чините разрезанный или поврежденный кабель. Замените его новым кабелем.
- Ваш электрический кабель-удлинитель должен быть развернут. Свернутые кабели могут перегреться и уменьшить эффективность работы Вашей газонокосилки.
- Всегда держите кабель в стороне от газонокосилки. Всегда работайте в стороне от места подачи электропитания, двигаясь туда и обратно, но никогда – кругами.
- Не тяните кабель вокруг острых предметов.
- Всегда отсоединяйте газонокосилку от розетки электрической сети перед тем, как отсоединить любой штепсель, кабельный соединитель или кабель-удлинитель.
- Выключите газонокосилку, выньте штепсель из розетки и проверьте, не поврежден ли или не изношен ли кабель электропитания перед тем, как сматывать кабель для хранения. Не чините поврежденный кабель, замените его новым кабелем. Используйте для замены только кабель Flymo.
- Всегда тщательно сматывайте кабель, избегая образования петель.
- Никогда не носите газонокосилку, держа ее за кабель.
- Никогда не тяните за кабель, чтобы отсоединить какой-либо штепсель.
- Используйте только электрическое напряжение переменного тока, указанное на этикетке с характеристиками изделия.
- Изделия Flymo имеют двойную изоляцию по стандарту EN60335. Ни при каких обстоятельствах заземление не должно присоединяться ни к какой части изделия.

Кабели

Если при работе с изделием Вы хотите использовать кабельный удлинитель, то должны быть использованы только кабели следующих размеров:

- 1.0 мм² : максимальная длина 40 метров
- 1.5 мм² : максимальная длина 60 метров
- 2.5 мм² : максимальная длина 100 метров

Минимально допустимые значения параметров:

Кабель размера 1.00 мм² для напряжения переменного тока 250 вольт, 10 ампер.

- Кабели электропитания и кабели-удлинители можно приобрести в Вашем местном авторизованном сервисном центре.
- Используйте только кабели-удлинители, специально предназначенные для применения на открытом воздухе и соответствующие одному из следующих технических условий: обычный кабель с резиновой изоляцией (60245 IEC 53), обычный кабель с поливинилхлоридной изоляцией (60227 IEC 53) или обычный кабель с полихлоропреновой изоляцией (60245 IEC 57)
- В случае повреждения короткого соединительного кабеля производитель, центр обслуживания либо квалифицированные специалисты должны заменить его во избежание несчастных случаев.

Подготовка к работе

- При работе с газонокосилкой всегда носите крепкие

РУССКИЙ - 1

Меры предосторожности

- ботинки и длинные брюки. Не работайте с инструментом, когда Вы босиком или в открытых сандалиях.
- Убедитесь, что газон свободен от палок, камней, костей, проволоки и мусора, которые могут быть отброшены лезвием.
 - Перед использованием газонокосилки и после любого удара проверьте, нет ли знаков повреждения или износа и, если необходимо, произведите ремонт.
 - Заменяйте изношенные или поврежденные лезвия вместе с крепящими деталями в комплекте, чтобы сохранить баланс.

Использование

- Используйте газонокосилку только при дневном свете или хорошем искусственном свете.
- Избегайте использовать Вашу газонокосилку на мокрой траве, где это возможно.
- На склонах будьте особенно осторожны, чтобы не поскользнуться, и носите обувь на нескользкой подошве.
- При работе с газонокосилкой на склонах двигайтесь поперек склона, никогда – вверх и вниз.
- Будьте предельно осторожны, меняя направление при работе на склоне. Ходите, никогда не бегите.
- Не подстригайте траву на черес-чур крутых склонах.
- Не делайте шагов назад во время работы. Вы можете споткнуться.
- Никогда не косите траву, притягивая газонокосилку к себе.
- Выключайте газонокосилку перед тем, как передвинуть ее над поверхностями, другими, чем трава.
- Никогда не работайте с газонокосилкой, у которой повреждены заслоны или без заслонов, установленных на своем месте.
- Включайте электродвигатель согласно инструкциям и держите ноги в стороне от лезвия (лезвий).
- Не наклоняйте газонокосилку, когда работает двигатель, за исключением запуска и остановки. В этом случае не наклоняйте больше, чем это абсолютно необходимо и поднимайте только ту часть, которая находится в стороне от оператора. Всегда проверяйте, чтобы обе руки находились в рабочем положении перед тем, как поставить газонокосилку на землю.

- Не приближайте руки и ноги к вращающимся деталям или под них.
- Никогда не поднимайте или не несите Вашу газонокосилку, когда она работает или все еще подсоединена к источнику электропитания.
- Выньте штепсель из розетки:
 - перед тем, как оставить газонокосилку без присмотра на какое-то время;
 - перед тем, как очистить засор;
 - перед проверкой, очисткой или работой над газонокосилкой;
 - если Вы ударились о какой-либо предмет. Не используйте Вашу газонокосилку до тех пор, пока Вы не будете уверены, что она полностью в безопасном рабочем состоянии;
 - если газонокосилка начала ненормально вибрировать. Немедленно проверьте. Чрезмерная вибрация может послужить причиной ранения.

Уход и хранение

- Предостережение: Не прикасайтесь к вращающемуся лезвию (лезвиям)
- Держите все гайки, болты и винты крепко закрученными для обеспечения безопасного рабочего состояния газонокосилки.
- Часто проверяйте сборник срезанной травы на износ и старение.
- Для безопасности заменяйте изношенные или поврежденные детали.
- Для замены используйте только лезвие и болт лезвия, предназначенные специально для этого изделия.
- Будьте осторожны во время регулировки газонокосилки, чтобы избежать захватывания пальцев между ее движущимися и неподвижными частями.
- Храните в прохладном сухом месте, недоступном для детей. Не храните вне помещений.
- Прежде чем поместить инструмент на хранение, позвольте ему остыть в течение 30 минут.

Тепловой выключатель

Электродвигатель защищен тепловым выключателем, который приводится в действие, когда лезвие застопоривается или если электродвигатель перегружен. Когда это случится, остановите работу и отсоедините штепсель от источника электропитания. Тепловой выключатель

возвратится в исходное положение только тогда, когда будет отпущена рукоятка запуска/остановки. Очистите засор и подождите несколько минут для того, чтобы тепловой выключатель возвратился в исходное положение перед тем, как продолжать пользование газонокосилкой.

Снятие и установка лезвия

Выключите газонокосилку, подкрепите, пока лезвие перестанет вращаться и отсоедините газонокосилку от источника электропитания ПЕРЕД тем, как снять или установить лезвие. Всегда обращайтесь с лезвием осторожно – острые края могут поранить. ИСПОЛЬЗУЙТЕ ПЕРЧАТКИ.

Снятие лезвия

R1 – болт лезвия R2 – шайба R3 – лезвие

- Чтобы снять болт лезвия, крепко держите лезвие рукой в перчатке и с помощью гаечного ключа открепите болт лезвия, поворачивая его против часовой стрелки (**P**).
- Снимите болт лезвия, шайбу и лезвие (**P**)
- Проверьте, нет ли повреждений и как следует очистите.
- В случае, если лезвие трудно снять, вставьте отвертку (**R1**) в отверстие (**R2**), чтобы застопорить движение,

затем используйте гаечный ключ, чтобы открепить болт лезвия, поворачивая гаечный ключ против часовой стрелки. Убедитесь, что отвертка вынута перед тем, как включить газонокосилку.

Заменяйте металлическое лезвие после 50 часов ношения травы или после 2 лет – что из двух скорее – завися от состояния. Если лезвие треснет или будет повреждено – замените его новым лезвием.

Установка лезвия

- Насадите лезвие на стержень так, чтобы острые края лезвия были направлены в стороны от стержня.
- Вставьте болт через шайбу и лезвие.
- Крепко держте лезвие рукой в перчатке, крепко затяните болт лезвия гаечным ключом. Не затягивайте слишком туго.

Информация по охране окружающей среды

- При выбрасывании изделия в конце срока службы следует позаботиться об охране окружающей среды.
- При необходимости свяжитесь с Вашей местной администрацией, чтобы получить информацию об утилизации.

Символ  на изделии или на упаковке показывает, что это изделие нельзя выбрасывать вместе с бытовым мусором. Вместо этого оно должно быть отнесено на подходящий сборный пункт для утилизации электрического и

электронного оборудования.

Обеспечив, чтобы это изделие было выброшено правильным образом, Вы можете предотвратить потенциальные негативные последствия для окружающей среды и здоровья людей, что могло бы случиться при неправильном обращении с этим изделием, выброшенным в бытовой мусор. Для более подробной информации об утилизации этого изделия, пожалуйста, свяжитесь с офисом Вашего местного совета, службой удаления бытового мусора или с магазином, где Вы приобрели это изделие.

Рекомендации по техническому обслуживанию

- Ваша газонокосилка однозначно идентифицируется по серебристо-черной этикетке с характеристиками изделия.
- Мы настоятельно рекомендуем проводить техническое обслуживание изделия по крайней мере каждые двенадцать месяцев и более часто, если изделие используется профессионально.

РУССКИЙ - 2

Запасные части

Лезвие

Регистрационный номер:

FLY046

Номер детали:

510760890

Гарантия и гарантийная политика

Если во время гарантийного периода какая-либо деталь будет признана дефектной из-за неправильного изготовления, компания Husqvarna UK Ltd. через своих мастеров из авторизованных сервисных центров бесплатно произведет ее ремонт или замену для клиента, при условии, что:

- (a) О дефекте было сообщено непосредственно авторизованному мастеру.
 - (b) Будет предъявлено доказательство покупки прибора.
 - (c) Дефект не был получен в результате неправильного использования, небрежности или неправильной регулировки прибора потребителем.
 - (d) Неисправность не случилась из-за обычного износа.
 - (e) Машина не обслуживалась, не ремонтировалась, не разбиралась или не была испорчена каким-либо лицом, не авторизованным компанией Husqvarna UK Ltd.
 - (f) Машина не была сдана внаем.
 - (g) Машина является собственностью первичного покупателя.
 - (h) Машина не использовалась в коммерческих целях.
- * Эта гарантия является дополнением к законным правам клиента и ни в какой мере не уменьшает его законных прав.

Неисправности, случившиеся из-за нижеперечисленных случаев, не покрываются этой гарантией, поэтому важно, чтобы Вы прочитали инструкции, содержащиеся

в этом Руководстве оператора и поняли, как работать с Вашей машиной и осуществлять за ней уход.

Неисправности, не покрываемые гарантией

- * Замена изношенных или поврежденных лезвий.
- * Неисправности, полученные в результате первоначальной неисправности, о которой не было сообщено.
- * Неисправности, полученные в результате внезапного удара.
- * Неисправности, полученные в результате не использования продукта в соответствии с инструкциями и рекомендациями, содержащимися в этом Руководстве оператора.
- * Машины, сданные внаем, не покрываются этой гарантией.
- * Следующие нижеперечисленные элементы рассматриваются как детали, подверженные износу, и срок их службы зависит от регулярного ухода и, следовательно, они обычно не являются субъектами юридически действительного гарантийного требования: лезвия, кабель электропитания.

Предупреждение!

Компания Husqvarna UK Ltd. не принимает обязательств по этой гарантии по неисправностям, вызванным в целом или частично, прямо или косвенно, установкой деталей для замены или дополнительных деталей, не изготовленных или не утвержденных компанией Husqvarna UK Ltd., или по машине, которая была изменена каким-либо способом.

Декларация соответствия стандартам Европейского Сообщества

Husqvarna AB, S-561 82 Huskvarna, Sweden

Заявляем под нашу исключительную ответственность, что изделие (изделия):

Маркировка.....**Lawnmower = Газонокосилка**Маркировка типа.....**CN32**Тип режущего устройства.....**См. этикетку с техническими данными изделия**Год изготовления.....**См. этикетку с техническими данными изделия**

соответствует необходимым требованиям и положениям следующих Директив ЕС:

2006/42/EC, 2004/108/EC, 2000/14/EC, 2011/65/EU

основываясь на следующих применяемых согласованных стандартах Европейского Союза:

EN60335-1, EN60335-2-77

Максимальный уровень звукового давления по шкале A (L_{pA}) для оператора, измеряемый в соответствии со стандартами EN60745-2-77 указан в таблице.

Максимальное взвешенное значение вибрации a_{rh} , воздействующее на руку и измеряемое в соответствии со стандартами EN ISO 20643, указано на образце данного(ых) изделия(ий) и в таблице.

2000/14/EC: Значения измеренной акустической мощности L_{WA} и гарантированной акустической мощности L_{WA} соответствуют табличным значениям.

Процедура оценки соответствия.....Annex VI

Уведомляемая организация.....Intertek, Davy Avenue,
Knowlhill, Milton Keynes,
Bucks., MK5 8NL, England

Husqvarna, 22/01/2013

P. Lameli

Технический директор

Владелец технической документации



Type	CN32
Width of Cut (cm)	32
Speed of Rotation of Cutting Device (RPM)	3,600
Power (kW)	1.0
Measured Sound Power L_{WA} (dB(A))	95
Guaranteed Sound Power L_{WA} (dB(A))	96
Sound pressure L_{pA} (dB(A))	80.2
Uncertainty K_{pA} (dB(A))	2.5
Hand / arm vibration a_{rh} (m/s^2)	2.08
Uncertainty K_{ah} (m/s^2)	1.5
Weight (Kg)	7.4

РУССКИЙ - 3

Ohutus



Antud toode võib vale kasutamise korral ohtlik olla! Toode võib põhjustada nii kasutajale kui ka teistele tõsisid kahjustusi, hoiatuste ja ohutusnõuete järgimine on ohutuse ning toote tõhusa kasutamise tagamiseks väga oluline. Nii selles kasutusjuhendis kui ka tootel olevate hoiatuste ja ohutusnõuete järgimise eest vastutab kasutaja. Ärge mitte kunagi kasutage antud toodet kui rohukast või tootjapoolsed kaitsed ei ole paigas.

Teie tootel olevate sümbolite seletused



Hoiatus



Lugege kasutamisyhised hoolikalt läbi, veendumaks, et saate aru kõikidest nuppudest ning nende funktsioonidest.



Antud toote kasutamise ajal hoidke seda alati maas. Antud toote kallutamine või tõstmine võib põhjustada kivide välja lennutamist.



Hoidke eemalseisjad tööalast kaugemal. Ärge kasutage antud toodet inimeste (eriti laste) või siis loomade juuresolekul.



Olge teravate teradega ettevaatlik – enne hooldustööde teostamist või kui kaabel on viga saanud, eemaldage pistik toiteallikast. Terad pöörlevad edasi ka pärast masina väljalülitamist.



Hoidke toitekaabel terast eemal.

Üldine

- 8-aastased ja vanemad lapsed ning füüsilise, sensoorse või vaimse puude või eelneva kogemuse ja eriteadmisteta isikud võivad toodet võivad kasutada järelevalve all või juhul, kui neile on eelnevalt selgitatud toote ohutu kasutamise põhimõtteid ja tootega kaasnevaid ohte. Ärge lubage lastel tootega mängida. Lapsed võivad puhastus- ja hooldustoiminguid teha vaid järelevalve all. Toodet ei soovitata kasutada alla 16-aastastel isikutel.
- Ärge lubage lastel või juhustega mitte tutvunud inimestel seda masinat kasutada.
- Seisake masin, kui lähedal on loomi või inimesi, eriti lapsi.
- Kasutage antud toodet ainult selles kasutusjuhendis kirjeldatud viisil ja eesmärkidel.
- Ärge mitte kunagi kasutage antud toodet kui te olete väsinud, haige või alkoholi, uimastite või ravimite mõju all.
- Niiduki operaator või kasutaja vastutab teiste inimestega või nende varaga juhtunud õnnetuste või ohtude eest.
- Lugege kasutamisyhised hoolikalt läbi, veendumaks, et saate aru kõikidest nuppudest ning nende funktsioonidest.

Elektriline

- Briti Standardite Instituut soovib kasutada rikkevoolukaitseid kuni 30mA. Isegi peale rikkevoolukaitsete installeerimist ei saa tagada 100%st ohutust ning tuleb järgida ohutu töötamise tava. Kontrollige oma rikkevoolukaitseid alati enne selle kasutamist.
- Enne kasutamist kontrollige, ega kaabel kahjustatud või kauaaegselt kasutusest kulunud pole. Kui kaabel on defektne, viige toode volitatud teeninduskeskusesse ja laske kaabel välja vahetada.
- Ärge kasutage antud toodet kui elektrijuhtmed on kahjustatud või kulunud
- Eemaldage koheselt pistik vooluvõrgust kui juhtmesse tekib sisselõige või kui juhtme isolatsioon saab kahjustada. Ärge puutuge juhet enne kui see on vooluühendusest lahti ühendatud. Ärge parandage sisselõikega või kahjustusega juhet. Asendage see uuega.
- Teie pikendusjuhe ei tohi olla keerdus, kuna keerdus juhtmed võivad üle kuumeneda ning toote jõudlust vähendada.
- Hoidke juhet tootest eemal, töötades alati pistikupesast eemal ning liikudes suunaga üles ja alla, mitte ringis.
- Ärge tõmmake juhet kui läheduses on teravaid esemeid.
- Enne pistikust, juhtme ühendusklemmist või pikendusjuhtmest lahti ühendamist lülitage alati vooluvõrk välja.
- Lülitage välja, eemaldage pistik vooluvõrgust, ning enne juhtme kokkukerimist kontrollige, et juhe ei oleks kahjustatud või kulunud. Ärge parandage kahjustatud juhet, vaid asendage see uuega. Kasutage ainult Flymo varujuhet.
- Kerige juhe alati ettevaatlikult kokku, vältides sõlmi.
- Ärge mitte kunagi tõstke toodet juhtmest.
- Ärge mitte kunagi tõmmake juhet ükskõik millisest ühendusest eemaldamiseks.
- Kasutage ainult toote kasutusvõimsuse tabelis näidatud vahelduvvoolu pinget.
- Flymo tooted on vastavalt EN60335-le kahekordse isolatsiooniga. Mitte mingil juhul ei tohi maandust ühendada mõne toote osaga.

Juhtmed

Kui soovite kasutada tootega pikenduskaablit, tuleks kasutada ainult järgmiste mõõtmetega kaableid:

- 1.0 mm² – max pikkus 40 m
- 1.5 mm² – max pikkus 60 m
- 2.5 mm² – max pikkus 100 m

Minimunäitaja:

- 1.00mm² paksusega juhe 10A/250V vahelduvvoolus
- Elektrivoolu juhtmed ja pikendused on saadaval kohalikus heakskiidetud teeninduskeskuses.
- Kasutada tohib vaid spetsiaalselt välitingimustes kasutamiseks mõeldud pikenduskaableid, mis vastavad ühele järgnevaist spetsifikatsioonidest: Tavaline kumm (60245 IEC 53), tavaline polüvinüülkloriid (60227 IEC 53) või tavaline polükloropreen (60245 IEC 57)
- Kui lühike ühendusjuhe on kahjustatud, tohib seda ohtude vältimiseks vahetada vaid tootja, hooldusesindaja või muu samaselt kvalifitseeritud isik.

Ettevalmistamine

- Toote kasutamisel kandke alati tugevaid jalanõusid ning pikki pükse. Ärge kasutage seadet paljajalu või kandes lahtisi sandaale.
- Veenduge, et muru peal ei oleks oksa, kivisid, konte, juhtmeid ega prahti kuna lööketera võib neid laiali lennutada.
- Enne masina kasutamist ja peale igat kokkupõrget kontrollige kulumise või kahjustuse märke, ning parandage nagu vaja.
- Tasakaalu säilitamiseks asendage kahjustatud või kulunud lööketerad koos nende kinnititega (komplektina).

Ohutus

Kasutamine

1. Kasutage antud toodet ainult päevavalguses või hea kunstvalgustuse korral.
2. Võimalusel vältige niiduki kasutamist märjal murul.
3. Kallakul olles olge eriti ettevaatlik oma jalgealuse suhtes ning kandke libisemisvastaseid jalanõusid.
4. Kasutage niidukit piki kallakut, mitte kunagi üles-alla suunas.
5. Olge eriti ettevaatlik kallakul suunda vahetades. Ärge mitte kunagi jookske, vaid kõndige.
6. Ärge niitke liiga järske kallakuid.
7. Niitmise ajal ärge kõndige tagurpidi, te võite komistada.
8. Ärge mitte kunagi kasutage niidukit enda poole tõmmates.
9. Lülitage niiduk välja enne kui lükkate selle üle sellise pinna, mis ei ole muruga kaetud.
10. Ärge mitte kunagi kasutage niidukit kahjustatud kaitsetega või kui kaitsed pole paigas.
11. Lülitage mootor instruksiooni järgides sisse ja hoidke jalad terast eemal.
12. Ärge kallutage niidukit mootori töötamise ajal, välja arvatud käivitamise ja seiskamise ajal. Sellisel juhul kallutage ainult nii palju kui tõesti vaja ning tõstke ainult kasutajast eemale jäävat osa. Enne seadme maha panemist veenduge, et mõlemad käed on kasutusasendis.
13. Ärge pange käsi või jalgu keerlevate osade lähedale või alla.
14. Ärge mitte kunagi tõstke üles või kandke töötavat või vooluvõrku ühendatud masinat.
15. Eemaldage pistik vooluvõrgust:
 - enne toote mingiks ajaks järelevalveta jätmist;

- enne ummistuse eemaldamist;
- enne seadme kontrollimist, puhastamist või selle kallal tegutsemist;
- mõne esemega kokku puutudes. Ärge kasutage niidukit enne, kui olete veendunud, et niiduk on üleni ohutus töökorras;
- juhul kui niiduk hakkab tavatult värisema. Kontrollige seda koheselt. Laigne värisemine võib põhjustada vigastusi.

Hooldamine ja hoiustamine

1. Hoiatus! Ärge puudutage pöörlevat tera/pöörlevaid terasid
2. Hoidke kõik mutrid, poldid ja kruvid korralikult kinni, et olla kindel seadme ohutus töökorras.
3. Kontrollige rohukasti korrapäraselt kulumise või halvenemise suhtes.
4. Turvalisuse huvides asendage kulunud või kahjustatud osad uutega.
5. Kasutage ainult spetsiaalselt sellele tootele mõeldud asendusterasid ja polte.
6. Ettevaatust toote seadistamise ajal, et vältida näppude kinnijäämist masina liikuvate ja fikseeritud osade vahele.
7. Hoidke jahedas ja kuivas kohas laste haardeulatusest väljas. Ärge hoidke välitingimustes.
8. Laske tööriistal enne hoiustamist vähemalt 30 minutit jahtuda.

Termokaitse

Mootor on varustatud termokaitsmega, mis rakendub tera kinnikiilumise või mootori ülekoormuse korral. Sellises olukorras peatage masin ja eemaldage toitepistik vooluvõrgust. Termokaitses läheb

lähteasendisse tagasi ainult pärast käivitus- ja seiskamishoova vallandamist. Eemaldage takistus ning oodake enne niiduki kasutamise jätkamist mõned minutid, et termokaitses läheks tagasi lähteasendisse.

Lõiketera eemaldamine ja kinnitamine

Lülitage niiduk välja, oodake kuni lõiketera on pöörlemise lõpetanud ning ühendage juhtmed vooluvõrgust lahti ENNE lõiketerade eemaldamist või taaskinnitamist. Käsitlege lõiketerasid alati ettevaatlikult – teravad servad võivad põhjustada vigastusi. KASUTAGE KINDAID.

Lõiketera eemaldamine

P1 – lõiketera polt P2 – seib P3 – lõiketera

1. Lõiketera poldi eemaldamiseks hoidke lõiketera kinnastatud käega kõvasti kinni ning poldi lahti keeramiseks keerake mutrivõtit vastupäeva (P).
2. Eemaldage lõiketera polt, seib ja lõiketera. (P)
3. Kontrollige, et ei oleks kahjustusi, ning puhastage nagu vaja.
4. Juhul kui lõiketera eemaldamine osutub raskeks,

sisestage kruvikeeraja (R1) ajami lukustamiseks auku (R2), seejärel kasutage mutrivõtit lõiketera poldi lahti keeramiseks, keerates seda vastupäeva. Veenduge, et enne masina käivitamist on kruvikeeraja eemaldatud.

Uuendage oma metall-lõiketera olenemata selle seisundist 50 kasutustunni järel või peale 2 aastat, vastavalt sellele, kumb olukord jõuab varem kätte. Kui lõiketera on möranenud või kahjustatud, siis vahetage see uue vastu. Lõiketera kinnitamine

1. Seadke lõiketera võllile nii, et selle teravad servad oleksid suunatud võllist väljapoole.
2. Pange lõiketera polt uuesti läbi seibi ja lõiketera.
3. Hoidke lõiketera kinnastatud käega kindlalt kinni ning keerake lõiketera polt mutrivõtmega kõvasti kinni. Ärge üle keerake.

Keskkonnateave

- Keskkonnateadlikkusega tuleb arvestada "oma aja ära elanud" toote utiliseerimise puhul.
- Vajadusel pöörduge utiliseerimisteabe saamiseks kohaliku omavalitsuse poole.

Tootel või pakendil olev sümbol  viitab sellele, et antud toodet ei tohi käsitleda olmejäätmetena. See tuleb viia hoopis elektriliste ja elektrooniliste

seadmete ümber töötlemiseks mõeldud kogumispunkti. Tagades selle toote korrektse utiliseerimise, aitate vältida keskkonnale ja inimestele tekkida võivaid negatiivseid tagajärgi, mille põhjuseks võib olla antud toote vale käitlemine. Antud toote ümber töötlemise kohta edasise teabe saamiseks pöörduge palun oma kohaliku omavalitsuse, olmejäätmete käitlemisega tegeleva ettevõtte või toote edasimüüja poole.

Hooldussoovitused

- Teie toode on unikaalselt identifitseeritud hõbedase ja musta kasutusvõimsuse tabeli abil.
- Me soovime tungivalt hooldada oma seadet vähemalt iga 12 kuu järel, professionaalsel eesmärgil kasutades isegi tihedamini.

Varuosad

Tera

Viitenumber:

FLY046

Osanumber:

510760890

Garantii ja garantiipoliis

Juhul kui ükskõik millise osa tootjapoolne defektsus leiab kinnitust garantiiperioodi jooksul, parandab või asendab Husqvarna UK Ltd., volitatud hooldajate kaudu vea tasuta kui:

- (a) Veast teatatakse otse volitatud hooldajate.
 (b) Esitatakse ostu tõestav t_ekk.
 (c) Viga ei ole põhjustatud valest kasutamisest, hooletust või vigasest seadistamisest.
 (d) Viga ei ole tulenenud kulumisest või mõranemisest.
 (e) Masinat ei ole hooldanud, parandanud, lahti võtnud või näppinud ükski Husqvarna UK Ltd.'i poolt volitamata isik.
 (f) Masinat ei ole välja laenutatud.
 (g) Masina omanikuks on selle aigne ostja.
 (h) Masinat ei ole kasutatud kaubanduslikel eesmärkidel.

* See garantii lisandub kliendi seadusjärgsetele õigustele, ning ei kahanda neid mitte mingil määral. Järgnevatel põhjustel tekkinud vead ei käi garantii alla, mistõttu on oluline, et te loete antud kasutusjuhendis olevad juhised läbi, ning mõistate kuidas masinat kasutada ning hooldada:

Vead, mis ei käi garantii alla

- * Kulunud või kahjustatud lõiketerade vahetamine.
- * Vead, mis tulenevad esialgsest veast teavitamata jätmisest.
- * Järsust kokkupõrkest tulenevad vead.
- * Vead, mis tulenevad toote kasutamises viisil, mis ei ole vastavuses selles kasutusjuhendis olevate juhiste ja soovitusetega.
- * Väljalaenutatud masinatele garantii ei kehti.
- * Järgmised esemed on kuluvad osad ning nende eluiga sõltub regulaarsest hooldusest, ning seetõttu need ei käi tavaliselt kehtiva garantii alla: lõiketerad, elektrivoolujuhe
- * **Holatus!** Husqvarna UK Ltd. ei võta endale garantiivastutust defektide eest, mis on põhjustatud täielikult või osaliselt, otseselt või kaudselt Husqvarna UK Ltd.'i poolt mitte heakskiidetud varuosade või lisaosade kinnitamisest, või kui masinat on mingilgi määral muudetud.

EÜ Vastavusdeklaratsioon

Husqvarna AB, S-561 82 Huskvarna, Sweden

Võtame endale ainuvastutuse, et toode:

Tähistus.....**Lawnmower = Murunilduk**
 Tüübi/tüüpide tähistus.....**CN32**
 Lõikeseade tüüp.....**Vaadake toote hinnangulislt**
 Valmimisaasta.....**Vaadake toote hinnangulislt**

vastab järgmiste EÜ direktiivide nõuetele ja sätetele:
2006/42/EC, 2004/108/EC, 2000/14/EC, 2011/65/EU
 põhinedes järgmistel EL-is kooskõlastatud standarditel:
EN60335-1, EN60335-2-77

Maksimaalne A-kaalutud helirõhu tase L_{pA} kasutaja asukohas, mõõdetud kooskõlas standardiga EN 60335-2-77, on esitatud tabelis.

Maksimaalne käe/käsivarre vibratsiooni kaalutud väärtus a_{h1} , mõõdetud kõnealus(t)e too(de)te näidiseksemplari(de)l kooskõlas standardiga EN ISO 20643, on esitatud tabelis.

2000/14/EÜ: mõõdetud helivõimsuse L_{WA} ja garanteeritud helivõimsuse L_{WA} väärtused on toodud tabelis.

Vastavuse hindamise protseduur..... Annex VI

Informeeritud organ..... Intertek, Davy Avenue,
 Knowlhill, Milton Keynes,
 Bucks., MK5 8NL, England

Husqvarna, 22/01/2013

P. Lameli

Ülemtehnik

Tehnilise dokumentatsiooni hoidja.



Type	CN32
Width of Cut (cm)	32
Speed of Rotation of Cutting Device (RPM)	3,600
Power (kW)	1.0
Measured Sound Power L_{WA} (dB(A))	95
Guaranteed Sound Power L_{WA} (dB(A))	96
Sound pressure L_{pA} (dB(A))	80.2
Uncertainty K_{pA} (dB(A))	2.5
Hand / arm vibration a_{h1} (m/s^2)	2.08
Uncertainty K_{ah} (m/s^2)	1.5
Weight (Kg)	7.4

EESTI - 3

Drošība



Ja šo izstrādājumu neizmanto pareizi, tas var būt bīstams! Šis izstrādājums var nopietni savainot operatoru un citus cilvēkus. Izmantojot šo izstrādājumu, jāievēro visi brīdinājumi un drošības norādījumi, lai nodrošinātu piemērotu drošības un efektivitātes līmeni. Operators ir atbildīgs par šo rokasgrāmatā iekļauto un uz izstrādājuma atzīmēto brīdinājumu un drošības norādījumu ievērošanu. Nekad neizmantojiet šo izstrādājumu, ja ražotāja nodrošinātais zāles savācējgrozs vai aizsargi neatrodas pareizajā stāvoklī.

Uz izstrādājuma norādīto simbolu skaidrojums



Brīdinājums



Uzmanīgi izlasiet lietotāja norādījumus, lai pārlicinātos, ka pārzināt visas kontrolierīces un to funkcijas.



Kad izstrādājums darbojas, vienmēr turiet to zemē. Sasverot vai paceļot šo izstrādājumu, var tikt izmesti akmeņi.



Neļaujiet jums pietuvoties citiem cilvēkiem. Nestrādājiet ar izstrādājumu, kamēr tā tuvumā atrodas citi cilvēki, it īpaši bērni, kā arī mājdzīvnieki.



Sargieties no asmeņiem — pirms apkopes (vai arī, ja kabelis ir bojāts) atvienojiet kontaktspraudni no elektrotīkla. Asmeņi turpina griezties arī pēc ierīces izslēgšanas.



Neļaujiet strāvas vadam saskarties ar asmeni.



Vispārīgi jautājumi

1. Ja tiek nodrošināta atbilstoša

uzraudzība vai ir sniegti un izprasti norādījumi par drošu ierīces lietošanu un iespējamo apdraudējumu, šo ierīci var lietot bērni no 8 gadu vecuma, kā arī personas ar fizisku, sensorisku vai garīgu invaliditāti vai bez pieredzes un zināšanām. Bērni nedrīkst spēlēt ar ierīci. Tīrīšanu un apkopi, kas jāveic lietotājam, nedrīkst veikt bērni bez uzraudzības.

Nav ieteicams šo ierīci lietot personām, kas ir jaunākas par 16 gadiem.

- Neļaujiet bērniem vai personām, kas nav iepazinušās ar šiem norādījumiem, lietot ierīci.
- Apturiet ierīci, ja tuvumā atrodas cilvēki (it īpaši bērni) vai mājdzīvnieki.
- Izmantojiet šo izstrādājumu tikai tādā veidā un tādā funkcijā veikšanai, kādas aprakstītas šajos norādījumos.
- Nekad nestrādājiet ar šo izstrādājumu, kad esat noguris, silms vai lietojis alkoholu, narkotikas vai medikamentus.
- Operators vai lietotājs ir atbildīgs par negadījumiem vai riskiem, kas apdraud citas personas vai to īpašumu.
- Uzmanīgi izlasiet lietotāja norādījumus, lai pārlicinātos, ka pārzināt visas kontrolierīces un to funkcijas.

Elektrība

- Lielbritānijas Standartu institūts iesaka izmantot atlikušās strāvas ķēdes ierīci (R.C.D.) ar strāvas atslēgšanas funkciju, kas nodrošina, ka tā sēdē stiprums nepārsniedz 30mA. Pat ja ir uzstādīta R.C.D., 100% drošību tā garantēt nevar, un drošības apsvērumi jāievēro vienmēr. Pārbaudiet savu R.C.D. katru reizi, kad to izmantojat.

- Pirms lietošanas pārlicinieties, vai kabelis nav bojāts vai novecojis. Ja atklājas, ka kabelis ir bojāts, nogādājiet to pilnvarotā klientu apkalpošanas centrā un lūdziet to apmainīt pret jaunu.
- Neizmantojiet šo izstrādājumu, ja elektrības kabeli ir bojāti vai nodiluši.
- Nekavējoties atvienojiet kabeli no elektrotīkla, ja tas ir pārgriezts vai ja tam ir bojāta izolācija. Nepieskarieties elektrības kabelim, kamēr nav atvienota elektropadeve. Nelabojiet pārgrieztu vai bojātu kabeli. Nomainiet to pret jaunu.
- Spirālveida kabeli nedrīkst izmantot kā pagarinātāju, jo spirālveida kabeli var pārkarst un samazināt šī izstrādājuma efektivitāti.
- Nodrošiniet atstatumu starp kabeli un izstrādājumu; vienmēr strādājiet pietiekamā attālumā no strāvas avota, pārvietojoties augšup un lejup, bet nekad pa apļveida trajektoriju.
- Nevelciet kabeli ap asiem priekšmetiem.
- Pirms kontaktdakšas, kabeļa savienotāja vai pagarinātāja atvienošanas vienmēr atslēdziet galveno elektropadeves slēdzi.
- Atslēdziet, atvienojiet kontaktdakšu no elektrotīkla un pārbaudiet elektrības vadu, vai tas nav bojāts vai novecojis, pirms satinat to uzglabāšanai. Nelabojiet bojātu vadu, nomainiet to pret jaunu. Izmantojiet tikai Flymo rezerves kabeli.
- Kabeli vienmēr tiniet uzmanīgi, nepieļaujiet tā salocīšanos.
- Nekad nepārnēsājiet šo izstrādājumu aiz kabeļa.
- Nekad neraujiet kabeli, lai atvienotu kādu kontaktdakšu.
- Izmantojiet tikai maiņstrāvu ar tādu spriegumu, kāds norādīts uz izstrādājuma datu uzlīmes.
- Flymo izstrādājumi ir divkārši izolēti saskaņā ar EN60335. Nekādā gadījumā nedrīkst pievienot zemējuma kabeli nevienai izstrādājuma daļai.

Kabeļi

Ja darbā ar ierīci vēlaties izmantot pagarinātāju, atļauts izmantot tikai tādas pagarinātājus, kas atbilst tālāk minētajiem lielumiem:

- 1.0 mm²: maks. garums 40 m
- 1.5 mm²: maks. garums 60 m
- 2.5 mm²: maks. garums 100 m

Minimālais nominālais:

- 1.00mm² izmēra kabelis, 10 ampēri, 250 volti, maiņstrāva
- Elektropadeves vadus un pagarinātājus var iegādāties jūsu vietējā apstiprinātajā apkopes centrā.
- Izmantojiet tikai tādas vadu pagarinātājus, kas ir speciāli paredzēti lietošanai ārpus telpām un kas atbilst šādām specifikācijām: parasta gumija (60245 IEC 53), parasts PVC (60227 IEC 53) vai parasts PCP (60245 IEC 57)
- Ja īsais savienojuma vads ir bojāts, tā aizstāšana jāveic ražotājam, tā apkopes pārstāvim vai līdzīgas kvalifikācijas personām, lai novērstu iespējamo bīstamību.

Sagatavošanās

- Kamēr izmantojat savu izstrādājumu, vienmēr valkājiet izturīgus apavus un garās bikses. Nelietojiet ierīci, ja esat ar basām kājām vai valējās sandalēs.
- Pārlicinieties, ka mauriņā nav sprunguļu, akmeņu, kaulu, vadu un netīrumu, jo asmeņi var visa veida triecieniem pārbaudiet, vai nav manāmas diluma vai bojājumu pēdas, un, ja nepieciešams salabojiet.
- Nodilušus vai bojātus asmeņus nomainiet kopā ar to stiprinājumiem, lai saglabātu līdzsvaru.

Izmantošana

- Izmantojiet izstrādājumu tikai dienas gaismā vai labā maksīgajā apgaismojumā.
- Ja iespējams, neizmantojiet šo izstrādājumu slapjā zālē.

Drošība

- Slīpumā esiet īpaši piesardzīgs, lai nezaudētu līdzsvaru, un vaikājiet neslīdošus apavus.
- Nogāzē stumiet šo izstrādājumu šķērsām, bet nekad augšup un lejup.
- Mainot slīpumā virzienu, esiet īpaši piesardzīgs(-a). Solojiet, bet nekad neskrieniet.
- Nepļaujiet īpaši stāvas nogāzēs.
- Strādājot ar zāles plāvēju, nekad nepārvietojieties at muguriski, jo varat pakļaut.
- Nekad nepļaujiet, velkot zāles plāvēju pret sevi.
- Pirms stumjat zāles plāvēju pa virsmu, kas nav zāle, izslēdziet to.
- Nekad nestrādājiet ar izstrādājumu, ja tā aizsargi ir bojāti vai neatrodas savā vietā.
- Ieslēdziet motoru saskaņā ar instrukcijām un, turot pedas atstātus no asmens.
- Nesasveriet izstrādājumu, kamēr motors darbojas, izņemot, kad iedarbināt vai apturat to. Šādā gadījumā nesasveriet to vairāk, nekā absolūti nepieciešams, un paceliet tikai to daļu, kas atrodas tālāk no operatora. Pirms noliekat ierīci atpakaļ zemē, vienmēr pārļiecinieties, ka turat abas rokas darba stāvoklī.
- Nelieciet rokas vai pedas tuvu vai zem rotējošām daļām.
- Nekad nepaceliet un nepārnēsājiet izstrādājumu, kad tas darbojas vai ir pieslēgts elektropadevei.
- Atvienojiet kontaktdakšu no elektropadeves:
 - pirms atstājat izstrādājumu bez uzraudzības uz jebkādu laikposmu;
 - pirms nosprostošana atbrīvošanas;
 - pirms ierīces pārbaudīšanas un tīrīšanas vai citu darbu veikšanas ar to;
 - ja ir notikusi sadursme ar kādu priekšmetu; neizmantojiet savu izstrādājumu, kamēr neesat pārļiecinājis, ka tas ir labā darba kārtībā;
 - ja izstrādājums sāk nepareizi vibrēt. Nekavējoties pārbaudiet. Pārlietu liela vibrācija var izraisīt savainojumus.

Apkope un uzglabāšana

- Uzmanību! Nepieskarieties rotējošiem asmeņiem
- Nodrošiniet, lai visi uzgriežņi un skrūves būtu cieši pievilktas, lai būtu pārļiecināts, ka izstrādājums ir drošā darba kārtībā.
- Bieži pārbaudiet zāles savācējgrozu, vai tas nav nodilis vai sabojājies.
- Drošības nolūkos nomainiet nodilušas vai bojātas detaļas.
- Izmantojiet tikai tādu rezerves asmeni un asmens skrūvi, kas šim izstrādājumam norādīta.
- Izstrādājuma regulēšanas laikā piesargieties, lai neiesprostotu pirkstus starp mašīnas kustīgajām un nekustīgajām daļām.
- Uzglabājiet vēsā, sausā un bērniem nepieejamā vietā. Neuzglabājiet ārā.
- Pirms ierīces noglabāšanas ļaujiet tai atdzist vismaz 30 minūtes.

Siltumpārtraucējs

Motoru aizsargā siltumpārtraucēja slēdzis, kas aktivizējas motora iestrgēšanas vai pārslodzes gadījumā. Ja tā notiek, pārtrauciet darbību un izņemiet spraudni no strāvas padeves. Siltumpārtraucēja slēdzis atgriežas

sākuma stāvoklī, tikai atlaižot ieslēgšanas/pārtraukšanas sviru. Nonemiet visus šķēršļus un, pirms turpināt motora izmantošanu, pāris minūtes pagaidiet, lai siltumpārtraucējs atgriežas sākuma stāvoklī.

Asmens noņemšana un uzlikšana

Izslēdziet, pagaidiet, līdz asmens ir pārstājis griezties, un atvienojiet no elektrotīkla, PIRMS veicat mēģinājumu noņemt asmeni vai uzlikt to. Ar asmeni vienmēr jārīkojas uzmanīgi - tā asās malas var izraisīt savainojumus. IZMANTOJIET CIMDUS.

Asmens noņemšana

- P1 - asmens skrūve P2 - blīvējums P3 - asmens**
- Lai izskrūvētu asmens skrūvi, stingri satveriet asmeni ar cimdotu roku un ar uzgriežņatslēgu atbrīvojiet asmens skrūvi, pagriežot to pretēji pulksteņrādītāja kustības virzienam (P).
 - Izskrūvējiet asmens skrūvi un noņemiet blīvējumu un asmeni.(P)
 - Pārbaudiet, vai nav bojājumu, un, ja nepieciešams, noīriet.
 - Ja asmeni grūti pakustināt, ievietojiet skrūvgriezi (R1) atverē (R2), lai bloķētu piedziņas mehānismu, un tad

ar uzgriežņatslēgu atbrīvojiet asmens skrūvi, pagriežot uzgriežņatslēgu pretēji pulksteņrādītāja kustības virzienam. Pirms mēģināt ieslēgt mašīnu, pārļiecinieties, ka skrūvgriezis ir izņemts.

Nomainiet metāla asmeni ik pēc 50 plaušanas stundām vai 2 gadiem atkarībā no tā, kurš no šiem termiņiem pienāk vispirms, neatkarīgi no stāvokļa. Ja asmens ir leplaisājis vai bojāts, nomainiet to pret jaunu.

Asmens uzlikšana

- Uzlieciet asmeni uz vārpstas, pavēršot asmens asās malas prom no vārpstas.
- Ievietojiet atpakaļ asmens skrūvi caur blīvējumu un asmeni.
- Stingri satveriet asmeni ar cimdotu roku un stingri pievelciet asmens skrūvi ar uzgriežņatslēgu. Nepievelciet pārāk cieši.

Apkopes ieteikumi

- Jūsu izstrādājumu identificē izstrādājuma unikālā datu uzlīme, kas ir sudraba un melnā krāsā.
- Mēs iesakām veikt izstrādājuma apkopi vismaz reizi divpadsmit mēnešos vai biežāk, ja to izmanto profesionāli.

Vides informācija

- Utilizējot izstrādājumu pēc tā kalpošanas mūža beigām, jāņem vērā vides apsvērumi.
- Ja nepieciešams, vaicājiet par utilizāciju attiecīgajai vietai iestādei.

Šis simbols  uz izstrādājuma vai tā iepakojuma norāda, ka ar šo izstrādājumu nedrīkst rīkoties kā ar majsaimniecības atkritumiem. Tā vietā tas jānodod attiecīgajā atkritumu savākšanas punktā, lai veiktu elektriskā un elektroniskā atkritumu pārstrādi atreizējai izmantošanai.

Nodrošinot ka šī izstrādājuma pareizu utilizāciju, jūs palīdzēsiet novērst tā iespējamo negatīvo ietekmi uz vidi un cilvēku veselību, ko varētu izraisīt šī izstrādājuma nepareiza izmešana atkritumos. Lai saņemtu plašāku informāciju par šī izstrādājuma pārstrādāšanu atreizējai izmantošanai, lūdz, sazinieties ar savu vietējo pašvaldības biroju, majsaimniecības atkritumu utilizācijas pakalpojumu sniedzēju vai veikalu, kura iegādājāties šo izstrādājumu.

Rezerves daļas

Asmens

Atsauces numurs:

FLY046

Detaljas numurs:

510760890

Garantijas & garantiju politika

Ja garantijas periodā konstatē, ka kāda no detaļām ir defektīva, jo tā ir ražošanas brāķis, Husqvarna UK Ltd. ar savu pilnvaroto remontdarbu speciālistu starpniecību bez maksas salabo vai nomaina to, ja vien:

- (a) par defektu pazīdēts tieši pilnvarotajam remontdarbu veicējam;
 - (b) iesniegts pirkumu apliecināošs dokuments;
 - (c) defektu nav izraisījis nepareiza izmantošana, lietotāja nolaidība vai nepareiza regulēšana;
 - (d) defekts nav radies normāla nodiluma rezultātā;
 - (e) neviena persona, ko Husqvarna UK Ltd. nav pilnvarojis, nav veikusi mašīnas apkopes darbus vai remontdarbus, nav to izjaukusī vai neatļauti iejaukusies tās darbībā;
 - (f) mašīna nav bijusi iznomāta;
 - (g) mašīna pieder tās sākotnējam pircējam;
 - (h) mašīna nav izmantota komerciāliem mērķiem.
- * Šī garantija papildina klienta ar likumu noteiktās tiesības un nekādi neierobežo tās.

Turpmāk norādīto iemeslu izraisītos defektus garantija nesedz, tādēļ ir svarīgi, lai jūs izlasītu šajā operatora rokasgrāmatā ietvertos norādījumus un saprastu, kā

izmantot savu mašīnu un veikt tās apkopi.

Defekti, ko garantija nesedz:

- * nolietotu vai bojātu asmetu nomaifā;
- * defekti, ko izraisījis neinformēšana par sākotnējiem defektiem;
- * defekti, kas radušies pēkšņa trieciena rezultātā;
- * defekti, kas radušies tādēļ, ka izstrādājums nav izmantots saskaņā ar šajā operatora rokasgrāmatā ietvertajiem norādījumiem un ieteikumiem;
- * šī garantija neattiecas uz mašīnām, kas tikušas iznomātas.
- * Turpmāk norādītos elementus uzskata par dīlstošām detaļām, un to kalpošanas mūžs ir atkarīgs no regulārajiem apkopes darbiem, un tādēļ parasti garantijas prasības uz tiem nevar attiecināt: asmeņi, elektropadeves vads.

*** Uzmanībul**

Husqvarna UK Ltd. neuzfemas garantijas saistības attiecībā uz defektiem, ko daļēji vai pilnībā, tieši vai netieši izraisījis tādu rezerves daļu vai papilddetaļu uzstādīšana, ko Husqvarna UK Ltd. nav ražojusi vai apstiprinājusi, vai mašīnas pielāgošana jebkāda veida.

EK Atbilstības deklarācija

Husqvarna AB, S-561 82 Huskvarna, Sweden

Nosaka vienīgi mūsu atbildību par to, ka izstrādājums (-i);

Apzīmējums..... **Lawnmower = Zāles pļāvējs**
 Tipa(-u) apzīmējums..... **CN32**
 Griešanas ierīces veids..... **Sk. izstrādājuma nominālo datu uzlīmi**
 Izgatavošanas gads..... **Sk. izstrādājuma nominālo datu uzlīmi**

atbilst Eiropas Komisijas direktīvu pamata prasībām un noteikumiem:

2006/42/EC, 2004/108/EC, 2000/14/EC, 2011/65/EU

balsīti uz šādiem ES (Eiropas Savienības) piemērotiem un saskaņotiem standartiem:

EN60335-1, EN60335-2-77

Maksimālais A svērtais skaņas spiediena līmenis L_{WA} operatora pozīcijā, ko mēra saskaņā ar standartu EN 60335-2-77, ir norādīts tabulā.

Maksimālā plauksta/rokas vibrācijas svērtā vērtība a_{H1} , ko mēra saskaņā ar standartu EN ISO 20643, izmantojot iepriekš minēto izstrādājumu paraugus, ir norādīta tabulā.

2000/14/EC: izmērītās skaņas stipruma L_{WA} un garantētās skaņas stipruma L_{WA} vērtības ir atbilstošas tabulās fiksētajām skaitliskajām vērtībām.

Atbilstības novērtēšanas procedūra..... Annex VI

"Notified Body"..... Intertek, Davy Avenue,
 Knowlhill, Milton Keynes,
 Bucks., MK5 8NL, England

Husqvarna, 22/01/2013

P. Lameli

Tehniskās nodaļas vadītājs

Tehniskās dokumentācijas īpašnieks



Type	CN32
Width of Cut (cm)	32
Speed of Rotation of Cutting Device (RPM)	3,600
Power (kW)	1.0
Measured Sound Power L_{WA} (dB(A))	95
Guaranteed Sound Power L_{WA} (dB(A))	96
Sound pressure L_p (dB(A))	80.2
Uncertainty K_p (dB(A))	2.5
Hand / arm vibration a_{H1} (m/s ²)	2.08
Uncertainty K_{ah} (m/s ²)	1.5
Weight (Kg)	7.4

LATVIEŠU - 3

Siguranța



Dacă nu este utilizat corespunzător, acest produs poate fi periculos! Produsul poate provoca răni grave utilizatorului și persoanelor din jur, din acest motiv, trebuie respectate avertismentele și instrucțiunile privind siguranța pentru a asigura securitatea și eficiența utilizării produsului. Utilizatorul este responsabil de respectarea avertismentelor și instrucțiunilor privind siguranța din acest manual și de pe produs. Utilizați produsul numai dacă cutia pentru iarbă sau capacele de protecție livrate de producător sunt montate în poziția corectă.

Semnificația simbolurilor de pe produsul dumneavoastră



Avertisment



Citiți cu atenție instrucțiunile de utilizare pentru a vă asigura că ați înțeles toate comenzile și rolul acestora.



În timpul utilizării, întotdeauna mențineți produsul pe sol. Înclinarea sau ridicarea produsului poate provoca aruncarea pietrelor.



Țineți spectatorii departe. Nu utilizați mașina când în apropiere se află alte persoane, în special copii sau animale de casă.



Atenție la discurile ascuțite – scoateți ștecătură din priză înainte de efectuarea lucrărilor de întreținere sau dacă cablul este deteriorat. Discurile continuă să se rotească după ce mașina este oprită.



Țineți cablul de alimentare la distanță de lamă.



Generalități

1. Acest produs poate fi folosit de copiii de opt ani sau mai mari, precum și de persoanele cu dizabilități fizice, senzoriale sau mintale sau de cele lipsite de experiență și cunoștințe, sub supraveghere sau cu condiția ca acestora să le fie prezentate instrucțiunile privind utilizarea în siguranță a produsului și să fi înțeles pericolele care rezultă din utilizarea produsului. Nu permiteți copiilor să se joace cu produsul. Nu permiteți copiilor să realizeze curățarea și întreținerea produsului fără a fi supravegheați.
Nu se recomandă folosirea produsului de către persoane mai tinere de 16 ani.
2. Nu permiteți niciodată copiilor sau persoanelor nefamiliarizate cu aceste instrucțiuni să utilizeze mașina.
3. Opriti utilizarea mașinii dacă în jurul dumneavoastră se află alte persoane, animale și în special copii.
4. Folosiți produsul numai în modul și pentru funcțiile descrise în aceste instrucțiuni.
5. Niciodată nu utilizați produsul dacă sunteți obosit, bolnav sau dacă vă aflați sub influența alcoolului, drogurilor sau a medicamentelor.
6. Operatorul sau utilizatorul este responsabil pentru accidentarea sau expunerea la pericole a altor persoane sau bunuri.
7. Citiți cu atenție instrucțiunile de utilizare pentru a vă asigura că ați înțeles toate comenzile și rolul acestora.

Electricitatea

1. Institutul de Standarde Britanic recomandă utilizarea unui dispozitiv de curent rezidual (R.C.D.) cu un curent de declanșare de cel mult 30 mA. Nici cu un dispozitiv de curent rezidual (R.C.D.) nu se poate garanta o siguranță de 100 %, din acest motiv, întotdeauna trebuie respectate măsurile privind siguranța muncii. Verificați întotdeauna dispozitivul de curent rezidual când utilizați mașina.
2. Înainte de utilizare, verificați cablul pentru depistarea semnelor de uzură sau deteriorare. Dacă se constată că un cablu este deteriorat, duceți produsul la un Centru de Service autorizat și solicitați înlocuirea cablului.
3. Nu utilizați produsul dacă cablurile electrice sunt deteriorate sau uzate.
4. Deconectați imediat alimentarea cu energie electrică dacă cablul s-a tăiat sau dacă izolația s-a deteriorat. Nu atingeți cablul electric până când nu s-a deconectat alimentarea cu energie electrică. Nu reparați un cablu tăiat sau deteriorat. Înlocuiți-l cu unul nou.
5. Prolungitorul trebuie desfăcut; cablurile înfășurate se pot supraîncălzi și pot reduce eficiența produsului.
6. Țineți cablul departe de produs, întotdeauna lucrați la distanță de punctul de alimentare, efectuați lucrarea în direcție du-te vino, niciodată circulară.
7. Nu trageți cablul în jurul obiectelor ascuțite.
8. Întotdeauna deconectați alimentarea cu energie electrică înainte de a scoate un ștecher, conector sau prelungitor.
9. **Înainte** să înfășurați cablul pentru depozitare, opriti mașina, deconectați alimentarea cu energie electrică și verificați cablurile de alimentare pentru depistarea deteriorării sau uzurii. Nu reparați cablul deteriorat, înlocuiți-l cu unul nou. Folosiți numai cablu de schimb Flymo.
10. Întotdeauna înfășurați cu grijă cablul, evitați răsucirea.
11. Niciodată nu transportați produsul ținând de cablu.
12. Nu trageți de cablu pentru a deconecta ștecherule.
13. Folosiți numai alimentarea cu curent alternativ la tensiunea indicată pe plăcuța indicatoare a produsului.
14. Produsele Flymo au izolație dublă conform EN60335. În nici un caz nu conectați împământarea la nici o piesă a produsului.

Cablurile

Dacă doriți să folosiți un cablu prelungitor când folosiți produsul, se vor folosi numai următoarele dimensiuni de cablu.

- 1.0 mm² : lungime max. 40 m
- 1.5 mm² : lungime max. 60 m
- 2.5 mm² : lungime max. 100 m

Capacitate nominală: Cablu cu secțiunea de 1.00 mm², 10 A la 250 Vca

1. Cabluri de alimentare și prelungitoare pot fi procurate de la Centrul de service local autorizat.
2. Folosiți cabluri de prelungire proiectate în mod specific pentru utilizare în aer liber și care respectă una dintre următoarele specificații: Cauciuc obișnuit (60245 IEC 53), PVC obișnuit (60227 IEC 53) sau PCP obișnuit (60245 IEC 57)
3. În cazul în care firul scurt de cuplaj este deteriorat, pentru a evita pericolul, acesta trebuie înlocuit de producător, de un agent de service al acestuia sau de persoane calificate corespunzător.

Pregătirea

1. Întotdeauna purtați pantofi și pantaloni lungi în timpul utilizării produsului. Nu operați unealta în piciorul gol sau dacă purtați sandale deschise.
2. Asigurați-vă că gazonul este lipsit de bețe, pietre, oase, sârme și reziduuri; acestea pot fi proiectate de lamă.
3. Înainte de a utiliza mașina și după orice impact,

Siguranța

- verificați-o pentru depistarea semnelor de uzură sau deteriorărilor și reparați-o dacă este necesar.
- Înlocuiți lamele uzate sau deteriorate împreună cu elementele de fixare pentru a păstra echilibrul.

Utilizarea

- Utilizați produsul numai la lumina zilei sau în lumină artificială corespunzătoare.
- Evitați pe cât posibil utilizarea produsului pe iarbă umedă.
- Fiți foarte precaut privind echilibrul pe pante și purtați pantofi care nu alunecă.
- Utilizați produsul dumneavoastră de-a lungul pantei, niciodată în sus sau în jos.
- Fiți foarte precaut când schimbați direcția pe pante. Mergeți, niciodată nu alergați.
- Nu tundeți pe pante excesiv de abrupte.
- Nu mergeți cu spatele în timpul utilizării mașinii, este posibil să cădeți.
- Niciodată nu tăiați iarbă trăgând spre dumneavoastră produsul.
- Opriiți produsul înainte de a-l trece peste suprafețe neacoperite cu iarbă.
- Nu utilizați produsul cu dispozitive de protecție deteriorate sau dispozitive de protecție nemontate.
- Porniți motorul în conformitate cu instrucțiunile și cu picioarele aflate la distanță considerabilă față de lamă.
- Nu înclinați produsul când motorul este în funcțiune, exceptând pornirea și oprirea. În acest caz, nu înclinați mai mult decât este necesar și ridicați numai partea îndepărtată de operator. Înainte de a reduce mașina pe sol, asigurați-vă întotdeauna că ambele mâini se află în poziția de operare.
- Nu puneți mâinile sau picioarele în apropiere de sau

- sub piesele rotative.
- Niciodată nu ridicați sau transportați produsul când este în funcțiune sau este încă alimentat cu energie electrică.
 - Deconectați alimentarea cu energie electrică:
 - înainte de a lăsa produsul nesupravegheat pentru orice perioadă de timp;
 - înainte de a curăți o înfundare;
 - înainte de a verifica, curăți sau efectua lucrări pe aparat;
 - dacă ați lovit un obiect. Nu utilizați produsul până când nu vă asigurați că produsul se află într-o stare de funcționare sigură;
 - dacă produsul începe să vibreze anormal. Efectuați imediat o verificare. Vibrațiile excesive pot provoca vătămări.

Întreținerea și stocarea

- Atenție: Nu atingeți lama(ele) rotativă(e).
- Mentineți strânse toate piulițele, șuruburile și butoanele pentru a avea siguranța că produsul poate fi exploatat în condiții de siguranță.
- Verificați frecvent cutia pentru iarbă pentru a depista uzura sau deteriorarea.
- Pentru siguranță, înlocuiți piesele uzate sau deteriorate.
- Folosiți numai lamă de schimb și șurub pentru lamă destinat pentru acest produs.
- Aveți grijă în timpul reglării produsului pentru a preveni prinderea degetelor între piesele mobile și fixe ale mașinii.
- Păstrați produsul într-un loc rece și uscat, inaccesibil copiilor. A nu se depozita în exterior.
- Lăsați produsul să se răcească timp de 30 de minute înainte de depozitare.

Înterupătorul termic

Motorul este protejat de un întrerupător termic care este activat când lama se blochează sau motorul este supraîncălzit. Când se întâmplă acest lucru, opriiți-vă și scoateți ștecherul din priză. Întrerupătorul termic se

reinițializează numai după ce brațul de pornire/oprire este eliberat. Îndepărtați blocajul și, înainte de a continua utilizarea mașinii, asigurați-vă că șurubelnița a fost pentru reinițializarea întrerupătorului termic.

Demontarea și montarea lamei

ÎNAINTE să încercați demontarea sau montarea lamei, opriiți mașina, așteptați până când lama se oprește și deconectați alimentarea cu energie electrică.

Întotdeauna manevrați cu grijă lama - marginile ascuțite pot provoca răni. UTILIZAȚI MĂNUȘI.

Demontarea lamei

P1 - șurubul lamei P2 - șalbă P3 - lamă

- Pentru a desface șurubul lamei, țineți ferm lama cu mâna pe care purtați mănușă și slăbiți cu o cheie șurubul lamei, rotindu-l spre stânga (P).
- Îndepărtați șurubul lamei, șalba și lama (P).
- Verificați lama pentru depistarea deteriorărilor și curățiți-o dacă este necesar.
- În cazul în care îndepărtarea lamei devine dificilă, introduceți o șurubelniță (R1) în orificiul (R2) pentru a

bloca transmisia, apoi utilizați o cheie pentru a slăbi lama rotind cheia spre stânga. Înainte să încercați pornirea mașinii, asigurați-vă că șurubelnița a fost îndepărtată.

Înlocuiți lama metalică după 50 de ore de utilizare sau la fiecare 2 ani, dacă oricare din următoarele condiții se îndeplinește - indiferent care. Dacă lama este crăpată sau deteriorată înlocuiți-o cu una nouă.

Montarea lamei

- Montați lama pe arbore cu tăișul lamei orientat în direcție opusă arborelui.
- Remontați șurubul lamei prin șalbă și lamă.
- Țineți ferm lama cu mâna pe care purtați mănușă și strângeți cu o cheie șurubul lamei. Nu-l strângeți excesiv.

Informații privind mediul

- Se va lua în considerare responsabilitatea în ceea ce privește mediul când se trece la deșeurile produsului ajuns la "sfârșitul ciclului de viață".
- Dacă este necesar, contactați autoritatea locală pentru informații privind trecerea la deșeurile a produsului.

Simbolul  de pe produs sau de pe ambalajul său indică faptul că este posibil ca acest produs să nu poată fi tratat ca deșeu casnic. În schimb, trebuie predat la un centru de colectare a deșeurilor pentru reciclarea

echipamentelor electrice și electronice. Asigurându-vă că acest produs a fost trecut la deșeurile în mod corect, veți ajuta la prevenirea posibilelor consecințe negative asupra mediului și sănătății umane, ceea ce se poate întâmpla în cazul tratării necorespunzătoare a acestui produs ca deșeu. Pentru mai multe informații privind reciclarea produsului, vă rugăm să contactați oficiul consiliului local, serviciul de salubritate sau magazinul de unde ați achiziționat acest produs.

Recomandări privind întreținerea

- Produsul dumneavoastră este identificat în mod unic printr-o etichetă de identificare de culoare argintie și neagră.
- Recomandăm cu tărie ca produsul dumneavoastră să fie întreținut cel puțin o dată la 12 luni, de preferat de către un specialist.

Piese de schimb

Lamă

Număr referință:

FLY046

Număr piesă:

510760890

Garanția și politica de garanție

Dacă pe perioada garanției se constată că o piesă este defectă datorită fabricării greșite, Husqvarna UK Ltd., prin reprezentantul său de servicii autorizat, va executa gratuit repararea sau înlocuirea acestuia cu condiția ca:

- defecțiunea să fi fost comunicată direct reprezentantului de servicii autorizat;
 - să se prezinte dovada achiziționării;
 - defecțiunea să nu fi fost cauzată de utilizare necorespunzătoare, neglijență sau reglare greșită făcută de utilizator;
 - defecțiunea să nu fi fost produsă datorită uzurii mecanice;
 - mașina să nu fi fost întreținută sau reparată, demontată sau modificată de o persoană neautorizată de către Husqvarna UK Ltd.;
 - mașina să nu fi fost închiriată;
 - mașina să fie deținută de cumpărătorul original;
 - mașina să nu fi fost utilizată în scopuri comerciale.
- * Această garanție completează și în nici un caz nu diminuează drepturile statutare ale clientului.

Defecțiunile cauzate de următoarele cazuri nu sunt acoperite, din acest motiv este important să citiți instrucțiunile din acest Manual al utilizatorului și să înțelegeți modul de utilizare și întreținere al mașinii dumneavoastră:

Defecțiunile neacoperite de garanție

- * Înlocuirea lamelor uzate sau deteriorate.
- * Defecțiuni rezultate în urma necomunicării unei avarii inițiale.
- * Defecțiuni rezultate în urma unui impact brusc.
- * Defecțiuni rezultate în urma neutilizării produsului conform instrucțiunilor și recomandărilor din acest Manual al utilizatorului.
- * Mașinile închiriate nu sunt acoperite de această garanție.
- * Următoarele componente sunt considerate consumabile și durata lor de viață depinde de întreținerea periodică și, din această cauză, de obicei nu sunt incluse în drepturile oferite de garanție: lame, cabluri de alimentare de la rețea.

* Atenție!

Husqvarna UK Ltd. își declină responsabilitatea de garanție pentru defecțiuni provocate echipamentului sau pieselor, direct sau indirect prin montarea sau înlocuirea pieselor sau pieselor adiționale care nu sunt fabricate sau aprobate de Husqvarna UK Ltd., sau orice modificare făcută la mașină.

Declarație de conformitate CE

Husqvarna AB, S-561 82 Huskvarna, Sweden

Declarăm pe propria răspundere că produsul(ele);

Denumire.....Lawnmower = Motocosoare

Denumirea tipurilor.....CN32

Identificator de serie.....Consultați eticheta de identificare a produsului

Anul construcției.....Consultați eticheta de identificare a produsului

Se conformează cerințelor și reglementărilor fundamentale ale următoarelor Directive CE:

2006/42/EC, 2004/108/EC, 2000/14/EC, 2011/65/EU

bazate pe următoarele standarde armonizate UE aplicate:

EN60335-1, EN60335-2-77

Nivelul maxim ponderat A de presiune acustică L_{WA} la nivelul operatorului, măsurat conform EN60335-2-77 este dat în tabel.

Valoarea ponderată maximă a vibrațiilor la nivelul mâinii/brațului măsurată conform EN ISO 20643 pe un eșantion din produsul(ele) de mai sus este dată în tabel.

2000/14/EC: Valorile Puterii Acustice Măsurate L_{WA} și Puterii Acustice Garantate L_{WA} sunt în concordanță cu diagramele tabelare.

Procedura de evaluare a conformității..... Annex VI

Autoritatea înștiințată..... Intertek, Davy Avenue,
Knowlhill, Milton Keynes,
Bucks., MK5 8NL, England

Husqvarna, 22/01/2013

P. Lameli

Inginer șef

Documentație pentru utilizator sau tehnică



Type	CN32
Width of Cut (cm)	32
Speed of Rotation of Cutting Device (RPM)	3,600
Power (kW)	1.0
Measured Sound Power L_{WA} (dB(A))	95
Guaranteed Sound Power L_{WA} (dB(A))	96
Sound pressure L_{pA} (dB(A))	80.2
Uncertainty K_{pA} (dB(A))	2.5
Hand / arm vibration a_h (m/s^2)	2.08
Uncertainty K_{ah} (m/s^2)	1.5
Weight (Kg)	7.4

LIMBA ROMÂNĂ - 3

Προφυλάξεις Ασφάλειας



Εάν δεν χρησιμοποιείται κατάλληλα, τη συσκευή σας μπορεί να είναι επικίνδυνο! Το τη συσκευή σας μπορεί να προκαλέσει σοβαρό τραυματισμό στο χειριστή και σε άλλους, οι προειδοποιήσεις και οι οδηγίες ασφάλειας πρέπει να ακολουθηθούν για να εξασφαλισουν τη λογική ασφάλεια και αποδοτικότητα στη χρησιμοποίηση της συσκευής σας. Ο χειριστής είναι ο αρμόδιος για την ακολουθία των οδηγιών προειδοποίησης και ασφάλειας σε αυτό το εγχειρίδιο και για τη συσκευή.

Εξήγηση των Συμβόλων στη συσκευή σας



Προειδοποίηση.



Διαβάστε προσεκτικά τις οδηγίες του χρήστη για να βεβαιωθείτε ότι καταλαβαίνετε όλους τους ελέγχους και το τι κάνουν.



Κρατάτε πάντα το προϊόν στο έδαφος όταν το χρησιμοποιείτε. Η αλλαγή κλίσης ή η ανύψωση του προϊόντος μπορεί να προκαλέσει εκτίναξη πετρωτών.



Να αποφεύγετε να λειτουργείτε τη συσκευή όταν υπάρχουν κοντά άνθρωποι, ειδικά παιδιά.



Προσέχετε τις αιχμηρές λεπίδες- αφαιρείτε το βύσμα από το ρεύμα πριν τη συντήρηση ή αν το καλώδιο έχει υποστεί ζημιά. Οι λεπίδες συνεχίζονται να περιστρέφονται και αφού σβήσει το μηχάνημα.



Κρατάτε το καλώδιο τροφοδοσίας μακριά από τη λεπίδα.



Γενικά

- Αυτό το προϊόν μπορεί να χρησιμοποιηθεί υπό επίβλεψη, ή εάν παρασχεθούν οδηγίες σχετικά με την ασφαλή χρήση του προϊόντος και έχουν κατανοηθεί οι κίνδυνοι που προκύπτουν, από παιδιά ηλικίας 8 ετών και πάνω, καθώς και από άτομα με κινητικές, αισθητηριακές ή διανοητικές αναπηρίες ή με έλλειψη εμπειρίας και γνώσης. Δεν πρέπει να επιτραπεί στα παιδιά να παίρνουν με το προϊόν. Ο καθαρισμός και η συντήρηση από το χρήστη δεν θα πρέπει να εκτελούνται από τα παιδιά χωρίς επίβλεψη. Δεν συνιστάται η χρήση αυτού του προϊόντος από νέους ηλικίας κάτω των 16 ετών.
- Ποτέ μην επιτρέπετε σε μικρά παιδιά ή σε άτομα που δεν είναι εξεικελεμένα με τις οδηγίες να χρησιμοποιούν το μηχάνημα.
- Διακόπτετε τη λειτουργία του μηχανήματος όταν βρίσκονται κοντά άλλα άτομα, ειδικά αν πρόκειται για παιδιά ή κατοικίδια ζώα.
- Να χρησιμοποιείτε μόνο τη συσκευή με τον τρόπο και για τις λειτουργίες που περιγράφονται σε αυτές τις οδηγίες. Μην ενεργοποιείτε ποτέ τη συσκευή όταν κουράζεστε, είστε άρρωστοι ή είστε κάτω από την επιρροή οινόπνευματος, ναρκωτικών ή φαρμάκων.
- Ο χειριστής ή ο χρήστης είναι υπεύθυνοι για τα ατυχήματα ή τους κινδύνους που πραγματοποιούνται εις βάρος άλλων ανθρώπων ή της περιουσίας τους.
- Διαβάστε προσεκτικά τις οδηγίες του χρήστη για να βεβαιωθείτε ότι καταλαβαίνετε όλους τους ελέγχους και το τι κάνουν.

Ηλεκτρικά

- Συνιστάται η χρήση μιας Συσκευής Υπόλοιπου Ρεύματος (R.C.D.) με ρεύμα θέσης σε λειτουργία όχι περισσότερο από 30mA. Ακόμη και με ένα R.C.D. εγκατεστημένο 100%, η ασφάλεια δεν μπορεί να εγγυηθεί και η ασφαλής πρακτική εργασίας πρέπει πάντα να ακολουθείται. Ελέγξτε το R.C.D. σας κάθε φορά που το χρησιμοποιείτε.
- Πριν τη χρήση, επιθεωρείτε το καλώδιο για ζημιά

- ζημιάς ή φθοράς. Αν διαπιστώσετε ότι το καλώδιο είναι ελαττωματικό, πηγαίνετε το προϊόν σε ένα εξουσιοδοτημένο κέντρο σέρβις και ζητήστε να σας αντικαταστήσουν το καλώδιο.
- Μην χρησιμοποιείτε τη συσκευή εάν τα ηλεκτρικά καλώδια είναι χαλασμένα ή έχουν φθαρεί.
- Να την αποσυνδέετε αμέσως από την κεντρική παροχή ηλεκτρισμού εάν το καλώδιο είναι κομμένο, ή η μόνωση είναι χαλασμένη. Μην αγγίζετε το ηλεκτρικό καλώδιο έως ότου έχει αποσυνδεθεί η ηλεκτρική παροχή. Μην επισκευάζετε μια κοπή ή ένα χαλασμένο καλώδιο. Να το αντικαταστήσετε με ένα καινούριο.
- Το ηλεκτρικό καλώδιό σας πρέπει να ξετυλιχτεί, τα κουλουρισμένα καλώδια μπορούν να υπερθερμάνουν και να μειώσουν την αποδοτικότητα της συσκευής σας.
- Κρατάτε το καλώδιο μακριά από το προϊόν, να βρίσκεστε πάντα από την αντίθετη μεριά από το σημείο τροφοδοσίας και να εργάζεστε επάνω-κάτω και ποτέ σε κύκλους.
- Μην τραβήτε το καλώδιο γύρω από αιχμηρά αντικείμενα.
- Πάντα να οβήνετε την κεντρική παροχή προτού αποσυνδέσετε τυχόν πρίζα, ουδετήρια καλωδίων ή καλώδιο επέκτασης.
- Σβήστε, αφαιρέστε την πρίζα από την κεντρική παροχή και εξετάστε το ηλεκτρικό καλώδιο παροχής για τυχόν βλάβη ή φθορά **προτού** να κουλουριάσετε το καλώδιο για αποθήκευση. Μην επισκευάζετε χαλασμένο καλώδιο, να το αντικαταστήσετε με καινούριο. Χρησιμοποιείτε μόνο το καλώδιο αντικατάστασης Υπαίθριων Προϊόντων Husqarna.
- Πάντα να κουλουριάζετε το καλώδιο προσεκτικά, αποφεύγοντας τη συστολή.
- Ποτέ να μην παίρνετε ή να μεταφέρετε τη συσκευή σας από το καλώδιο.
- Ποτέ να μην τραβήτε το καλώδιο για να αποσυνδέετε πρίζες.
- Να χρησιμοποιείτε μόνο την κεντρική παροχή εναλλασσόμενου ρεύματος AC που παρουσιάζεται στην ετικέτα κατάταξης προϊόντων.
- Τα προϊόντα μας διαθέτουν διπλή μόνωση με βάση το EN60335. Κάτω από καμία περίπτωση δεν πρέπει να συνδεθεί γείωση με εξάρτημα της συσκευής.

Καλώδια

Αν θέλετε να χρησιμοποιήσετε μπαταντζέζα για το χειρισμό του προϊόντος, πρέπει να χρησιμοποιούνται μόνο οι ακόλουθες διαστάσεις καλωδίου.

- 1.0 mm² : μέγ. μήκος 40 m
- 1.5 mm² : μέγ. μήκος 60 m
- 2.5 mm² : μέγ. μήκος 100 m

Ελάχιστες ονομαστικές τιμές:

1.00mm² καλώδιο μεγέθους 10 amps 250 βολτ εναλλασσόμενου ρεύματος

- Καλώδια και οι επεκτάσεις κεντρικής παροχής είναι διαθέσιμα από το τοπικό σας Υπαίθριο Κέντρο Υπηρεσίας Εγκεκριμένων Προϊόντων της σας.
- Χρησιμοποιείτε μόνο μπαταντζέζες που έχουν σχεδιαστεί ειδικά για χρήση σε εξωτερικούς χώρους και οι οποίες πληρούν μία από τις παρακάτω προδιαγραφές: Σύνηθες ελαστικό (60245 IEC 53), σύνηθες PVC (60227 IEC 53) ή σύνηθες PCP (60245 IEC 57)
- Αν φθαρεί το μικρού μήκους καλώδιο σύνδεσης, πρέπει να αντικατασταθεί από τον κατασκευαστή, τον αντιπρόσωπο σέρβις ή από κατάλληλα εκπαιδευμένα άτομα, για να αποφευχθεί τυχόν κίνδυνος.

Προετοιμασία

- Όταν χρησιμοποιείτε τη συσκευή σας να φοράτε πάντα στιβαρά υποδήματα και μακρά παντελόνι. Μην χειρίζεστε τον εξοπλισμό ξυπόλυτοι ή ενώ φοράτε ανοικτά πέδιλα
- Πάντα να ελέγχετε εάν τα μαχαίρια κοπής, τα μπουλόνια των μαχαθιών και ο μηχανισμός κοπής παρουσιάζουν κάποια φθορά ή βλάβη. Εάν υπάρχει φθορά, πάντα να αντικαθιστάτε τα μαχαίρια μαζί με τα μπουλόνια τους γιά τη διατήρηση της σωστής ισορροπίας.
- Προτού χρησιμοποιήσετε τη μηχανή και μετά από

Προφυλάξεις Ασφάλειας

τυχόν αντίκτυπο, ελέγξτε για σημάδια φθοράς ή βλάβης και της επισκευής, ανάλογα με τις ανάγκες.

4. Πάντα να αντικαθιστάτε τις ελαττωματικές εξατμίσεις **Χρήση**

1. Να χρησιμοποιείτε τη συσκευή μόνο στο φως της ημέρας ή με καλό τεχνητό φως.
2. Να αποφεύγετε να λειτουργείτε τη συσκευή σας σε υγρή χλόη, όπου είναι δυνατό.
3. Στις κλίσεις, να είστε ιδιαίτερα προσεκτικοί και να φοράτε αντιολισθητικά υποδήματα.
4. Σε κεκλιμένες επιφάνειες, μετακινείτε το μηχανήμα παράλληλα με αυτές και ποτέ προς τα επάνω ή κάτω.
5. Προσέχετε πάρα πολύ όταν αλλάζετε κατεύθυνση επάνω σε κεκλιμένες επιφάνειες. Περιπατάτε, ποτέ μην τρέχετε.
6. Μην κόβετε σε κεκλιμένες επιφάνειες με πολύ μεγάλη κλίση.
7. Μην περπατάτε προς τα πίσω όταν κάνετε κλάδεμα, υπάρχει κίνδυνος να σκοτωθείτε.
8. Προσέχετε πολύ όταν τραβάτε το μηχανήμα προς το μέρος σας.
9. Να σβήνετε προτού ωθήσετε τη συσκευή πάνω από επιφάνειες εκτός από τη χλόη.
10. Μην ενεργοποιείτε ποτέ τη συσκευή με χαλασμένους προφυλακτικές ή χωρίς τους προφυλακτικές εν ενεργεία.
11. Θέστε σε λειτουργία τον κινητήρα, σύμφωνα με τις οδηγίες, με τα πόδια σας αρκετά μακριά από τη λεπίδα.
12. Μην αλλάζετε κλίση στο προϊόν όταν λειτουργεί το μοτέρ, με μοναδική εξαίρεση την έναρξη και τον τερματισμό λειτουργίας. Σε αυτήν την περίπτωση, μην αλλάζετε την κλίση περισσότερο από όσο είναι απολύτως απαραίτητο και αναστήκωνε μόνο τη μεριά που βρίσκεται αντίθετα από τον χειριστή. Πάντα να βεβαιώνετε ότι και τα δύο χέρια βρίσκονται στη θέση λειτουργίας πριν επιστρέψετε τη συσκευή στο έδαφος.
13. Μην βάζετε τα χέρια ή τα πόδια σας κοντά στα

περιστρεφόμενα μέρη ή κάτω από αυτά.

14. Ποτέ μη σηκώνετε και μη μεταφέρετε ένα προϊόν ενώ αυτό λειτουργεί ή είναι ακόμα συνδεδεμένο στην παροχή ρεύματος.
15. αφαιρέστε την πρίζα από την κεντρική παροχή:
 - προτού αφήσετε τη συσκευή ακίνητο για κάποια περίοδο
 - προτού καθαρίσετε ένα έμφραγμα
 - προτού ελέγξετε, καθαρίσετε ή όταν εργάζεστε πάνω στη συσκευή
 - εάν χτυπήσετε σε ένα αντικείμενο. Μην χρησιμοποιείτε τη συσκευή σας έως ότου είστε βέβαιοι ότι ολόκληρη η συσκευή είναι σε ασφαλή λειτουργική κατάσταση
 - εάν η συσκευή αρχίσει να δονείται ανώμαλα, ελέγξτε την αμέσως. Η υπερβολική δόνηση μπορεί να προκαλέσει τραυματισμό.

Συντήρηση και αποθήκευση

1. Προσοχή: Μην αγγίζετε τις λεπίδες αν κινούνται
2. Να κρατείτε όλα τα παξιμαδιά, τα μπουλόνια και τις βίδες συυρισμένα για να είστε βέβαιοι ότι η συσκευή είναι σε ασφαλή συνθήκες εργασίας.
3. Να ελέγχετε συχνά το συλλέκτη χόρτου για τυχόν φθορές.
4. Να αλλάζετε τα κατεστραμμένα ή χαλασμένα εξαρτήματα για λόγους ασφάλειας.
5. Να χρησιμοποιείτε μόνο ανταλλακτικά και εξαρτήματα αντικατάστασης που καθορίζονται για τη συσκευή σας.
6. Προσέχετε όταν ρυθμίζετε το προϊόν, για να μην πιαστούν τα δάκτυλά σας ανάμεσα στα κινούμενα και σταθερά μέρη του μηχανήματος.
7. Αποθηκεύστε σε δροσερό και ξηρό σημείο όπου δεν μπορούν να φτάσουν μικρά παιδιά. Μην αποθηκεύετε σε εξωτερικούς χώρους.
8. Αφήστε τη συσκευή να κρυώσει τουλάχιστον για 30 δευτερόλεπτα, πριν την αποθηκεύσετε.

Ασφάλεια θερμικού στοιχείου

Ο κινητήρας προστατεύεται από έναν διακόπτη με ασφάλεια θερμικού στοιχείου, ο οποίος ενεργοποιείται όταν η λεπίδα μπλοκάρει ή εάν ο κινητήρας υπερφορτώνεται. Όταν συμβαίνει αυτό, διακόπτετε τη λειτουργία και αφαιρείτε το βύσμα από το ρεύμα. Η ασφάλεια θερμικού

στοιχείου επανέρχεται μόνο όταν απελευθερώνεται η λαβή έναρξης/διακοπής. Καθαρίστε όλα τα εμπόδια και περιμένετε λίγα λεπτά έως ότου επανέλθει η ασφάλεια θερμικού στοιχείου, πριν συνεχίσετε να χρησιμοποιείτε το κοπτικό.

Αφαίρεση και προσαρμογή της λεπίδας

Απενεργοποιήστε, περιμένετε έως ότου η λεπίδα σταματήσει να περιστρέφεται και αποσυνδέστε από το ρεύμα ΠΡΙΝ προσαρτήσετε ή αφαιρέσετε ή να επανατοποθετήσετε τη λεπίδα. Χρησιμοποιείτε πάντα τη λεπίδα με προσοχή - οι αιχμηρές άκρες μπορεί να προκαλέσουν τραυματισμό. ΧΡΗΣΙΜΟΠΟΙΕΙΤΕ ΓΙΑΝΤΙΑ.

Αφαίρεση της λεπίδας

- P1 - κοχλίας/λεπίδα P2 - ροδέλα P3 - λεπίδα**
1. Για να αφαιρέσετε τον κοχλία της λεπίδας, κρατήστε σταθερά τη λεπίδα με το ένα χέρι στο οποίο φοράτε γάντι και με ένα κλειδί, χαλαρώστε τον κοχλία της λεπίδας περιστρέφοντάς τον αριστερόστροφα (P).
 2. Αφαιρέστε τον κοχλία της λεπίδας, τη ροδέλα και τη λεπίδα. (P)
 3. Επιδιωρήστε για ζημιές και κάντε τον απαραίτητο καθαρισμό.
 4. Σε περίπτωση που μια λεπίδα είναι δύσκολο να αφαιρεθεί, εισαγάγετε ένα καταβίδι (R1) στην οπή (R2) για να μπλοκάρτε το μηχανισμό περιστροφής και στη συνέχεια

χρησιμοποιήστε ένα κλειδί για να χαλαρώσετε τον κοχλία της λεπίδας περιστρέφοντας το κλειδί αριστερόστροφα. Πριν επιχειρήσετε να ενεργοποιήσετε το μηχανήμα, βεβαιωθείτε ότι έχει αφαιρεθεί το καταβίδι.

Αντικαταστήστε τη μεταλλική λεπίδα μετά από 50 ώρες κοπής ή 2 χρόνια, όποιο έρθει συντομότερα - ανεξάρτητα από την κατάσταση που βρίσκεται. Εάν η λεπίδα έχει υποστεί ρωγμές ή άλλες ζημιές, αντικαταστήστε την με μια καινούργια. Τοποθέτηση της λεπίδας

1. Τοποθετήστε τη λεπίδα στον άξονα με τις αιχμηρές άκρες της λεπίδας να είναι στραμμένες σε αντίθετη κατεύθυνση από τον άξονα.
2. Συναρμολογήστε ξανά τον κοχλία της λεπίδας με τη ροδέλα και τη λεπίδα.
3. Κρατήστε σταθερά τη λεπίδα με το ένα χέρι στο οποίο φοράτε γάντι και σφίξτε καλά τον κοχλία της λεπίδας με ένα κλειδί. Μην σφίγγετε υπερβολικά.

Περιβαλλοντικές Πληροφορίες

- Η συνειδητοποίηση του περιβάλλοντος πρέπει να εξετάζεται όταν πετάτε τη συσκευή κατά το "τέλος της ζωής" της.
- Εάν είναι απαραίτητο, ελάτε σε επαφή με τις τοπικές αρχές σας για τις πληροφορίες της διάθεσης της συσκευής.

Το σύμβολο  στη συσκευή ή στη συσκευασία του δείχνει ότι αυτή η συσκευή δεν μπορεί να επεξεργαστεί ως οικιακά απόβλητα. Αντί αυτού θα παραδοθεί στο κατάλληλο σημείο συλλογής για την ανακύκλωση του ηλεκτρικού και ηλεκτρονικού εξοπλισμού.

Με την εξασφάλιση ότι αυτή τη συσκευή πετάγεται σωστά, θα βοηθήσετε να απορριφθούν τις πιθανές αρνητικές συνέπειες για το περιβάλλον και την ανθρώπινη υγεία, τα οποία θα μπορούσαν να προκληθούν με τον ακατάλληλο χειρισμό αποβλήτων αυτής της συσκευής. Για περισσότερες αναλυτικές πληροφορίες για την ανακύκλωση αυτής συσκευής, παρακαλώ ελάτε σε επαφή με το τοπικό γραφείο του Δήμαρχου σας, την υπηρεσία διάθεσης οικιακών αποβλήτων σας ή το κατάστημα όπου αγοράσατε τη συσκευή.

Συστάσεις Υπηρεσίας

- Η συσκευή σας προσδιορίζεται ειδικά από μια ασημένια και μαύρη ετικέτα κατάταξης προϊόντων.
- Σας συνιστούμε ιδιαίτερα όπως η συσκευή σας συντηρείται τουλάχιστον κάθε δώδεκα μήνες, συχνότερα σε επαγγελματική εφαρμογή.

Ανταλλακτικά

Λεπίδα

Αριθμός αναφοράς:

FLY046

Αριθμός εξαρτήματος: 510760890

Εγγύηση και Πολιτική Εγγύησης

Εάν τυχόν μέρος βρεθεί ελαττωματικό λόγω ελαττωματικής κατασκευής εντός της εγγυητικής περιόδου, η Husqvarna UK Ltd., μέσω των Εξουσιοδοτημένων Υπηρεσιών Επισκευών της θα εκτελέσουν την επισκευή ή την δωρεάν αντικατάσταση στους πελάτες, δεδομένου ότι:

- (α) Το ελάττωμα αναφέρεται άμεσα στον Εξουσιοδοτημένο Επισκευωτή.
 - (β) Χορηγείται απόδειξη της αγοράς.
 - (γ) Το ελάττωμα δεν προκαλείται από κακή χρήση, παραμέληση ή ελαττωματική ρύθμιση από το χρήστη.
 - (δ) Η αμέλεια δεν έχει εμφανιστεί μέσω της κανονικής φθοράς λόγω χρήσης.
 - (ε) Η μηχανή δεν έχει συντηρηθεί ή έχει επισκευαστεί, δεν έχει αποσυρμολογηθεί ή έχει περαχτεί από τυχόν πρόσωπο που δεν εγκρίνεται από την Husqvarna UK Ltd.
 - (ζ) Η μηχανή δεν έχει χρησιμοποιηθεί για μίσθωση.
 - (η) Η μηχανή είναι ιδιοκτησία του αρχικού αγοραστή.
 - (θ) Η μηχανή δεν έχει χρησιμοποιηθεί για εμπορικούς σκοπούς.
- * Αυτή η εγγύηση είναι πρόσθετη, και σε καμία περίπτωση δεν καταργεί τα νομικά δικαιώματα του πελάτη.

Παραλείψεις λόγω των ακόλουθων δεν καλύπτονται, επομένως είναι σημαντικό όπως διαβάσετε τις οδηγίες που περιλαμβάνονται σε αυτό το εγχειρίδιο του χειριστή και καταλαβαίνετε πώς να ενεργοποιήσετε και να διατηρήσετε τη μηχανή σας:

Παραλείψεις που δεν καλύπτονται από την εγγύηση

- * Αντικατάσταση των κατεστραμμένων ή χαλασμένων λεπίδων, Κλωστή Νάιλον.
 - * Παραλείψεις ως αποτέλεσμα της μη υποβολής εκθέσεων ενός αρχικού ελαττώματος.
 - * Παραλείψεις ως αποτέλεσμα Εαφνικού αντίκτυπου.
 - * Παραλείψεις ως αποτέλεσμα της μη χρησιμοποίησης της συσκευής σύμφωνα με τις οδηγίες και τις συστάσεις που περιλαμβάνονται σε αυτό το εγχειρίδιο του χειριστή.
 - * Μηχανές που χρησιμοποιούνται για μίσθωση δεν καλύπτονται από αυτήν την εγγύηση.
 - * Τα ακόλουθα στοιχεία που απαριθμούνται θεωρούνται ως φθορές των ανταλλακτικών και η ζωή τους εξαρτάται από την κανονική συντήρηση και, επομένως, δεν υπάγονται κανονικά σε μια έγκυρη αξίωση εξουσιοδότησης: Λεπίδες, Ηλεκτρικό Καλώδιο Κεντρικής Παροχής.
- * Προσοχή!**
Η Husqvarna UK Ltd. δεν αποδέχεται ευθύνη κάτω από την εξουσιοδότηση για ατέλειες που προκαλούνται ως σύνολο ή ως μέρος, άμεσα ή έμμεσα από τη συναρμολόγηση των μερών αντικατάστασης ή των πρόσθετων μερών που είτε δεν κατασκευάζονται ή εγκρίνονται από την Husqvarna UK Ltd. είτε από τη μηχανή που έχει τροποποιηθεί από καμιά άποψη.

ΕΣ ΔΗΛΩΣΗ ΣΥΜΜΟΡΦΩΣΗΣ

Husqvarna AB, S-561 82 Huskvarna, Sweden

Δηλώνουμε με αποκλειστικά δική μας ευθύνη ότι το προϊόν/τα προϊόντα

Προσδιορισμός..... **Lawnmower = Χλοοκοπτικό**
 Προσδιορισμός τύπου/ων..... **CN32**
 Προσδιορισμός της Σειράς..... **Ανατρέξτε στην πινακίδα χαρακτηριστικών προϊόντος**
 Έτος κατασκευής..... **Ανατρέξτε στην πινακίδα χαρακτηριστικών προϊόντος**

Συμμορφώνονται με τις ουσιώδεις απαιτήσεις και όρους των παρακάτω οδηγιών ΕΚ:

2006/42/ΕΚ, 2004/108/ΕΚ, 2000/14/ΕΚ, 2011/65/ΕΥ

βάσει των ακόλουθων εφαρμοζόμενων εναρμονισμένων προτύπων της ΕΕ:

EN60335-1, EN60335-2-77

Η μέγιστη Α-σταθμισμένη στάθμη ακουστικής πίεσης L_{WA} στη θέση του χειριστή, η οποία μετρήθηκε σύμφωνα με το πρότυπο EN60335-2-77, παρουσιάζεται στον πίνακα.

Η μέγιστη σταθμισμένη τιμή κραδασμών άκρου χεριού / βραχίονα a_{H1} , η οποία μετρήθηκε σύμφωνα με το EN ISO 20643 σε δείγμα των παραπάνω προϊόντων, παρουσιάζεται στον πίνακα.

2000/14/ΕΚ: Οι τιμές μετρηθείσας L_{WA} ηχητικής ισχύος και εγγυημένης L_{WA} ηχητικής ισχύος συμφωνούν με αυτές που παρουσιάζονται στον πίνακα.

Διαδικασία διαπίστωσης συμμόρφωσης..... Annex VI
 Ενήμερος φορέας..... Intertek, Davy Avenue,

Knowlhill, Milton Keynes,
 Bucks., MK5 8NL, England

Husqvarna, 22/01/2013

P. Lameli

Επικεφαλής Τεχνικού Τμήματος

Φορέας διαφύλαξης της τεχνικής τεκμηρίωσης



Type	CN32
Width of Cut (cm)	32
Speed of Rotation of Cutting Device (RPM)	3,600
Power (kW)	1.0
Measured Sound Power L_{WA} (dB(A))	95
Guaranteed Sound Power L_{WA} (dB(A))	96
Sound pressure L_{pA} (dB(A))	80.2
Uncertainty K_{pA} (dB(A))	2.5
Hand / arm vibration a_{H1} (m/s^2)	2.08
Uncertainty K_{ah} (m/s^2)	1.5
Weight (Kg)	7.4

ΕΛΛΗΝΙΚΑ - 3

Güvenlik Önlemleri



Doğru kullanılmadığı takdirde bu ürün tehlikeli olabilir! Bu ürün, kullanımına ve başkalarına ciddi bedensel zarar verecek kapasitede olup, ürünün kullanımını sırasındaki makul düzeyde güvenlik ve verim sağlanması için uyarıları ve güvenlik talimatlarını izlenmesi şarttır. Kullanıcı, bu elkitabında ürün hakkında verilen uyarıları ve güvenlik talimatlarını izlemekle sorumludur.

Ürünün üzerindeki Sembollerin tanımı



Uyarı.



Tüm kumandaları ve ne işe yaradıklarını kesin olarak anlamak için kullanıcı talimatlarını dikkatle okuyun.



Biçme yaparken çim biçme makinesinin daima zemin üzerinde olmasını sağlayın. Çim biçme makinesinin eğilmesi veya kaldınması taşları fırlatmasına neden olabilir.



Yakınlarda başkaları, özellikle çocuklar, varsa çalıştırmaktan kaçının.



Keskin bıçaklara dikkat edin - bakım yapmadan önce veya kablo hasarlı ise fişi şebekeden çıkartın.



Makine kapatıldıktan sonra bıçaklar dönmeye devam eder.



Besleme kablosunu bıçaktan uzak tutun.



Genel

1. Bu ürün, 8 ve üzeri yaştaki çocukların yanı sıra, fiziki, duyuşsal veya zihinsel engelleri bulunan ya da deneyim ve bilgi sahibi olmayan kişiler tarafından, gözetim altında ya da ürünün güvenli biçimde kullanımına dair talimatlar sağlanmış ve yol açabileceği tehlikeler anlaşılmış ise kullanılabilir. Çocukların ürünle oynamalarına izin verilmemelidir. Çocuklar tarafından, gözetim altında olmaksızın temizlik ve bakım işlemleri yapılmamalıdır. Bu ürünün 16 yaşından küçük olanlar tarafından kullanılması tavsiye edilmemektedir.
2. Hiçbir zaman çocukların veya talimatları bilmeyen kişilerin makineyi kullanmasına izin vermeyin.
3. Başta çocuklar olmak üzere yakınınızda insanlar veya evcil hayvanlar varsa, makineyi durdurun. Ürünü yalnızca bu talimatlarda anlatılan şekilde ve burada belirtilen işlevler için kullanın.
4. Ürünü yalnızca bu talimatlarda anlatılan şekilde ve burada belirtilen işlevler için kullanın.
5. Ürünü yorgun, hasta ya da alkol, uyuşturucu madde ya da ilaç etkisi altında olduğunuz zaman asla kullanmayın.
6. Başkalarına veya onların mallarına gelebilecek kaza ve zararlardan kullanıcı sorumludur.
7. Tüm kumandaları ve ne işe yaradıklarını kesin olarak anlamak için kullanıcı talimatlarını dikkatle okuyun.

Elektriksel

1. Atma akımı 30mA'dan yüksek olmayan bir Artık Akım Cihazı (AAC) kullanılması önerilir. AAC monteli olduğunda dahi %100 güvenlik garantisi edilemez ve güvenli çalışma uygulamalarının her zaman izlenmesi şarttır. Üniteyi kullanacağınız her zaman AAC'nizi kontrol edin.
2. Kullanmadan önce, kabloları hasar veya eskime bakımından inceleyin. Kablo kusurlu olarak tespit edilirse, ürünü Yetkili Servis Merkezine götürün ve kabloları değiştirilmesini isteyin.
3. Elektrik kabloları hasarlıysa ya da yıpranmışsa, ürünü kullanmayın.
4. Kabloda herhangi bir kesik varsa ya da kabloların izolasyonu hasar görmüşse derhal ana elektrik kaynağı ile olan bağlantısını kesin. Fiş prizden çıkarılana kadar kabloya dokunmayın. Kesilmiş ya da hasarlı kabloyu tamir etmeyin. Yenisiyle değiştirin.
5. Elektrik kablosunun sargısı açılmış olmalıdır. Sarılmış haldeki kablolar aşırı ısınarak ürününüzün verimini azaltabilir.
6. Kabloyu üründen uzak tutun, kesinlikle daireler çizmeden, yukarı ve aşağı kullanarak daima güç elektrik besleme kaynağından uzakta çalışın.
7. Kabloyu keskin cisimlerin etrafından çekmeyin.
8. Herhangi bir fiş, kablo bağlantısı ya da uzatma kablosunun bağlantısını kesmeden önce daima elektrik devresinin ana şalterini kapatın.
9. Elektrik kablosunu muhafaza etmek üzere sarmadan önce makineyi kapatın, fişi prizden çekin ve kabloda hasar ya da yıpranma olup olmadığını inceleyin. Hasarlı kabloyu tamir etmeyin. Yenisiyle değiştirin. Sadece Husqvarna UK Ltd. yedek kablolarını kullanın.
10. Kabloyu daima dikkatle ve keskin kıvrımlara olanak vermeyecek şekilde sarın.
11. Ürünü asla kablosundan tutup kaldırmayın ya da taşımayın.
12. Herhangi bir fişin bağlantısını esmek için asla kablodan tutup çekmeyin.
13. Ürünü sadece sınıflandırma etiketinde gösterilen AC ana şebeke voltajı ile kullanın.
14. Ürünlerimiz EN60335'e uygun olarak çift izole edilmiştir. Hiçbir surette ürünün herhangi bir parçasına toprak bağlanmamalıdır.

Kablolar

Ürününüzü çalıştırırken bir uzatma kablosu kullanmak isterseniz, yalnızca aşağıdaki kablo boyutlarını kullanmalısınız.

- 1.0 mm² : maks uzunluk 40 m
- 1.5 mm² : maks uzunluk 60 m
- 2.5 mm² : maks uzunluk 100 m

Minimum anma değeri:

1. 0.00mm² boyutlu 10 amp 250 volt AC kablo
1. Elektrik ve uzatma kablolarını tarafından onaylanmış yerel servis merkezinizde bulabilirsiniz.
2. Yalnızca açık havada kullanım için özel olarak tasarlanmış ve aşağıdaki standartları karşılayan uzatma kabloları kullanın: Normal kauçuk (60245 IEC 53), Normal PVC (60227 IEC 53) veya Normal PCP (60245 IEC 57).
3. Kısa bağlantı ucu hasar görmüşse, tehlike oluşmaması için mutlaka üretici, servis merkezi veya yetkili personel tarafından değiştirilmelidir.

Hazırık

1. Ünitenizi kullanırken daima koruyucu ayakkabı ve uzun pantolon giyin. Yalın ayak veya açık sandaletlerle ekipmanı çalıştırmayın.
2. Çim içinde, dal parçaları, taşlar, kemikler, tel ve moloz bulunmadığına emin olun; bıçak tarafından atılabilirler.
3. Makineyi kullanmadan önce ve herhangi bir darbeden sonra, ünitenize yıpranma ya da hasar olup olmadığını kontrol edip, gerekiyorsa tamir edin.
4. Dengeyi sağlamak için yıpranmış veya hasarlı bıçakları tespitleme birimleri ile birlikte gruplar halinde değiştirin.

Güvenlik Önlemleri

Kullanım

1. Ürünü sadece gün ışığında veya iyi derecede yapay ışıkta kullanın.
2. Ürününüzü mümkün mertebe ıslak çimenlerde çalıştırmaktan kaçının.
3. Yokuşlarda ayağınızın kaymamasına ayrıca dikkat edin ve kaymayan ayakkabı giyin.
4. Yokuşların çapraz yüzeyi boyunca kullanın, kesinlikle yukarı ve aşağı kullanmayın.
5. Yokuşlarda yön değiştirirken azami ölçüde dikkat edin. Yürüyün kesinlikle koşmayın.
6. Aşırı dik yamaçlarda biçme yapmayın.
7. Ürününüzü çalıştırırken geriye doğru yürümeyin, devirebilirsiniz.
8. Ürünü kendinize doğru çekerken azami ölçüde dikkatli olun.
9. Çimler dışında farklı yüzeylerde ürününüzü itmeden önce şalteri devre dışı bırakın.
10. Hasarlı veya yerinde olmayan koruma donanımları ile ürünü kesinlikle çalıştırmayın.
11. Motoru talimatlara göre ve ayağınız bıçaktan uzakken açın.
12. Motorun çalıştırılmaya başlanması ve durdurulması hariç olmak üzere motor çalışırken ürünü eğmeyin. Bu durumda, gerektiğinden daha fazla eğmeyin ve sadece operatörden uzakta olan parçayı kaldırırsınız. Aleti zeminde döndürmeden önce daima her iki eğilim izletme pozisyonunda olduğuna emin olun.
13. Dönen parçaların yakınında veya altında el veya ayaklarınızı bulundurmayın.

14. Çalışırken veya hala şebekeye bağlı iken ürünü kesinlikle kaldırmayın veya taşımayın.
15. Eğer herhangi bir nesneye çarparsanız:
 - herhangi bir süre için ürünü tek başına bırakmadan önce;
 - Bir engeli temizlemeden önce;
 - Alet üzerinde kontrol, temizlik veya çalışma yapmadan önce;
 - şebekeden fişi ayırın. Eğer ürün anormal titreşmeye başlarsa, tüm ürünün emniyetli işletme durumu içinde olduğuna emin oluncaya kadar ürününüzü kullanmayın.
 - Hemen kontrol edin. Aşırı titreşim yaralanmaya neden olabilir.

Bakım ve Depolama

1. Dikkat: Dönen bıçaklara dokunmayın.
2. Ürünün, emniyetli çalışma durumu içinde olduğuna emin olmak için tüm somunların, civataların ve vidaların sıkı olmasını sağlayın.
3. Yıpranma veya bozulma için çim kutusunu torbasını sık sık kontrol edin.
4. Yıpranmış veya hasarlı parçaları emniyet için değiştirin.
5. Sadece ürününüz için ön görülen yedek parçaları ve aksesuarları kullanın.
6. Makinenin hareketli kesim parçaları ve sabit parçaları arasına parmakların girmesini önlemek amacıyla ürünün ayarlanması sırasında dikkatli olun.
7. Serin, kuru bir yerde ve çocukların ulaşamayacağı şekilde saklayın. Açık alanlarda depolamayın.
8. Ürünü saklamadan önce, en az 30 dakika boyunca soğumaya bırakın.

Emniyetli Kesme

Bıçak sıkıştığında veya motor aşırı yüklendiğinde etkinleşen bir Emniyetli Kesme birimi tarafından motor korunmaktadır. Bu durum ortaya çıktığında, durdurun ve güç beslemesinden fişi çıkartın. Emniyetli Kesme birimi

sadece başlat/durdur kolu bırakıldığında sıfırlanacaktır. Biçme makinesini kullanmaya devam etmeden önce herhangi bir engeli temizleyin ve Emniyetli Kesme biriminin sıfırlanması için birkaç dakika bekleyin.

Bıçağın Çıkarılması ve Takılması

Bıça ı çıkarmaya veya tekrar takmaya çalı madan ÖNCE devreden çıkarın, bıça ın dõnmesi duruncaya kadar bekleyin ve şebekeden elektrik beslemesini ayırın. Bıçağı daima dikkatlice tutun – keskin kenarlar yaralanmaya neden olabilir. ELĐVEN KULLANIN.

Bıça ın Çıkarılması

- P1 – bıçak civatası P2 - rondela P3 - bıçak**
1. Bıçak civatasını çıkarmak için, bıçağı eldivenli bir el ve bir somun anahtarı ile sıkıca tutun, bıçak civatasını saat dönüş yönünün tersine döndürerek gevşetin (**P**).
 2. Bıçak civatasını, rondelayı ve bıçağı çıkartın. (**P**)
 3. Hasar kontrolü yapın ve gerekirse temizleyin.
 4. Bir bıçağın çıkarılmasının zor olduğu durumda, tahrik birimini kilitlemek için (**R2**) deliğine bir tornavida (**R1**) sokun, sonra bir somun anahtarını saat dönüş

yönünün tersine döndürmek suretiyle bıçağı gevşetmek için kullanın. Makineyi devreye almaya çalışmadan önce tomavidanın çıkarıldığına emin olun. **Şartlar ne olursa olsun 50 saatlik bir biçme işleminden sonra veya 2 yıllık bir süreden sonra (hangisi daha çabuk gerçekleşirse) metal bıçağınızı yenileyin. Bıçak çatlamışsa veya hasarlı ise, yenisi ile değiştirin.**

Bıçağın Takılması

1. Bıçağı, bıçağın keskin kenarları milden uzağı gösterecek şekilde bıçağı mile takın.
2. Bıçak civatasını rondela ve bıçak arasından geçirerek tekrar monte edin.
3. Eldivenli bir el ile bıçağı sıkıca tutun ve bıçak civatasını bir somun anahtarı ile sıkıca sıkın. Aşırı sıkmayın.

Çevreye İlişkin Bilgiler

- Ürün, ömrü sonunda bertaraf edilirken, çevre koruma hususları göz önüne alınmalıdır.
- Gerektiğinde, bertaraf etme bilgileri için bulunduğunuz yerdeki yetkili makamlara başvurun.

Ürünün ya da ambalajının üzerindeki  sembolü, bu ürüne evlerden çıkan olağan atık madde muamelesi yapılamayacağını belirtir. Bu ürün bertaraf edileceği zaman, elektrikli ve elektronik cihazların geri dönüşümünü sağlamak için uygun toplama

noktasına götürülmelidir. Bu ürünün gerektiği gibi bertaraf edilmesini sağlayarak çevre ve insan sağlığı için oluşturacağı muhtemel olumsuz sonuçların önlenmesine yardım etmiş olacaksınız. Aksi takdirde, bu ürün için uygun olmayan atık madde muamelesi yapıldığında yukarıda sözü edilen olumsuz sonuçlar meydana gelebilir. Bu ürünün geri dönüşümü hakkında daha ayrıntılı bilgi için lütfen bulunduğunuz yerdeki geri dönüşüm bürosuna, çöp toplama servisine ya da ürünü satın aldığınız mağazaya danışın.

Servis Önerileri

- Ürününüz, gümüş ve siyah renkli ürün sınıflandırma etiketiyle kesin olarak tanımlanmıştır.
- Ürününüzün en az on iki ayda bir, profesyonel uygulamalarda ise daha sık olarak, servis edilmesi önerilir.

Yedek Parçalar

Bıçak

Referans Numarası:

FLY046

Parça Numarası:

510760890

Garanti ve Garanti Politikası

Bu ürünün herhangi bir parçasının hatalı üretim nedeniyle kusurlu olduğu garanti dönemi içinde ortaya çıkarsa, Husqvarna UK Ltd., aşağıdaki koşullar yerine getirildiği takdirde Yetkili Servis Merkezleri aracılığıyla ürünün müşteri için ücretsiz olarak tamir edilmesini ya da değiştirilmesini sağlayacaktır:

- (a) Arıza doğrudan Yetkili Servis Merkezine bildirilmelidir.
- (b) Satın alma kanıtı (fatura/fiş) sağlanmalıdır.
- (c) Kullanıcının ürünü kötü kullanması, ihmalkar davranması ya da hatalı ayarlaması nedeniyle oluşan arızalar garanti kapsamına girmez.
- (d) Ürünün normal kullanımı sonucundaki aşınma ve yıpranma nedeniyle oluşan arızalar garanti kapsamına girmez.
- (e) Makine, yetkili Husqvarna UK Ltd. temsilcileri dışındaki bir şahıs tarafından servis veya tamir edilmemiş, sökülmemiş veya kurulanmamış olmalıdır.
- (f) Makine, kiralık olarak kullanılmamış olmalıdır.
- (g) Makinenin sahibi, ilk satın alan şahıs olmalıdır.
- (h) Makine, ticari amaçla kullanılmamış olmalıdır.

* Bu garanti ek nitelikte olup, müşterinin yasalarca verilmiş haklarını hiçbir şekilde azaltmaz.

Aşağıdaki nedenlerden dolayı oluşan arızalar garanti kapsamına girmez; dolayısıyla, bu Çalıştırma Elkitabının

içerdiği talimatları okumanız ve makinenizin nasıl çalıştırılması ve bakımının nasıl yapılması gerektiğini öğrenmeniz önemlidir.

Aşağıdakiler bu garantinin kapsamına girmez:

- * Yıpranmış ya da hasar görmüş bıçakların değiştirilmesi, Naylon Misina
- * İlk arızanın bildirilmemesi sonucunda oluşan arızalar.
- * Ani darbe sonucunda oluşan arızalar.
- * Ürünün bu Çalıştırma Elkitabında verilen talimatlar ve öneriler uyanınca kullanılmaması sonucunda oluşan arızalar.
- * Kiralık kullanılan makineler bu garanti kapsamına girmez.
- * Aşağıdaki parçalar aşınan parçalar sayılır ve ömürleri düzenli bakıma bağlı olarak değişir; dolayısıyla bunlar normal olarak geçerli bir garanti talebine tabi değildir: Bıçaklar, Elektrik Kablosu.
- * **Dikkat!** Husqvarna UK Ltd., kısmen veya tümüyle, dolaylı veya dolaysız olarak, Husqvarna UK Ltd. tarafından üretilmemiş ya da onaylanmamış yedek veya ek parçaların kullanılması ya da makine üzerinde herhangi bir şekilde yapılan değişiklikler nedeniyle oluşan arızalar için garanti kapsamı içinde sorumluluk kabul etmez.

EC UYGUNLUK BEYANNAMESİ

Husqvarna AB, S-561 82 Huskvarna, Sweden

Ürünün; uygulanmış olan aşağıdaki AB uyumlu standartlara dayanarak(s):

Gösterim.....**Lawnmower = Çim Bıçma Makinesi**
 Tip Gösterimi.....**CN32**
 Kesme Cihazının Tipi.....**Ürün Değerlendirme Etiketine Bakın**
 Yapım Yılı.....**Ürün Değerlendirme Etiketine Bakın**

asağıdaki EC Direktiflerinin esas gereksinimleri ve ön koşulları ile uyumlu olduğunu
2006/42/EC, 2004/108/EC, 2000/14/EC, 2011/65/EU
 ana sorumluluğumuza dayanarak beyan ederiz:
EN60335-1, EN60335-2-77

Tabloda belirtilen EN60335-2-77'ye göre operatör konumunda ölçülen maksimum A ağırlıklı ses basınç düzeyi L_{pA} .

Tabloda belirtilen ürünün/ürünlerin numunesi üzerinde EN ISO 20643'e göre ölçülmüş maksimum el / kol titreşimi ağırlıklı değeri a_{h1} 'dir.

2000/14/EC: Ölçülen Güvenilir Güç L_{WA} ve Garanti Edilen Güvenilir Güç L_{WA} değerleri çizelge haline getirilmiş resimlere göre olmaktadır.

Uygunluk Değerlendirme Prosedürü..... Annex VI
 Belirtilen Cisim..... Intertek, Davy Avenue,
 Knowhill, Milton Keynes,
 Bucks., MK5 8NL, England

Husqvarna, 22/01/2013
 P. Lameli
 Baş Teknik Sorumlusu
 Teknik dokümantasyon sorumlusu

Caveli **CE**

Type	CN32
Width of Cut (cm)	32
Speed of Rotation of Cutting Device (RPM)	3,600
Power (kW)	1.0
Measured Sound Power L_{WA} (dB(A))	95
Guaranteed Sound Power L_{WA} (dB(A))	96
Sound pressure L_{pA} (dB(A))	80.2
Uncertainty K_{pA} (dB(A))	2.5
Hand / arm vibration a_{h1} (m/s^2)	2.08
Uncertainty K_{ah} (m/s^2)	1.5
Weight (Kg)	7.4

TÜRKÇE - 3

Deutschland / Germany
GARDENA Manufacturing GmbH
Central Service
Hans-Lorenser-Straße 40
D-89079 Ulm
Produktfragen:
(+49) 731 490-123
Reparaturen:
(+49) 731 490-290
service@gardena.com

Albania
COBALT Sh.p.k.
Rr. Siri Kodra
1000 Tirana

Argentina
Husqvarna Argentina S.A.
Av.del Libertador 5954 -
Piso 11 - Torre B
(C1428AEP) Buenos Aires
Phone: (+54) 11 5194 5000
info.gardena@
ar.husqvarna.com

Armenia
Garden Land Ltd.
61 Tigran Mets
0005 Yerevan

Australia
Husqvarna Australia Pty. Ltd.
Locked Bag 5
Central Coast BC
NSW 2252
Phone: (+61) (0) 2 4352 7400
customer.service@
husqvarna.com.au

Austria / Österreich
Husqvarna Austria GmbH
Industriezeile 36
4010 Linz
Tel.: (+43) 732 77 01 01-485
service.gardena@
husqvarnagroup.com

Azerbaijan
Firm Progress
a. Aliyev Str. 26A
1052 Baku

Belgium
GARDENA Belgium NV/SA
Sterrebeekstraat 163
1930 Zaventem
Phone: (+32) 2 7 20 92 12
Mail: info@gardena.be

Bosnia / Hercegovina
SILK TRADE d.o.o.
Industrijska zona Bukva bb
74260 Tešanj

Brazil
Husqvarna do Brasil Ltda
Av. Francisco Matarazzo,
1400 - 19º andar
São Paulo - SP
CEP: 05001-903
Tel: 0800-112252
marketing.br.husqvarna@
husqvarna.com.br

Bulgaria
Хускварна България
ЕООД
Бул. „Андрей Лягчев“ № 72
1799 София
Тел.: (+359) 02/9753076
www.husqvarna.bg

Canada / USA
GARDENA Canada Ltd.
100 Summerlea Road
Brampton, Ontario L6T 4X3
Phone: (+1) 905 792 93 30
info@gardenacanada.com

Chile
Maquinarias Agroforestales
Ltda. (Maga Ltda.)
Santiago, Chile
Avda. Chesterton
8355 comuna Las Condes
Phone: (+56) 2 202 4417
Dalton@maga.cl
Zipcode: 7560330
Temuco, Chile
Avda. Valparaiso # 01466
Phone: (+56) 45 222 126
Zipcode: 4780441

China
Husqvarna (China) Machinery
Manufacturing Co., Ltd.
No. 1355, Jia Xin Rd.,
Ma Lu Zhen, Jia Ding Dist.,
Shanghai
201801
Phone: (+86) 21 59159629
Domestic Sales
www.gardena.com.cn

Colombia
Husqvarna Colombia S.A.
Calle 16 No. 65 D-31, zona
Industrial de Montevideo
Bogotá, Cundinamarca
Tel: 571 2922700 ext. 105
jalro.salazar@
husqvarna.com.co

Costa Rica
Compania Exim
Euroberamericana S.A.
Los Colegios, Moravia,
200 metros al Sur del Colegio
Saint Francis - San José
Phone: (+506) 297 68 83
exim_euro@racsa.co.cr

Croatia
SILK ADRIA d.o.o.
Josipa Lončara 3
10090 Zagreb
Phone: (+385) 1 3794 580
silk.adria@zg.t-com.hr

Cyprus
Med Marketing
17 Digeni Akrita Ave
PO. Box 27017
1641 Nicosia

Czech Republic
Husqvarna Cesko s.r.o.
Türkova 2319/5b
149 00 Praha 4 - Chodov
Bezplatná infolinka :
800 100 425
servis@cz.husqvarna.com

Denmark
GARDENA / Husqvarna
Consumer Outdoor Products
Salgsafdeling Danmark
Box 9003
S-200 39 Malmø
info@gardena.dk

Dominican Republic
BOSQUESA, S.R.L.
Carretera Santiago Licey
Km. 5 ½
Esquina Copal II.
Santiago
Dominican Republic
Phone: (+809) 736-0333
joserbosquesa@claro.net.do

Ecuador
Husqvarna Ecuador S.A.
Arupos E1-181 y 10 de
Agosto Quito, Pichincha
Tel. (+593) 22800739
francisco.jacome@
husqvarna.com.ec

Estonia
Husqvarna Eesti OÜ
Consumer Outdoor Products
Kesk iise 10, Avaviku küla
Rae vald
Hajju maakond
75305 Estonia
kontakt.et@husqvarna.ee

Finland
Oy Husqvarna Ab
Consumer Outdoor Products
Lauttarhankatu 8 B / PL 3
00581 HELSINKI
info@gardena.fi

France
Husqvarna France
9/11 Allée des pierres mayettes
92635 Gennevilliers Cedex
France
http://www.gardena.com/fr
N° AZUR: 0 810 00 78 23
(Prix d'un appel local)

Georgia
ALD Group
Beliasvili 8
1159 Tlelisi
Greet Britain
Husqvarna UK Ltd
Preston Road
Aycliffe Industrial Park
Newton Aycliffe
County Durham
DL5 6UP
info.gardena@
husqvarna.co.uk

Greece
Π.ΠΑΠΑΔΟΠΟΥΛΟΣ ΑΕΒΕ
Λεωφ. Αθηνών 92
Αθήνα
Τ.Κ.104 42
Ελλάδα
Τηλ. (+30) 210 5193100
info@papadopoulos.com.gr

Hungary
Husqvarna Magyarországi Kft.
Ezred u. 1-3
1044 Budapest
Telefon: (+36) 1 251-4161
vevozolgalat.husqvarna@
husqvarna.hu

Iceland
Ó. Johnson & Kaaber
Tunguhalsi 1
110 Reykjavik
ojo@oik.is

Ireland
Husqvarna UK Ltd
Preston Road
Aycliffe Industrial Park
Newton Aycliffe
County Durham
DL5 6UP
info.gardena@
husqvarna.co.uk

Italy
Husqvarna Italia S.p.A.
Via Como 72
23868 VALMADRERA (LC)
Phone: (+39) 0341.203.111
info@gardenaitalia.it

Japan
KAKUICHI Co. Ltd.
Sumitomo Realty &
Development Kojimachi
BLDG., 8F
5-1 Nibannryo
Chiyoda-ku
Tokyo 102-0084
Phone: (+81) 33 264 4721
m_ishihara@kaku-ichi.co.jp

Kazakhstan
LAMED Ltd.
155/1, Tazhibayevoy Str.
050060 Almaty
IP Schmidt
Abayavenue 3B
110 005 Kostanay

Korea
Kyung Jin Trading CO.,LTD.
107-4, SunDuk Bld.,
Yangjae-dong,
Seocho-gu,
Seoul, (zipcode: 137-891)
Phone: (+82) (0)2 574-6300

Kyrgyzstan
Alye Maki
av. Molodaya Guardir J 3
720014
Bishkek

Latvia
Husqvarna Latvija
Consumer Outdoor Products
Bākuži iela 6
LV-1024 Rīga
info@husqvarna.lv

Lithuania
UAB Husqvarna Lietuva
Consumer Outdoor Products
Aiteities pl. 77C
LT-52104 Kaunas
centras@husqvarna.lt

Luxembourg
Magasins Jules Neuberg
39, rue Jacques Stas
Luxembourg-Gasperich 2549
Case Postale No. 12
Luxembourg 2010
Phone: (+352) 40 14 01
api@neuberg.lu

Mexico
AFOSA
Av. Lopez Mateos Sur # 5019
Col. La Calma 45070
Zapopan, Jalisco
Mexico
Phone: (+52) 33 3818-3434
icornejo@afosa.com.mx

Moldova
Convel S.R.L.
290A Muncestii Str.
2002 Chisinau

Netherlands
GARDENA Nederland B.V.
Postbus 50176
1305 AD ALMERE
Phone: (+31) 36 521 00 00
info@gardena.nl

North Antilles
Jonka Enterprises N.V.
Sta. Rosa Weg 196
P.O. Box 8200
Curaçao
Phone: (+599) 9 767 66 55
pjm@jonka.com

New Zealand
Husqvarna New Zealand Ltd.
PO Box 76-437
Manukau City 2241
Phone: (+64) (0) 9 9202410
support.nz@husqvarna.co.nz

Norway
GARDENA
Husqvarna Consumer
Outdoor Products
Salgskontor Norge
Kleaverveien 6
1540 Vestby
info@gardena.no

Peru
Husqvarna Perú S.A.
Jr. Ramón Cárcamo 710
Lima 1
Tel: (+51) 1 3320400 ext. 416
juan.remuzgo@
husqvarna.com

Poland
Husqvarna
Poland Spółka z o.o.
ul. Wysockiego 15 b
03-371 Warszawa
Phone: (+48) 22 330 96 00
gardena@husqvarna.com.pl

Portugal
Husqvarna Portugal, SA
Lagoa - Albarraque
2635 - 595 Rio de Mouro
Tel.: (+351) 21 922 85 30
Fax: (+351) 21 922 85 36
info@gardena.pt

Romania
Madex International Srl
Soseaua Odaii 117- 123,
RO 013603 Bucuresti, SI
Phone: (+40) 21 352.76.03
madex@ines.ro

Russia / Россия
ООО «Хускварна»
141400, Московская обл.,
г. Химки,
улица Ленинградская,
владение 39, стр.6
Бизнес Центр
«Химки Бизнес Парк»,
помещение 0В02_04
http://www.gardena.ru

Serbia
Domel d.o.o.
Autoput za Novi Sad bb
11273 Belgrade
Phone: (+381) 118 48 88 12
miroslav.jejina@domel.rs

Singapore
Hy-Ray PRIVATE LIMITED
40 Jalan Pemimpin
#02-08 Tat Ann Building
Singapore 577185
Phone: (+65) 6253 2277
shiyang@hyray.com.sg

Slovak Republic
Husqvarna Cesko s.r.o.
Türkova 2319/5b
149 00 Praha 4 - Chodov
Bezplatná infolinka:
800 154 044
servis@sk.husqvarna.com

Slovenia
Husqvarna Austria GmbH
Consumer Products
Industriezeile 36
4010 Linz
Tel.: (+43) 732 77 01 01-90
consumer.service@
husqvarna.at

South Africa
Husqvarna
South Africa (Pty) Ltd
Postnet Suite 250
Private Bag X6,
Cascades, 3202
South Africa
Phone: (+27) 33 846 9700
info@gardena.co.za

Spain
Husqvarna España S.A.
C/ Basauri, nº 6
La Florida
28023 Madrid
Phone: (+34) 91 708 05 00
atencioncliente@gardena.es

Suriname
Agrofix n.v.
Verlengde Hogestraat #22
Phone: (+597) 472426
agrofix@sr.net
Pobox: 2006
Paramaribo
Suriname - South America

Sweden
Husqvarna AB
S-561 82 Huskvarna
info@gardena.se

Switzerland / Schweiz
Husqvarna Schweiz AG
Consumer Products
Industriestrasse 10
5506 Mägenwil
Phone: (+41) (0) 62 887 37 90
info@gardena.ch

Turkey
GARDENA Dost Diş Ticaret
Müesseslik A.Ş.
Sanayi Çik. Adı Sokak
No: 1/B Kartal
34873 Istanbul
Phone: (+90) 216 38 93 939
info@gardena-dost.com.tr

Ukraine / Україна
ТОВ «Хусварна Україна»
вул. Васильківська, 34,
офіс 204-ч
03022, Київ
Тел: (+38) 044.498.39.02
info@gardena.ua

Uruguay
FELISA
Entre Rios 1083 CP 11800
Montevideo - Uruguay
Tel: (+598) 22 03 18 44
info@felisa.com.uy

Venezuela
Corporación Casa y Jardín C.A.
Av. Caroni, Edif. Trezmen, PB.
Colinas de Bello Monte.
1050 Caracas.
Tlf: (+58) 212 992 33 22
info@casayjardin.net.ve

Husqvarna AB,
S-561 82
Husqvarna
Sweden

10/15 